

# Istruzioni di montaggio

## Modelli a battente

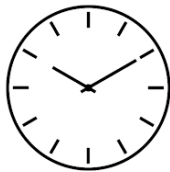

**Montaggio: 2h30**



**2 persone**



**Difficoltà Principiante**

### Attrezzi richiesti



Avvitatrice



Cutter



Mazzuolo di gomma



Metro a nastro



Punta da trapano per metalli diametro 4 mm



Punta PH2 oppure chiave a bussola da 10



Punta per testa esagonale 10 mm



Pinze



Cacciavite a stella



Ricordarsi di pulire con regolarità lo spazio di lavoro. La presenza di trucioli potrebbe causare graffi sull'alluminio.

**Trucco 1:** se le coperture non si agganciano correttamente e slittano nei montanti o nelle traverse, è possibile modificarle utilizzando le pinze per creare un leggero "becco" e generare così la resistenza necessaria nel montaggio.

**Trucco 2:** durante il montaggio è possibile utilizzare silicone in cartuccia, applicato con una pistola manuale, per evitare gli eventuali rumori collegati al movimento delle barre. È sufficiente una noce di silicone applicata su ogni barra nella scanalatura delle traverse 102 x 30.

## ❖ ACCESSORI PER CANCELLI CARRAI

						
Serratura + vite per tamburo M5 x 80F Quantità: 1	Maniglia nera Quantità: 1	Tamburo + 3 chiavi Quantità: 1	Vite per serratura 4,8 x 25TF Quantità: 2	Cappello per montanti terminali Quantità: 4	Cappello per montanti centrali Quantità: 2	Vite 4,8 x 22 per cappelli di montanti Quantità: 18
						
Fermo centrale Quantità: 1	Guarnizione di battuta Quantità: 1	Bocchetta in acciaio inox Quantità: 1	Cardine alto regolabile Quantità: 2	Cardine basso regolabile Quantità: 2	Vite per bocchetta 4,8 x 25TF Quantità: 2	

## ❖ ACCESSORI PER CANCELLI PEDONALI

						
Serratura + vite per tamburo M5 x 80F Quantità: 1	Maniglia nera Quantità: 1	Tamburo + 3 chiavi Quantità: 1	Vite per serratura 4,8 x 25TF Quantità: 2	Cappello per montanti terminali Quantità: 2	Cappello per montanti centrali Quantità: 1	Vite 4,8 x 22 per cappelli di montanti Quantità: 9
						
Controbocchetta + vite M5 8TF Quantità: 1	Bocchetta in acciaio inox Quantità: 1	Cardine alto regolabile Quantità: 1	Cardine basso regolabile Quantità: 1	Vite per bocchetta 4,8 x 25TF Quantità: 2		

## ❖ SOMMARIO

Cancello carraio <b>SAH</b> & Nomenclatura.....	4
Cancello carraio <b>SEMITRAFORATO</b> & Nomenclatura.....	6
Cancello carraio <b>TRAFORATO</b> & Nomenclatura .....	8
Cancello carraio <b>PIENO</b> & Nomenclatura .....	10
Cancello carraio <b>CON TAGLIO LASER</b> & Nomenclatura.....	12
INIZIO DEL MONTAGGIO – 1 <sup>a</sup> anta o cancello pedonale .....	15
Modello <b>SAH</b> .....	16
Modello <b>SEMITRAFORATO</b> .....	18
Modello <b>TRAFORATO</b> .....	22
Modello <b>PIENO &amp; CON TAGLIO LASER</b> .....	25
Montaggio della SERRATURA.....	27
In caso di bocchetta elettrica .....	27
Montaggio della 2 <sup>a</sup> anta .....	28
Montaggio della 2 <sup>a</sup> anta <b>TAGLIO LASER</b> .....	28
Montaggio della battuta (lato bocchetta).....	30
In caso di motorizzazione del cancello carraio .....	30
Istruzioni d’installazione .....	31
Manutenzione .....	33





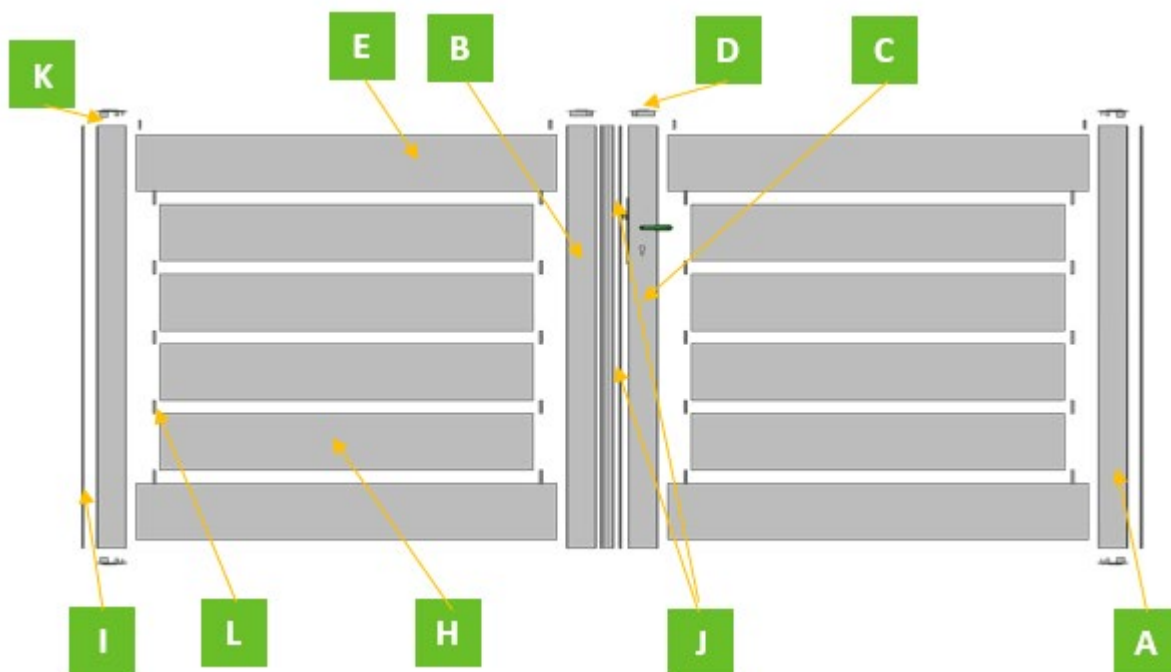

## Cancello carraio SAH & Nomenclatura

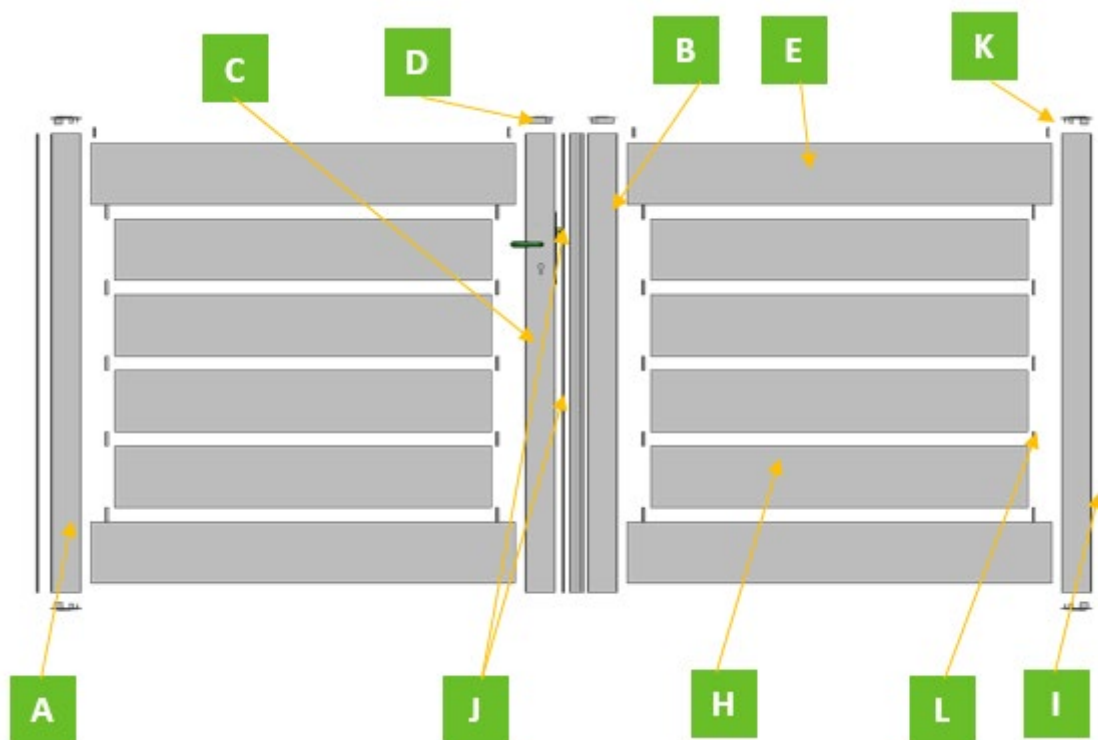
*Spaccato dei profili: montaggio per spinta a DESTRA*

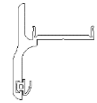
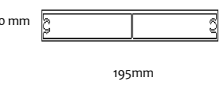

*Spaccato dei profili: montaggio per spinta a SINISTRA*

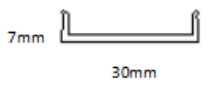
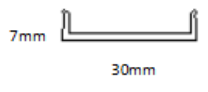
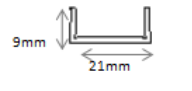

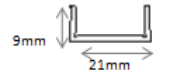
NOMENCLATURA		MODELLO SAH				
RIF.	PROFILI	(vista in sezione)	L 4000 X H 1500	L 3500 x H 1500	L 3000 x H 1500	L 1000 x H 1500
<b>A</b>	Montante terminale		Qtà : 2 (1455mm)	Qtà: 2 (1455 mm)	Qtà: 2 (1455 mm)	Qtà: 1 (1455 mm)
<b>B</b>	Montante di serratura		Qtà : 1 (1455mm)	Qtà: 1 (1455 mm)	Qtà: 1 (1455 mm)	Qtà: 1 (1455 mm)
<b>C</b>	Montante di bocchetta		Qtà : 1 (1455mm)	Qtà: 1 (1455 mm)	Qtà: 1 (1455 mm)	
<b>D</b>	Battuta		Qtà : 1 (1435mm)	Qtà: 1 (1435 mm)	Qtà: 1 (1435 mm)	
<b>E</b>	Traversa		Qtà : 4 (1950mm)	Qtà: 4 (1700 mm)	Qtà: 4 (1450 mm)	Qtà: 2 (940 mm)
<b>H</b>	Pannello di riempimento		Qtà : 8 (1786mm)	Qtà: 8 (1536 mm)	Qtà: 8 (1286 mm)	Qtà: 4 (776 mm)
<b>I</b>	Copertura di montanti		Qtà : 2 (1455mm)	Qtà: 2 (1455 mm)	Qtà: 2 (1455 mm)	Qtà: 1 (1455 mm)
<b>J</b>	Copertura di montanti serratura		Qtà : 1 (365mm) Qté : 1 (915mm)	Qtà: 1 (365) mm Qtà: 1 (915) mm	Qtà: 1 (365) mm Qtà: 1 (915) mm	Qtà: 1 (365) mm Qtà: 1 (915) mm
<b>K</b>	Copertura di rifinitura		Qtà : 4 (28mm)	Qtà: 4 (28 mm)	Qtà: 4 (28 mm)	Qtà: 2 (28 mm)
	Vite 6,3 x 60 testa esagonale		Qtà : 16	Qtà: 16	Qtà: 16	Qtà: 8
<b>L</b>	Copertura di distanziale		Qtà : 20 (45mm)	Qtà: 20 (45 mm)	Qtà: 20 (45 mm)	Qtà: 10 (45 mm)





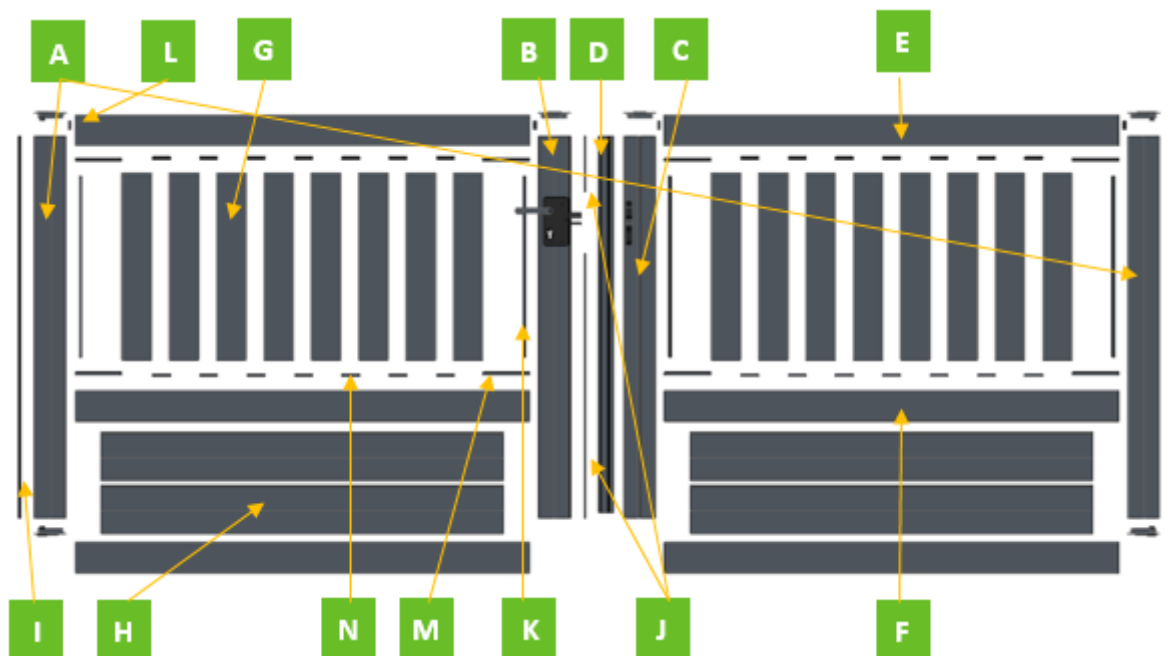

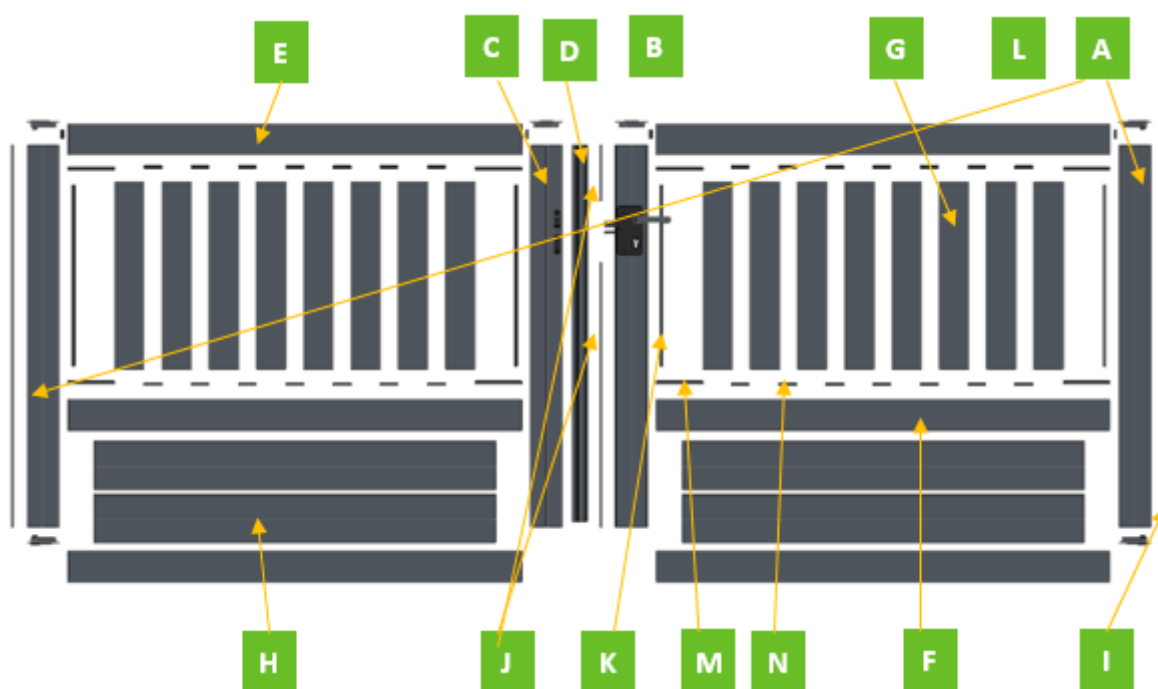

## Cancello carraio SEMITRAFORATO & Nomenclatura

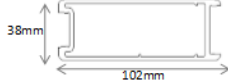
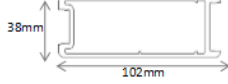
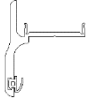
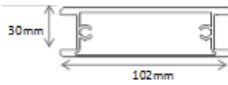
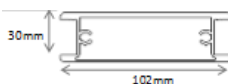
*Spaccato dei profili: montaggio per spinta a DESTRA*

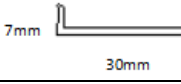

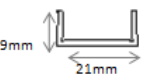
*Spaccato dei profili: montaggio per spinta a SINISTRA*

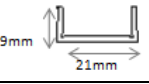

NOMENCLATURA			MODELLO SEMITRAFORATO			
RIF.	PROFILI	(vista in sezione)	L 4000 x H 1300	L 3500 x H 1300	L 3000 x H 1300	L 1000 x H 1300
<b>A</b>	Montante terminale		Qtà : 2 (1255mm)	Qtà: 2 (1255 mm)	Qtà: 2 (1255 mm)	Qtà: 1 (1255 mm)
<b>B</b>	Montante di serratura		Qtà : 1 (1255mm)	Qtà: 1 (1255 mm)	Qtà: 1 (1255 mm)	Qtà: 1 (1255 mm)
<b>C</b>	Montante di bocchetta		Qtà : 1 (1255mm)	Qtà: 1 (1255 mm)	Qtà: 1 (1255 mm)	
<b>D</b>	Battuta		Qtà : 1 (1235mm)	Qtà: 1 (1235 mm)	Qtà: 1 (1235 mm)	
<b>E</b>	Traversa singola		Qtà : 4 (1950mm)	Qtà: 4 (1700 mm)	Qtà: 4 (1450 mm)	Qtà: 2 (940 mm)
<b>F</b>	Traversa doppia		Qtà : 2 (1950mm)	Qtà: 2 (1700 mm)	Qtà: 2 (1450 mm)	Qtà: 1 (940 mm)
<b>G</b>	Barre		Qtà : 24 (613mm)	Qtà: 20 (613 mm)	Qtà: 16 (613 mm)	Qtà: 5 (613 mm)
<b>H</b>	Pannello di riempimento		Qtà : 4 (1786mm)	Qtà: 4 (1534 mm)	Qtà: 4 (1284 mm)	Qtà: 2 (774 mm)
<b>I</b>	Copertura di montanti		Qtà : 2 (1255mm)	Qtà: 2 (1255 mm)	Qtà: 2 (1255 mm)	Qtà: 1 (1255 mm)
<b>J</b>	Copertura di montanti serratura		Qtà : 1 (165mm) Qtà : 1 (915mm)	Qtà: 1 (165) mm Qtà: 1 (915) mm	Qtà: 1 (165) mm Qtà: 1 (915) mm	Qtà: 1 (165) mm Qtà: 1 (915) mm
<b>K</b>	Copertura di montanti serratura		Qtà : 4 (592mm)	Qtà: 4 (592 mm)	Qtà: 4 (592 mm)	Qtà: 2 (592 mm)
<b>L</b>	Copertura di rifinitura		Qtà : 4 (28mm)	Qtà: 4 (28 mm)	Qtà: 4 (28 mm)	Qtà: 2 (28 mm)
<b>M</b>	Copertura terminale		Qtà : 8 (141mm)	Qtà: 8 (145,5 mm)	Qtà: 8 (149 mm)	Qtà: 4 (138,5 mm)
<b>N</b>	Copertura di distanziale		Qtà : 44 (48mm)	Qtà: 36 (51 mm)	Qtà: 28 (56 mm)	Qtà: 8 (47 mm)
	Vite 6,3 x 60 testa esagonale		Qté : 16	Qtà: 16	Qtà: 16	Qtà: 8

## Cancello carraio TRAFORATO & Nomenclatura



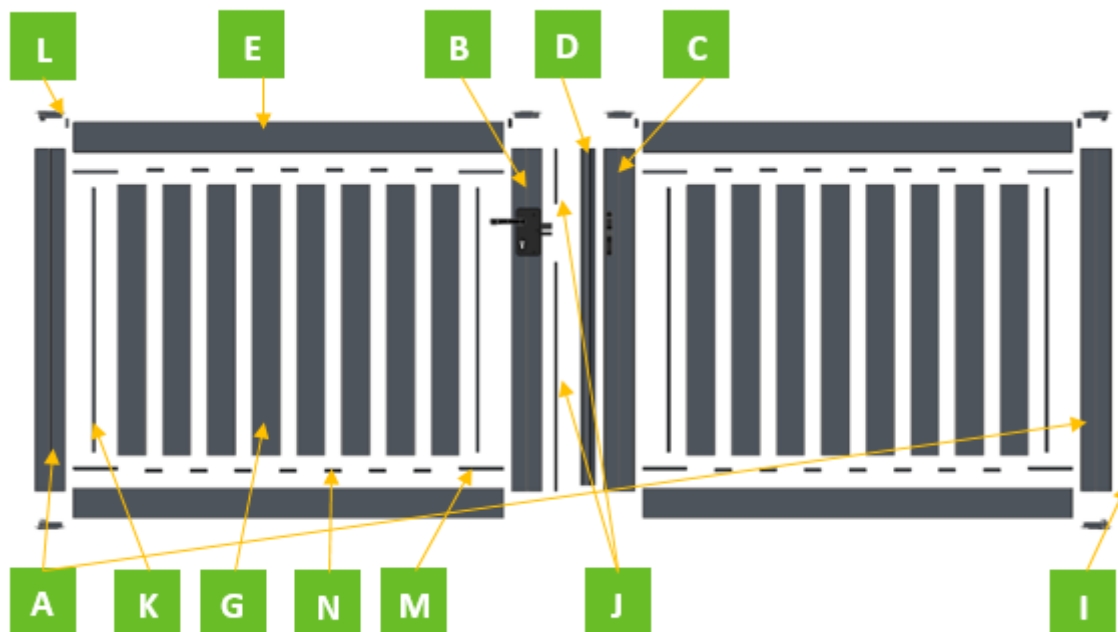

*Spaccato dei profili: montaggio per spinta a DESTRA*

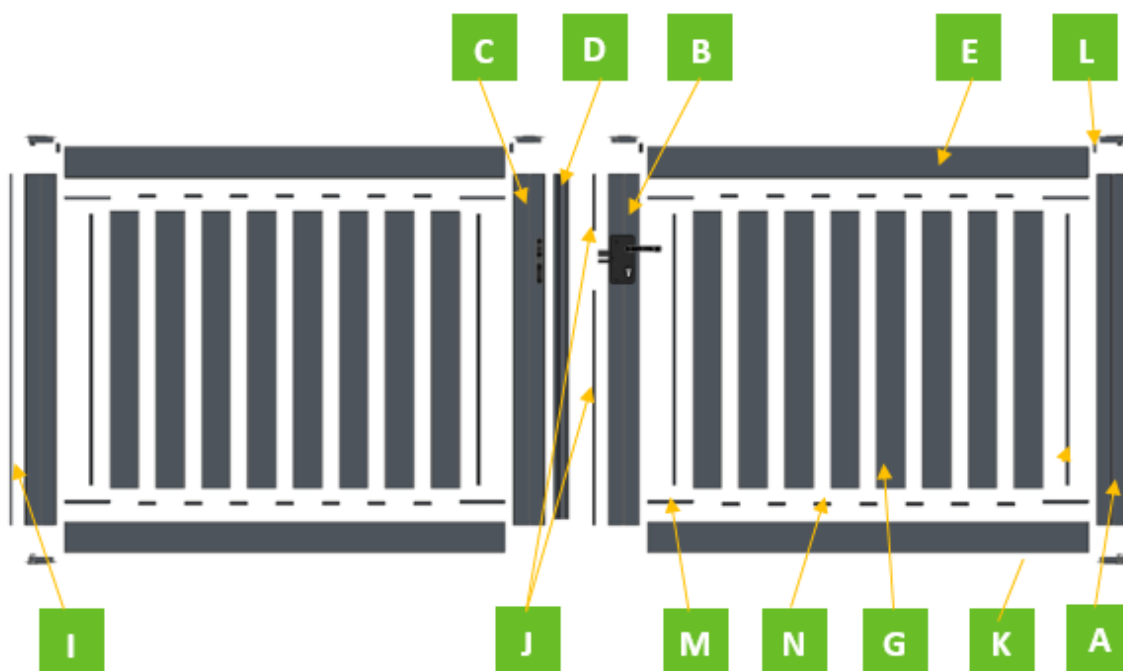

*Spaccato dei profili: montaggio per spinta a SINISTRA*



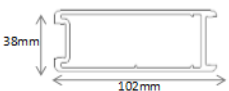
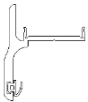
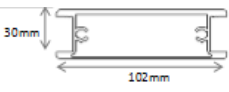
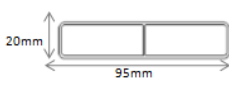
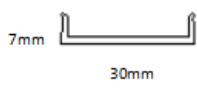
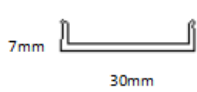
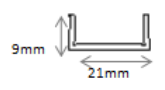
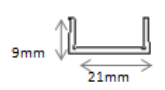
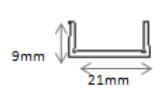
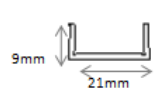

		<b>NOMENCLATURA</b>		<b>MODELLO TRAFORATO</b>			
<b>RIF.</b>	<b>PROFILI</b>	<b>(vista in sezione)</b>	<b>L 4000 x H 1200</b>	<b>L 3500 x H 1200</b>	<b>L 3000 x H 1200</b>	<b>L 1000 x H 1200</b>	
<b>A</b>	Montante terminale		Qtà : 2 (1155mm)	Qtà: 2 (1155 mm)	Qtà: 2 (1155 mm)	Qtà: 1 (1155 mm)	
<b>B</b>	Montante di serratura		Qtà : 1 (1155mm)	Qtà: 1 (1155 mm)	Qtà: 1 (1155 mm)	Qtà: 1 (1155 mm)	
<b>C</b>	Montante di bocchetta		Qtà : 1 (1155mm)	Qtà: 1 (1155 mm)	Qtà: 1 (1155 mm)		
<b>D</b>	Battuta		Qtà : 1 (1135mm)	Qtà: 1 (1135 mm)	Qtà: 1 (1135 mm)		
<b>E</b>	Traversa singola		Qtà : 4 (1950mm)	Qtà: 4 (1700 mm)	Qtà: 4 (1450 mm)	Qtà: 2 (940 mm)	
<b>G</b>	Barre		Qtà : 24 (911mm)	Qtà: 20 (911 mm)	Qtà: 16 (911 mm)	Qtà: 5 (911 mm)	
<b>I</b>	Copertura di montanti		Qtà : 2 (1155mm)	Qtà: 2 (1155 mm)	Qtà: 2 (1155 mm)	Qtà: 1 (1155 mm)	
<b>J</b>	Copertura di montanti serratura		Qtà : 1 (165mm) Qté : 1 (815mm)	Qtà: 1 (165) mm Qtà: 1 (815) mm	Qtà: 1 (165) mm Qtà: 1 (815) mm	Qtà: 1 (165) mm Qtà: 1 (815) mm	
<b>K</b>	Copertura di montanti serratura		Qtà : 4 (890mm)	Qtà: 4 (890 mm)	Qtà: 4 (890 mm)	Qtà: 2 (890 mm)	
<b>L</b>	Copertura di rifinitura		Qtà : 4 (28mm)	Qtà: 4 (28 mm)	Qtà: 4 (28 mm)	Qtà: 2 (28 mm)	
<b>M</b>	Copertura terminale		Qtà : 8 (141mm)	Qtà: 8 (145,5 mm)	Qtà: 8 (149 mm)	Qtà: 4 (138,5 mm)	
<b>N</b>	Copertura di distanziale		Qtà : 44 (48mm)	Qtà: 36 (51 mm)	Qtà: 28 (56 mm)	Qtà: 8 (47 mm)	
	Vite 6,3 x 60 testa esagonale		Qtà : 16	Qtà: 16	Qtà: 16	Qtà: 8	





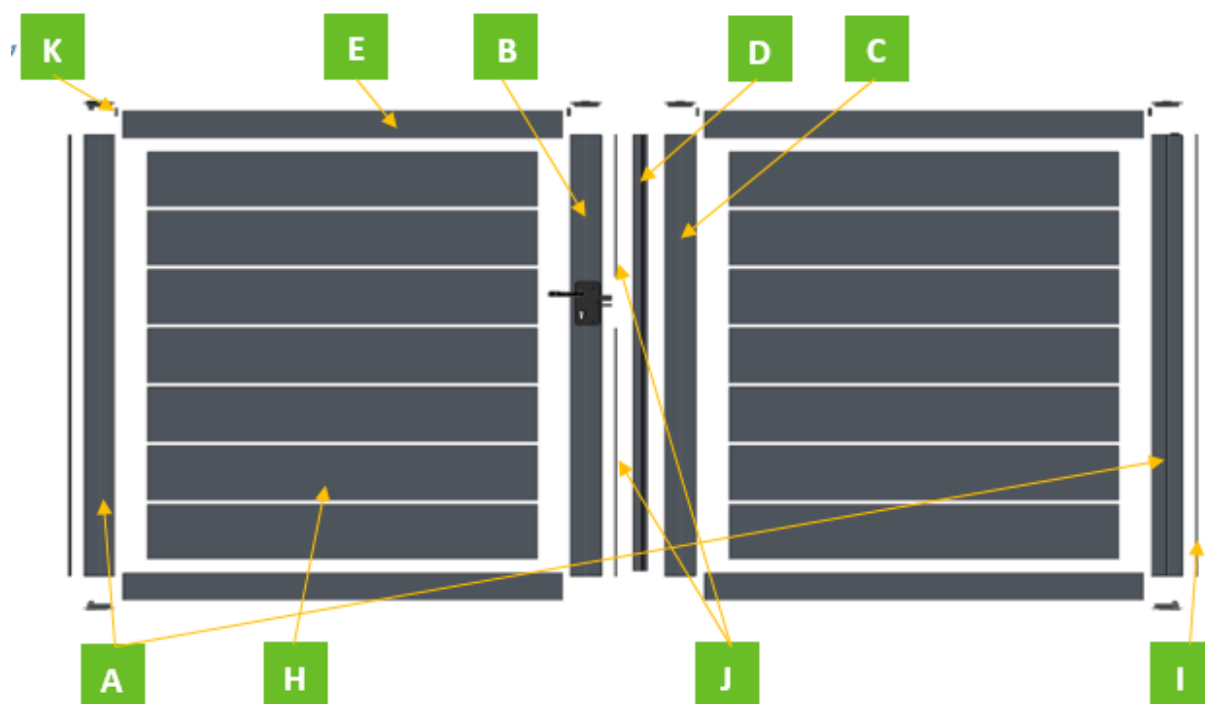

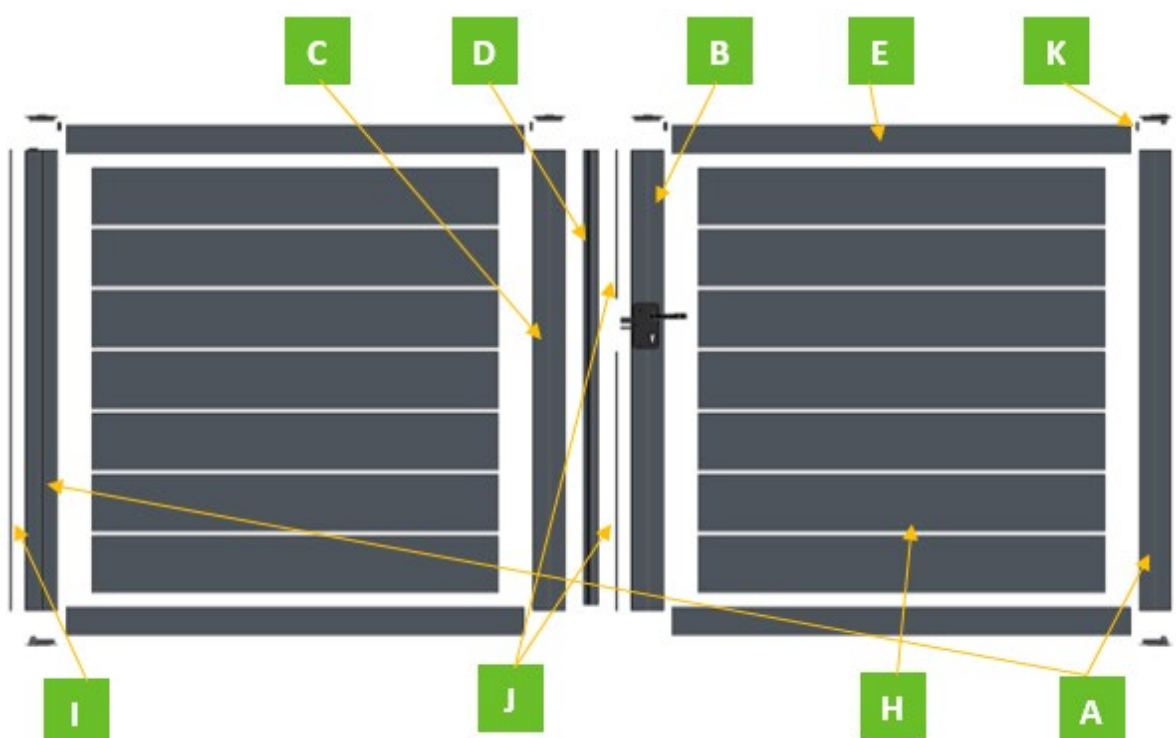

## Cancello carraio PIENO & Nomenclatura

*Spaccato dei profili: montaggio per spinta a DESTRA*



*Spaccato dei profili: montaggio per spinta a SINISTRA*

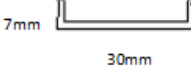
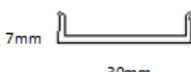

NOMENCLATURA			MODELLO PIENO							
RIF.	PROFILI	(vista in sezione)	L4000 x H 1500	L 4000 x H 1700	L 3500 x H 1500	L 3500 x H 1700	L 3000 x H 1500	L 3000 x H 1700	L 1000 x H 1500	L 1000 x H 1700
<b>A</b>	Montante terminale		Qtà : 2 (1451mm)	Qtà : 2 (1651mm)	Qtà: 2 (1451 mm)	Qtà: 2 (1651 mm)	Qtà: 2 (1451 mm)	Qtà: 2 (1651 mm)	Qtà: 1 (1451 mm)	Qtà: 1 (1651 mm)
<b>B</b>	Montante di serratura		Qtà : 1 (1451mm)	Qtà : 1 (1651mm)	Qtà: 1 (1451 mm)	Qtà: 1 (1651 mm)	Qtà: 1 (1451 mm)	Qtà: 1 (1651 mm)	Qtà: 1 (1451 mm)	Qtà: 1 (1651 mm)
<b>C</b>	Montante di bocchetta		Qtà : 1 (1451mm)	Qtà : 1 (1651mm)	Qtà: 1 (1451 mm)	Qtà: 1 (1651 mm)	Qtà: 1 (1451 mm)	Qtà: 1 (1651 mm)		
<b>D</b>	Battuta		Qtà : 1 (1431mm)	Qtà : 1 (1631mm)	Qtà: 1 (1431 mm)	Qtà: 1 (1651 mm)	Qtà: 1 (1431 mm)	Qtà: 1 (1631 mm)		
<b>E</b>	Traversa singola		Qtà : 4 (1950mm)	Qtà : 4 (1950mm)	Qtà: 4 (1700 mm)	Qtà: 4 (1700 mm)	Qtà: 4 (1450 mm)	Qtà: 4 (1450 mm)	Qtà: 2 (940 mm)	Qtà: 2 (940 mm)
<b>H</b>	Pannello di riempimento		Qtà : 12 (1786mm)	Qtà : 14 (1786mm)	Qtà: 12 (1536 mm)	Qtà: 14 (1536 mm)	Qtà: 12 (1286 mm)	Qtà: 14 (1286 mm)	Qtà: 6 (776 mm)	Qtà: 7 (776 mm)
<b>I</b>	Copertura di montanti		Qtà : 2 (1451mm)	Qtà : 2 (1651mm)	Qtà: 2 (1451 mm)	Qtà: 2 (1651 mm)	Qtà: 2 (1451 mm)	Qtà: 2 (1651 mm)	Qtà: 1 (1451 mm)	Qtà: 1 (1651 mm)
<b>J</b>	Copertura di montanti serratura		Qtà : 1 (360mm) Qtà : 1 (915mm)	Qtà : 1 (460mm) Qtà : 1 (1015mm)	Qtà: 1 (360 mm) Qtà: 1 (915 mm)	Qtà: 1 (460 mm) Qtà: 1 (1015 mm)	Qtà: 1 (360 mm) Qtà: 1 (915 mm)	Qtà: 1 (460 mm) Qtà: 1 (1015 mm)	Qtà: 1 (360 mm) Qtà: 1 (915 mm)	Qtà: 1 (460 mm) Qtà: 1 (1015 mm)
<b>K</b>	Copertura di rifinitura		Qtà : 4 (28mm)	Qtà : 4 (28mm)	Qtà: 4 (28 mm)	Qtà: 4 (28 mm)	Qtà: 4 (28 mm)	Qtà: 4 (28 mm)	Qtà: 2 (28 mm)	Qtà: 2 (28 mm)
	Vite 6,3 x 60 testa esagonale		Qtà : 16	Qtà : 16	Qtà: 16	Qtà: 16	Qtà: 16	Qtà: 16	Qtà: 8	Qtà: 8





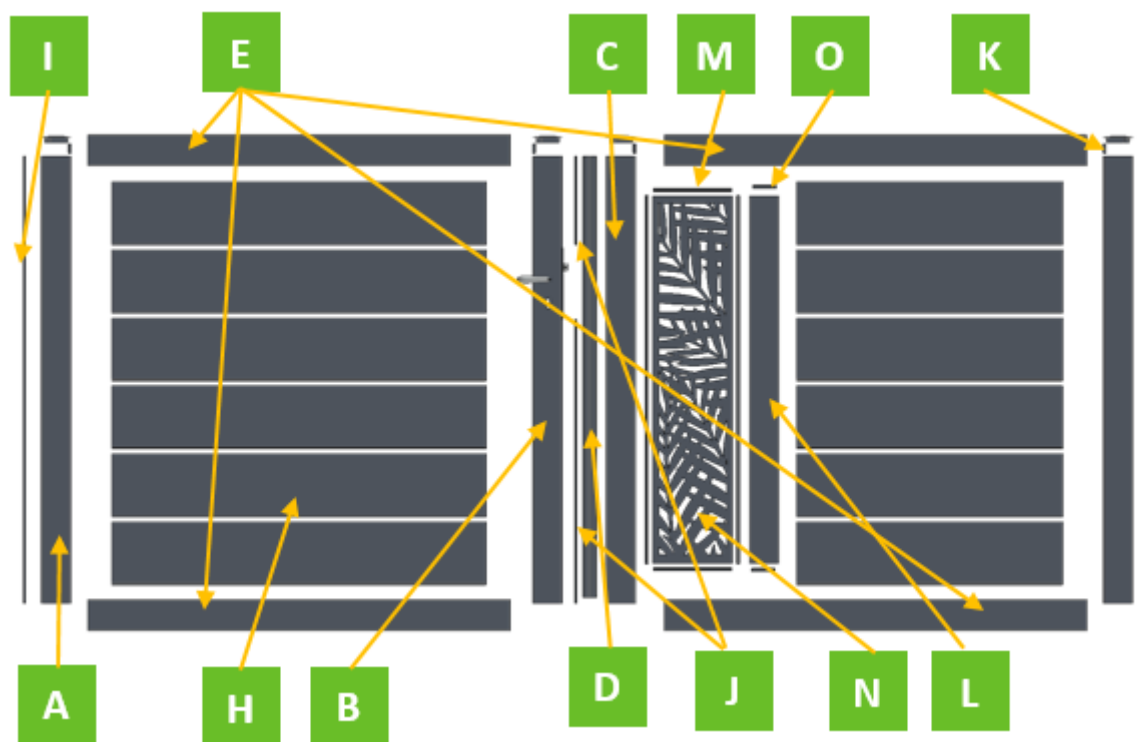



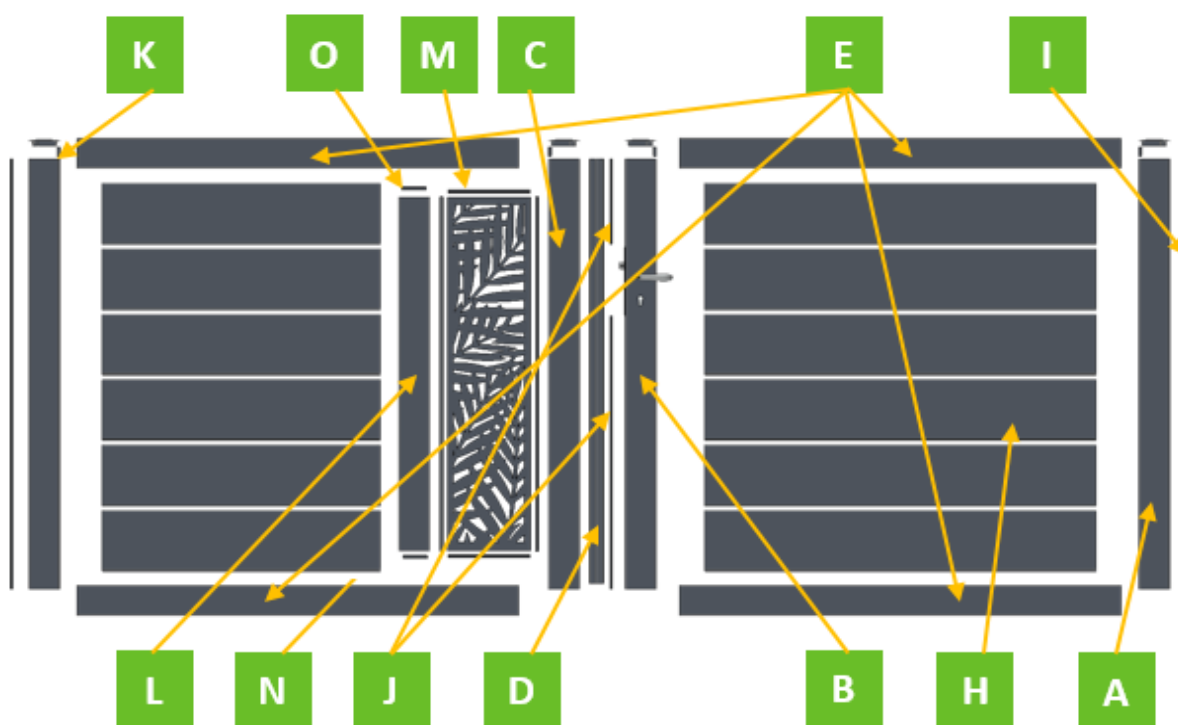

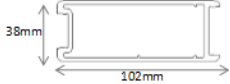

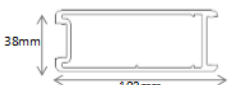
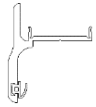
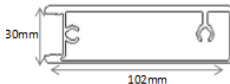
## Cancello carraio CON TAGLIO LASER & Nomenclatura

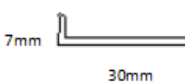
*Spaccato dei profili: montaggio per spinta a DESTRA*

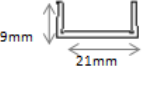

*Spaccato dei profili: montaggio per spinta a SINISTRA*



		<b>NOMENCLATURA</b>		<b>MODELLO CON TAGLIO LASER</b>			
<b>RIF.</b>	<b>PROFILI</b>	<b>(vista in sezione)</b>	<b>L 4000 x H 1500</b>	<b>L 3500 x H 1500</b>	<b>L 3000 x H 1500</b>	<b>L 1000 x H 1500</b>	
<b>A</b>	Montante terminale		Qtà : 2 (1450mm)	Qtà: 2 (1450 mm)	Qtà: 2 (1450 mm)	Qtà: 1 (1450 mm)	
<b>B</b>	Montante di serratura		Qtà 1 : (1450mm)	Qtà: 1 (1450 mm)	Qtà: 1 (1450 mm)	Qtà: 1 (1450 mm)	
<b>C</b>	Montante di bocchetta		Qtà : 1 (1450mm)	Qtà: 1 (1450 mm)	Qtà: 1 (1450 mm)		
<b>D</b>	Battuta		Qtà : 1 (1431mm)	Qtà: 1 (1431 mm)	Qtà: 1 (1431 mm)		
<b>E</b>	Traversa singola		Qtà : 4 (1950mm)	Qtà: 4 (1700 mm)	Qtà: 4 (1450 mm)	Qtà: 2 (940 mm)	
<b>H</b>	Pannello di riempimento		Qtà : 6 (1786mm) Qtà : 6 (1414mm)	Qtà: 6 (1536 mm) Qtà: 6 (1164 mm)	Qtà: 6 (1286 mm) Qtà: 6 (914 mm)	Qtà: 6 (404 mm)	
<b>I</b>	Copertura di montanti		Qtà : 2 (1451mm)	Qtà: 2 (1451 mm)	Qtà: 2 (1451 mm)	Qtà: 1 (1451 mm)	
<b>J</b>	Copertura di montanti serratura		Qtà : 1 (360mm) Qtà : 1 (915mm)	Qtà: 1 (360 mm) Qtà: 1 (915 mm)	Qtà: 1 (360 mm) Qtà: 1 (915 mm)	Qtà: 1 (360 mm) Qtà: 1 (915 mm)	
<b>K</b>	Copertura di rifinitura		Qtà : 4 (28mm)	Qtà: 4 (28 mm)	Qtà: 4 (28 mm)	Qtà: 2 (28 mm)	
<b>L</b>	Crociera		Qtà : 1 (1186mm)	Qtà: 1 (1186 mm)	Qtà: 1 (1186 mm)	Qtà: 1 (1186 mm)	
<b>M</b>	Copertura di lamiera		Qtà : 2 (1194mm) Qtà : 2 (270mm)	Qtà: 2 (1194 mm) Qtà: 2 (270 mm)	Qtà: 2 (1194 mm) Qtà: 2 (270 mm)	Qtà: 2 (1194 mm) Qtà: 2 (270 mm)	
<b>N</b>	Lamiera con motivo		Qtà : 1 (274 x 1194mm)	Qtà: 1 (274 x 1194 mm)	Qtà: 1 (274 x 1194 mm)	Qtà: 1 (274 x 1194 mm)	
<b>O</b>	Copertura montaggio crociera		Qtà : 2 (82mm)	Qtà: 2 (82 mm)	Qtà: 2 (82 mm)	Qtà: 2 (82 mm)	
	Vite 6,3 x 60 testa esagonale		Qté : 20	Qtà: 20	Qtà: 20	Qtà: 12	



## INIZIO DEL MONTAGGIO – 1ª anta o cancello pedonale

Montaggio della prima anta (lato serratura) in base al senso d'apertura scelto (cfr. schemi)

Seguire le tappe di montaggio e assemblaggio

1. Aprire la confezione e individuare i vari elementi.
2. Posizionarsi su un terreno pulito e sgombro, protetto da un pezzo di cartone spesso.



3. Preparare 4 montanti per un cancello carraio (AABC) e 2 per un cancello pedonale (AB).
4. Incastrare i cappelli perforati alle estremità dei montanti A, perforarli nuovamente se necessario con la punta da trapano e fissarli utilizzando le 3 viti 4,8 x 22.
5. Ripetere l'operazione con i cappelli non perforati, **soltanto sulla parte alta**, dei montanti di serratura B e di bocchetta C (è molto importante che l'acqua che penetra nel prodotto o che vi si forma per condensazione possa defluire facilmente).

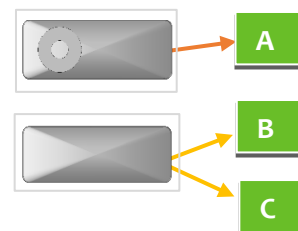
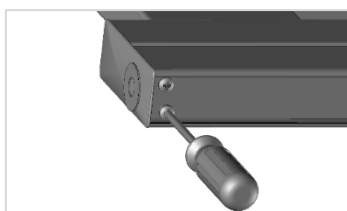
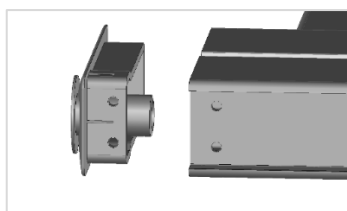

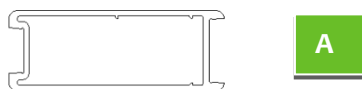

6. Posizionare il primo montante terminale A (102 x 38 mm) sul terreno.

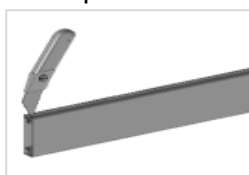

7. Disimballare le traverse E (e F per il modello SEMITRAFORATO) utilizzando un cutter, facendo attenzione a non graffiare le parti visibili del profilato in alluminio.



MODELLO SAH	MODELLO TRAFORATO / PIENO / CON TAGLIO LASER	MODELLO SEMITRAFORATO
 <b>E</b>	 <b>E</b>	 <b>E</b> <b>F</b>
Montaggio <b>pagina 15</b>	- Montaggio traforato <b>pagina 21</b> - Montaggio pieno & con taglio laser <b>pagina 24</b>	Montaggio <b>pagina 17</b>

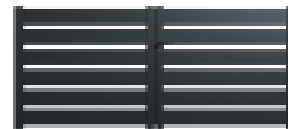

## Modello SAH

8. Presentare le traverse **E** di fronte alle mortase (fori) alta e bassa.

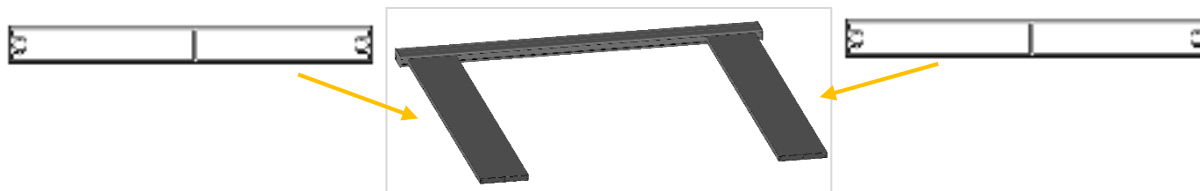

Incastrare ciascuna traversa nelle mortase (fori), sollevando leggermente l'estremità del profilo per facilitare l'operazione. Le traverse devono essere fatte slittare nel montante a battuta.

*Trucco: nel caso vi sia resistenza, limare leggermente il montante per incastrare la traversa con più facilità.*

9. Avvitare ciascuna traversa **E** utilizzando 2 viti (6,3 x 60) e una punta PH2 oppure una chiave a bussola da 10. Le teste delle viti e le traverse devono essere a battuta nel montante. I due piccoli fori devono restare liberi: si tratta di fori per il deflusso delle acque piovane e generate dalla condensazione.

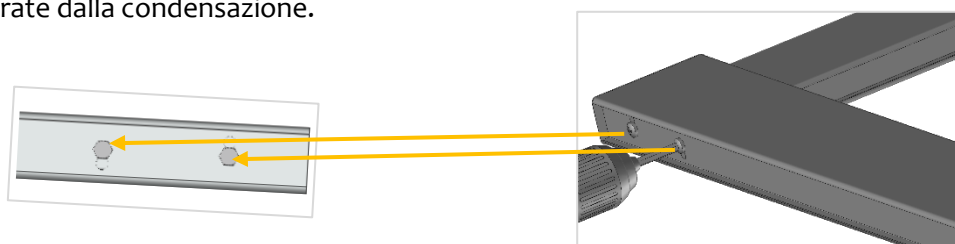

10. Disimballare con precauzione i pannelli di riempimento **H**. Se viene utilizzato un cutter, posizionare la lama nel profilo, sul lato non visibile del pannello di riempimento.

**H**



11. Assemblare alternando coperture di distanziale **L** e pannelli di riempimento **H**. La prima copertura è a battuta contro la traversa e le altre a seguire:

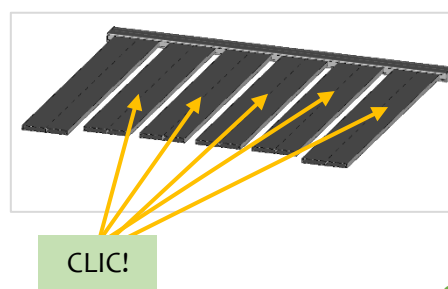
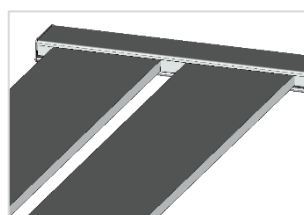
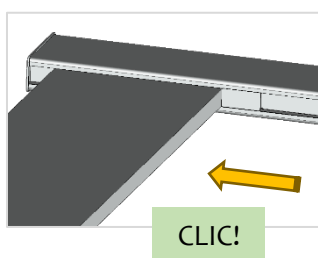



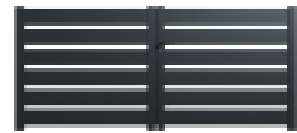

12. **OPERAZIONE DELICATA!** In seguito, presentare il montante di serratura **B**. Posizionare e procedere all'incastro del montante. È indispensabile l'uso di un mazzuolo. Questa operazione richiede l'intervento di 2 persone, posizionate da una parte e dall'altra del montante.

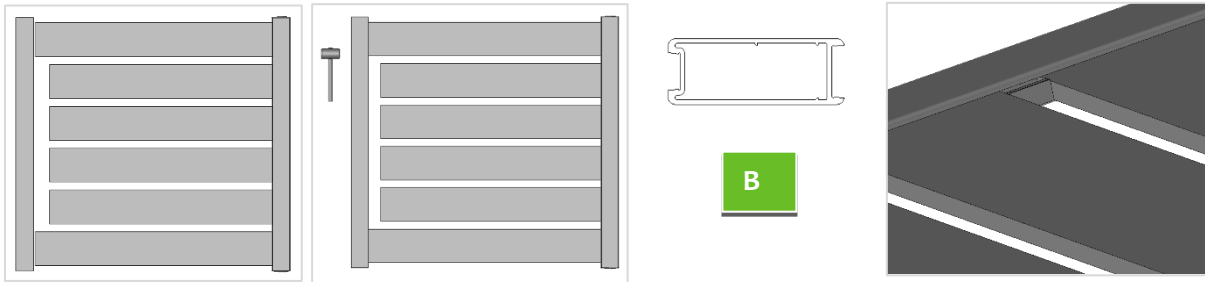

In caso di difficoltà per assemblare i pannelli e il montante di serratura: sollevare delicatamente, ponendo una mano in basso, il pannello assemblato in modo da allinearlo al montante. Far entrare l'elemento a battuta nella scanalatura del montante, quindi completare l'incastro del montante utilizzando un mazzuolo.

**Ripetere questa operazione per incastrare il pannello nell'altro montante, se necessario.**

13. Posizionare il montante di serratura **B** a battuta contro le traverse **E** e avvitare: 2 viti (6,3 x 60) per traversa. Le teste delle viti e le traverse devono essere a battuta nel montante. Verificare le lunghezze in alto e in basso dell'anta. Se queste lunghezze sono diverse, verificare la messa a battuta di ciascun elemento.

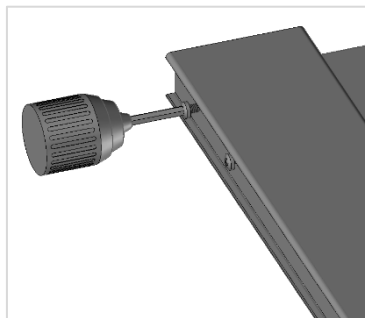

***L'anta lato serratura è assemblata; il montaggio continua a pagina 26!***

...

***Una volta montate le due ante, l'assemblaggio continua a pagina 29!***



## Modello SEMITRAFORATO

8. Presentare le traverse singole **E** (120 x 30 mm) di fronte alle mortase (fori) alta e bassa. La parete più spessa della traversa dev'essere rivolta verso l'alto (**spessore** necessario al fissaggio delle alette per la motorizzazione).

Presentare la traversa doppia **F** nella mortasa centrale. La parete più spessa della traversa dev'essere rivolta verso l'alto (**spessore** necessario per l'automazione del cancello carraio).

Incastrare ciascuna traversa nelle mortase (fori), sollevando leggermente l'estremità del profilo per facilitare l'operazione. Le traverse devono essere fatte slittare nel montante a battuta.

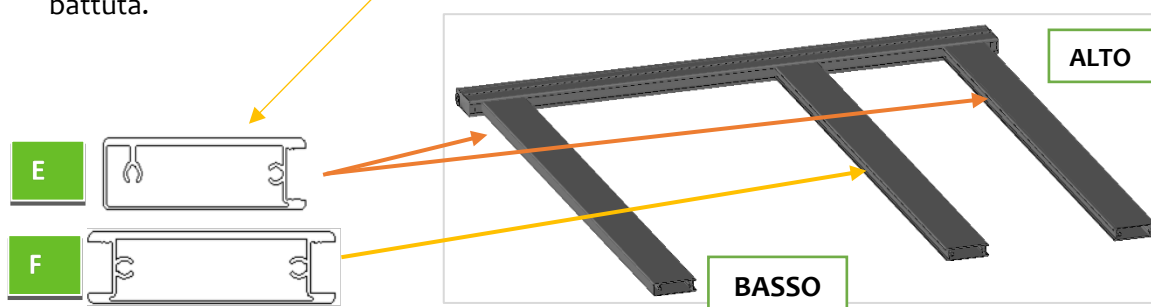

9. Avvitare ciascuna traversa **E** utilizzando 2 viti (6,3 x 60) e una punta PH2 oppure una chiave a bussola da 10. Le teste delle viti e le traverse devono essere a battuta nel montante. I due piccoli fori devono restare liberi: si tratta di fori per il deflusso delle acque piovane e generate dalla condensazione.

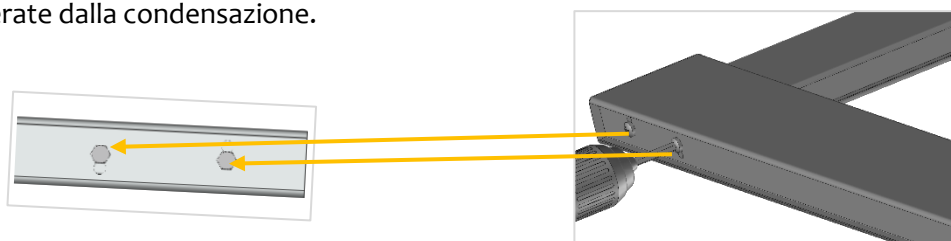

10. Disimballare con precauzione i pannelli di riempimento **H**. Se viene utilizzato un cutter, posizionare la lama nel profilo, sul lato non visibile del pannello di riempimento.

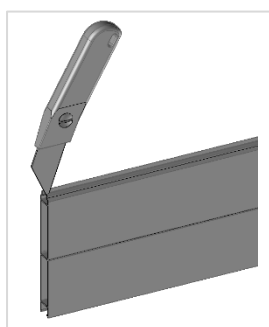



11. Assemblarli facendo scorrere la parte maschio nella parte femmina. Se questa operazione si rivelasse delicata, utilizzare un mazzuolo di plastica per assemblare i profili. È necessario colpire il pannello di riempimento **H** sulla parte femmina per non danneggiare il profilo.

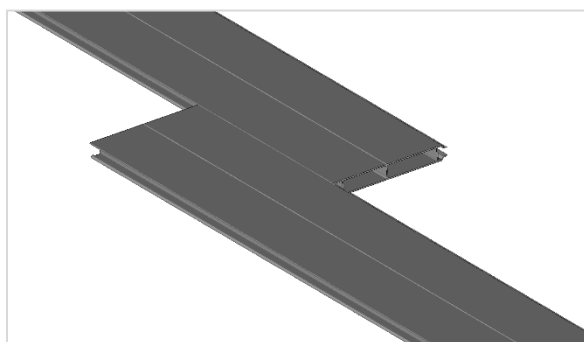

Scorrimento

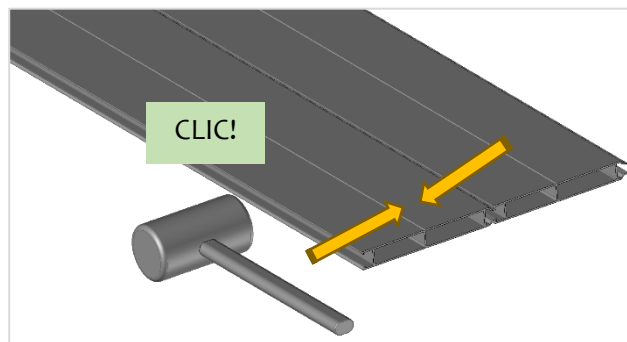

Incastro con mazzuolo

12. Far slittare i pannelli di riempimento **H** tra le due traverse del basamento. Devono rientrare a battuta nel montante.

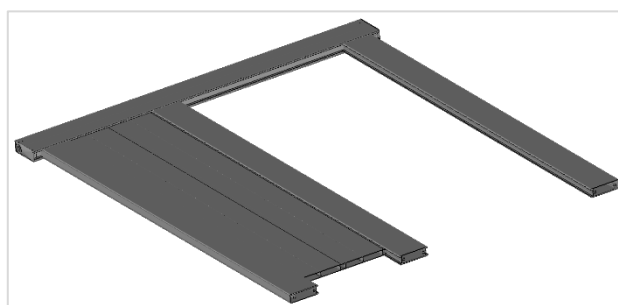
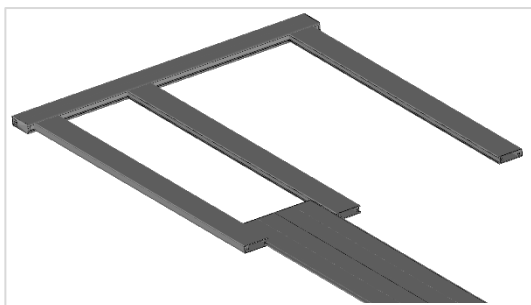

13. Far slittare le 2 coperture terminali **M** (21 x 9 mm) sulle traverse, in alto e in basso. Devono essere posizionate a battuta nel montante terminale **A**.

CLIC!

**M**

SLITTARE

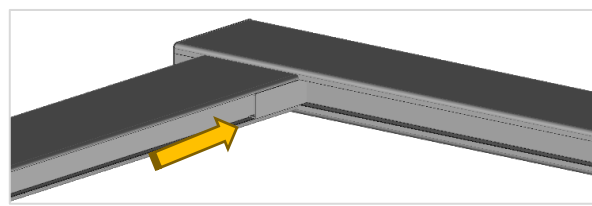
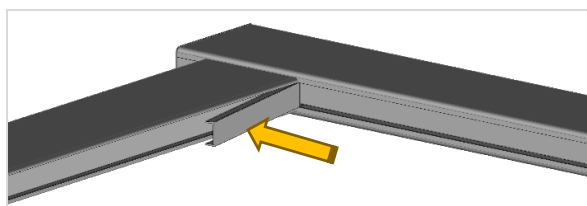

14. Fissare la copertura di montante **K** (21 x 9 mm) sul montante terminale.

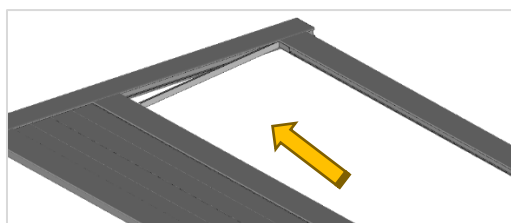
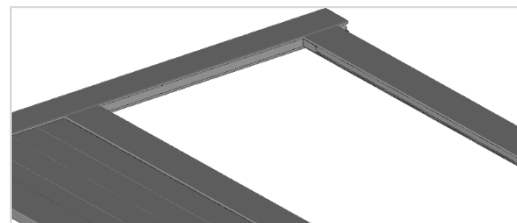
**K**



15. Disimballare le barre **G** (95 x 20 mm) senza utilizzare il cutter. Far slittare una barra (95 x 20 mm) nelle traverse fino alla battuta delle coperture terminali.

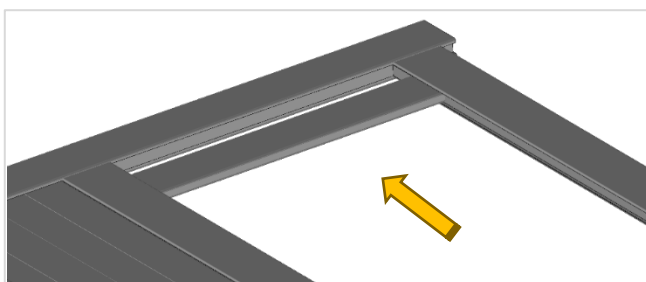
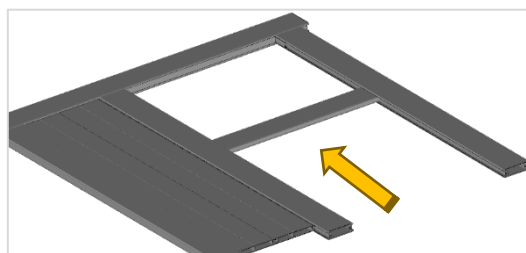
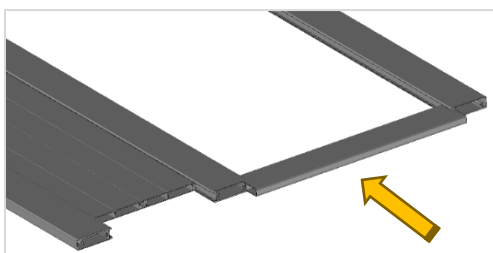

16. Verificare gli interassi. Se le lunghezze degli interassi sono diverse, verificare la battuta di ciascun elemento.

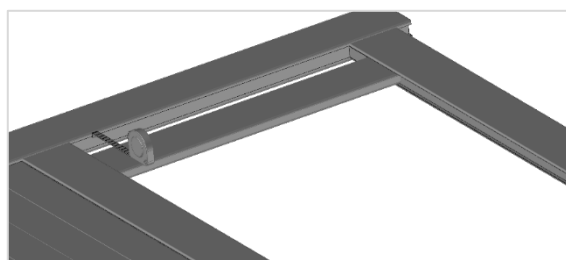
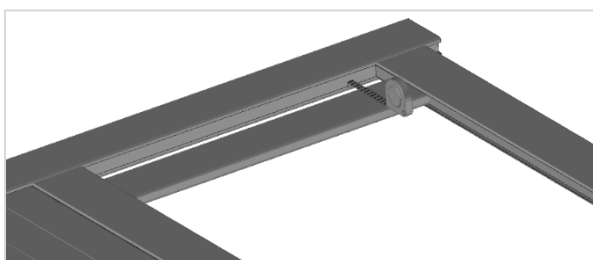

17. In seguito, fissare le coperture di distanziale **N** (21 x 9 mm) in ciascuna traversa. Ripetere l'operazione alternando barre (95 x 20 mm) e coperture di distanziale (21 x 9 mm).



18. In seguito, fissare le coperture terminali **M**. Non devono superare la traversa. Qualora la superassero, verificare che l'assieme coperture terminali, barre (95 x 20 mm) e coperture di distanziale (21 x 9 mm) siano a battuta su tutta la lunghezza della traversa.

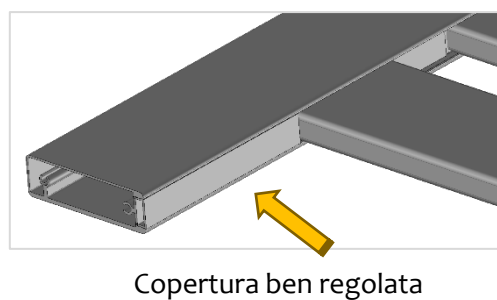
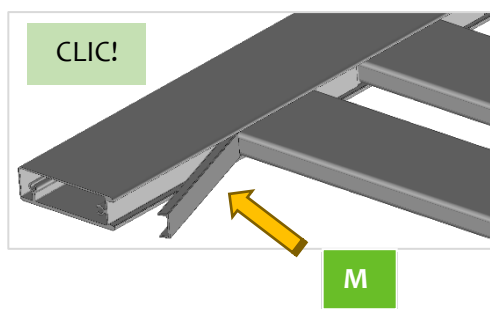

Copertura ben regolata

19. **OPERAZIONE DELICATA!** In seguito, presentare il montante di serratura **B** (che è perforato per ricevere la serratura e il tamburo). Posizionare e procedere all'incastro del montante. È indispensabile l'uso di un mazzuolo. Iniziare questa operazione dalla traversa bassa e procedere "risalendo".

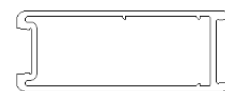
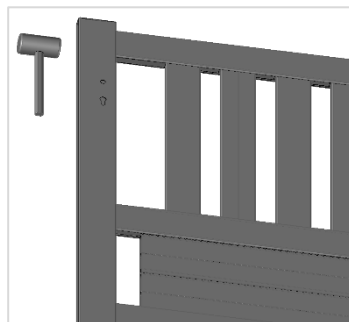
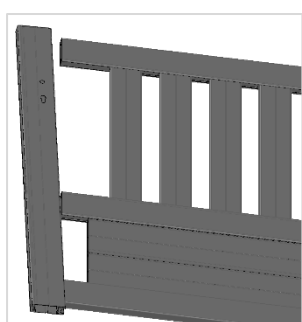
**B**

20. Fissare la copertura di montante **K** (21 x 9 mm).

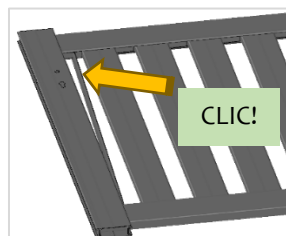
**K**

21. Posizionare il montante di serratura a battuta contro le traverse e avvitare: 2 viti (6,3 x 60) per traversa. Le teste delle viti e le traverse devono essere a battuta nel montante. Verificare le lunghezze in alto e in basso dell'anta. Se queste lunghezze sono diverse, verificare la messa a battuta di ciascun elemento.

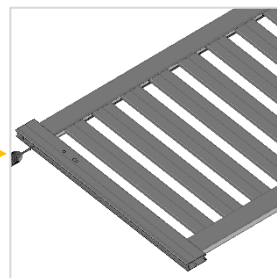
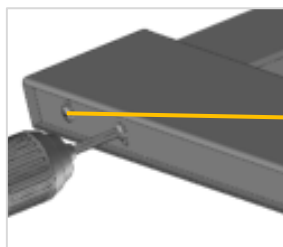

**L'anta lato serratura è assemblata; il montaggio continua a pagina 26!**

...

**Una volta montate le due ante, l'assemblaggio continua a pagina 29!**



## Modello TRAFORATO

8. Presentare le traverse singole **E** (120 x 30 mm) di fronte alle mortase (fori) alta e bassa. La parete più spessa della traversa dev'essere rivolta verso l'alto (**spessore** necessario al fissaggio delle alette per la motorizzazione).



Incastrare ciascuna traversa nelle mortase (fori), sollevando leggermente l'estremità del profilo per facilitare l'operazione. Le traverse devono essere fatte slittare nel montante a battuta.

9. Avvitare ciascuna traversa utilizzando 2 viti (6,3 x 60) e una punta PH2 oppure una chiave a bussola da 10. Le teste delle viti e le traverse devono essere a battuta nel montante. I due piccoli fori devono restare liberi: si tratta di fori per il deflusso delle acque piovane e generate dalla condensazione.

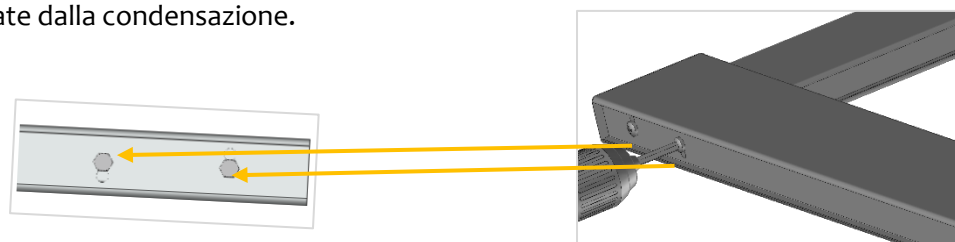

10. Far slittare le 2 coperture terminali **M** (21 x 9 mm) sulle traverse **E**, in alto e in basso. Devono essere posizionate a battuta nel montante terminale.

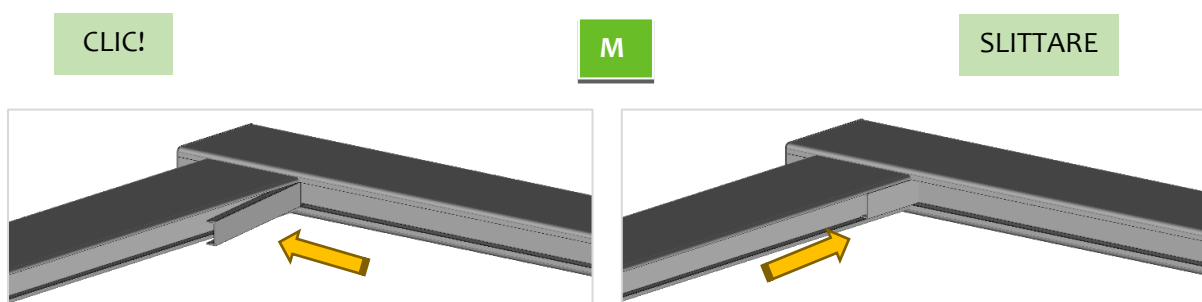

11. Fissare la copertura di montante **K** (21 x 9 mm) sul montante terminale.

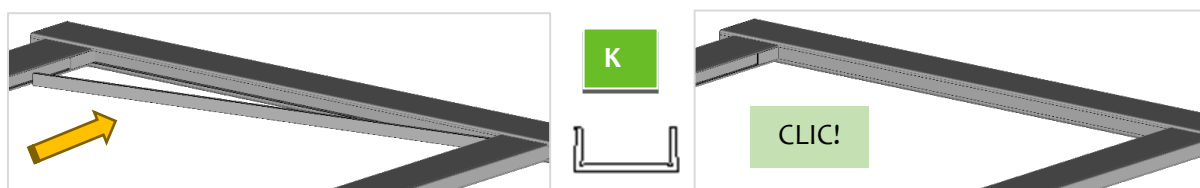



12. Disimballare le barre **G** (95 x 20 mm) senza utilizzare il cutter. Far slittare una barra (95 x 20 mm) nelle traverse fino alla battuta delle coperture terminali **M**.

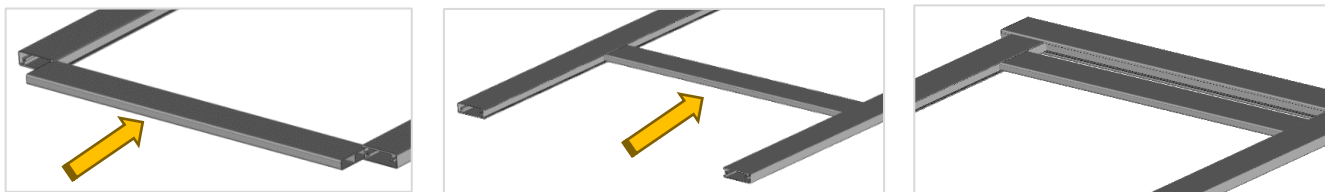

**G**



13. Verificare gli interassi. Se le lunghezze degli interassi sono diverse, verificare la battuta di ciascun elemento.

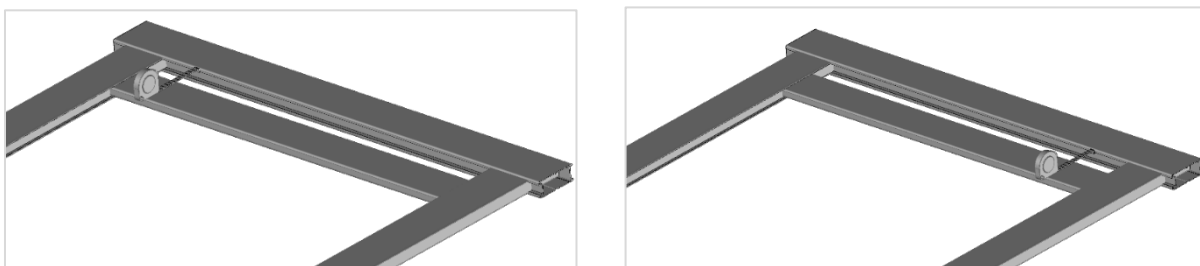

14. In seguito, fissare le coperture di distanziale **N** (21 x 9 mm) in ciascuna traversa. Ripetere l'operazione alternando barre (95 x 20 mm) e coperture di distanziale (21 x 9 mm).

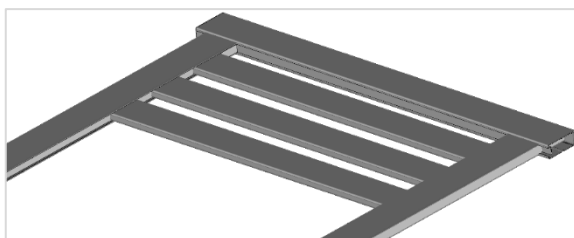

**N**



15. In seguito, fissare le coperture terminali **M**. Non devono superare la traversa. Qualora la superassero, verificare che l'assieme coperture terminali, barre **G** (95 x 20 mm) e coperture di distanziale **N** (21 x 9 mm) siano a battuta su tutta la lunghezza della traversa.

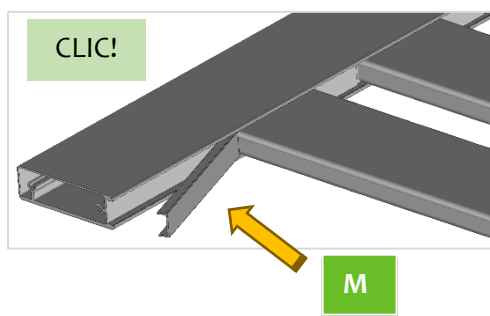

**M**

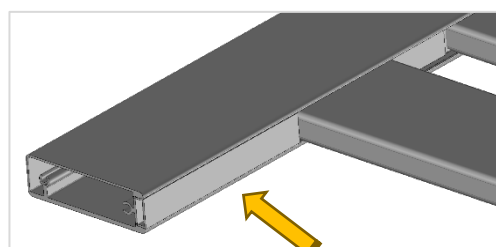

Copertura ben regolata



16. **OPERAZIONE DELICATA!** In seguito, presentare il montante di serratura **B** (che è perforato per ricevere la serratura e il tamburo). Posizionare e procedere all'incastro del montante. È indispensabile l'uso di un mazzuolo. Iniziare questa operazione dalla traversa bassa e procedere "risalendo".

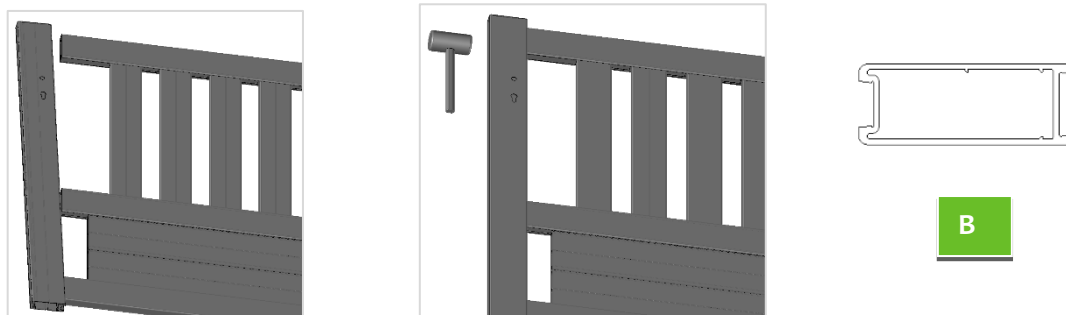

17. Fissare la copertura di montante **K** (21 x 9 mm).

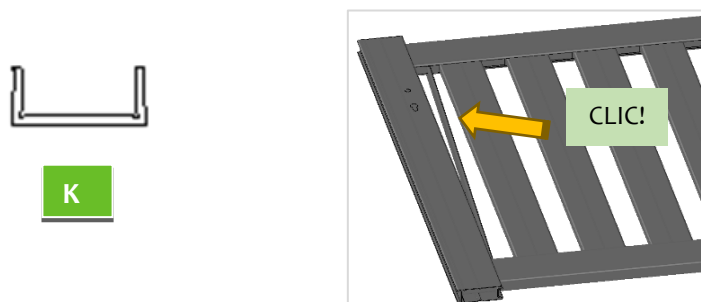

18. Posizionare il montante di serratura **B** a battuta contro le traverse e avvitare: 2 viti (6,3 x 60) per traversa. Le teste delle viti e le traverse devono essere a battuta nel montante. Verificare le lunghezze in alto e in basso dell'anta. Se queste lunghezze sono diverse, verificare la messa a battuta di ciascun elemento.

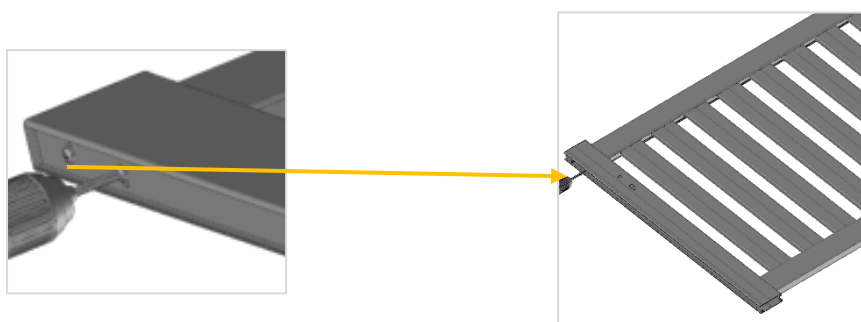

***L'anta lato serratura è assemblata; il montaggio continua a pagina 26!***

...

***Una volta montate le due ante, l'assemblaggio continua a pagina 29!***





## Modello PIENO & CON TAGLIO LASER

8. Presentare le traverse singole **E** (120 x 30 mm) di fronte alle mortase (fori) alta e bassa. La parete più spessa della traversa dev'essere rivolta verso l'alto (**spessore** necessario al fissaggio delle alette per la motorizzazione).



Incastrare ciascuna traversa nelle mortase (fori), sollevando leggermente l'estremità del profilo per facilitare l'operazione. Le traverse devono essere fatte slittare nel montante a battuta.

9. Avvitare ciascuna traversa **E** utilizzando 2 viti (6,3 x 60) e una punta PH2 oppure una chiave a bussola da 10. Le teste delle viti e le traverse devono essere a battuta nel montante. I due piccoli fori devono restare liberi: si tratta di fori per il deflusso delle acque piovane e generate dalla condensazione.

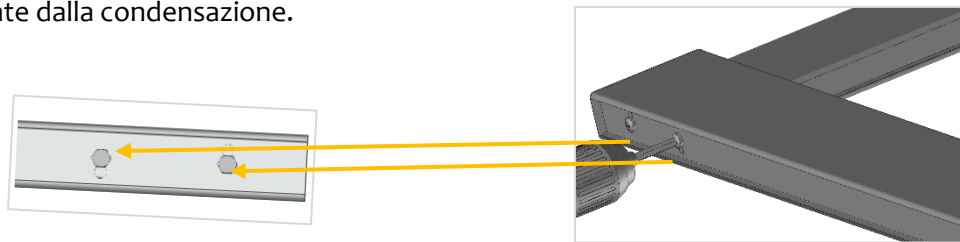

10. Disimballare con precauzione i pannelli di riempimento **H**. Se viene utilizzato un cutter, posizionare la lama nel profilo, sul lato non visibile del pannello di riempimento.

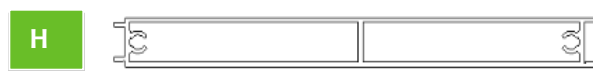

11. Far slittare i pannelli di riempimento uno a uno lungo il montante. Il primo deve entrare a battuta nella traversa e gli altri a seguire.

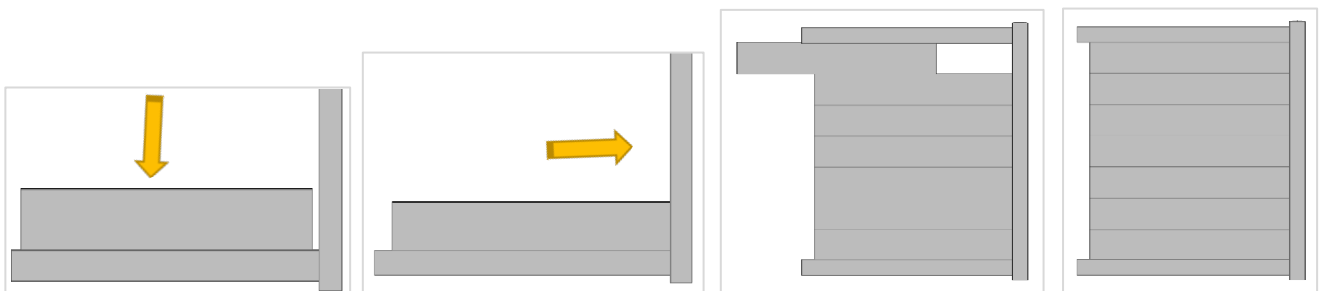



12. **OPERAZIONE DELICATA!** In seguito, presentare il montante di serratura **B** (che è perforato per ricevere la serratura e il tamburo). Posizionare e procedere all'incastro del montante. È indispensabile l'uso di un mazzuolo. Questa operazione richiede l'intervento di 2 persone, posizionate da una parte e dall'altra del montante di serratura.

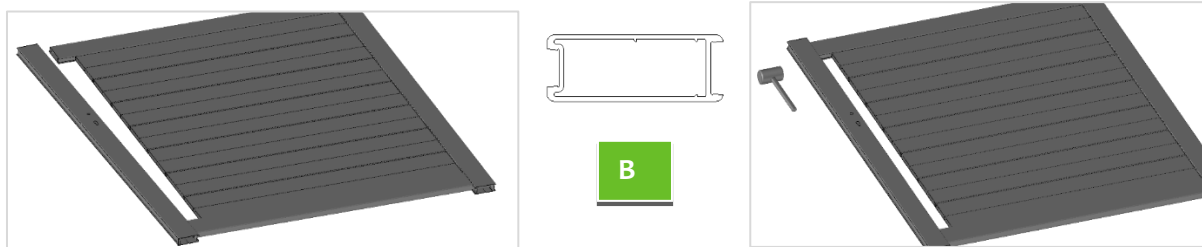

13. In caso di difficoltà per assemblare i pannelli e il montante di serratura: sollevare delicatamente, ponendo una mano in basso, il pannello assemblato in modo da allinearlo al montante. Far entrare l'elemento a battuta nella scanalatura del montante, quindi completare l'incastro del montante utilizzando un mazzuolo.

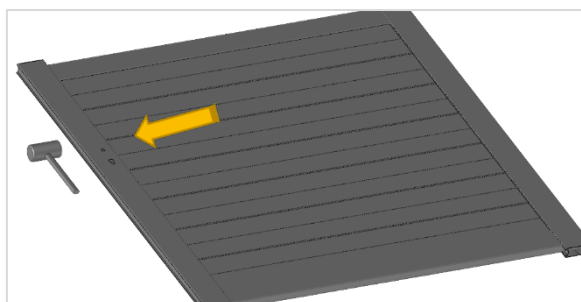

**Ripetere questa operazione per incastrare il pannello nell'altro montante, se necessario.**

14. Posizionare il montante di serratura **B** a battuta contro le traverse **E** e avvitare: 2 viti (6,3 x 60) per traversa. Le teste delle viti e le traverse devono essere a battuta nel montante. Verificare le lunghezze in alto e in basso dell'anta. Se queste lunghezze sono diverse, verificare la messa a battuta di ciascun elemento.

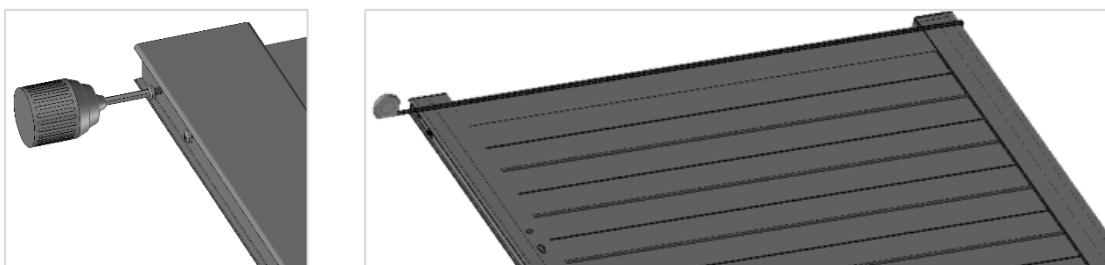

***L'anta lato serratura è assemblata; il montaggio continua a pagina 26!***

...

***Una volta montate le due ante, l'assemblaggio continua a pagina 29!***

## Montaggio della SERRATURA

- Le coperture di montanti **I** e **J** (30 x 7 mm) e le coperture di rifinitura **K** o **L** (21 x 9 mm) vengono fissate a seconda del modello.

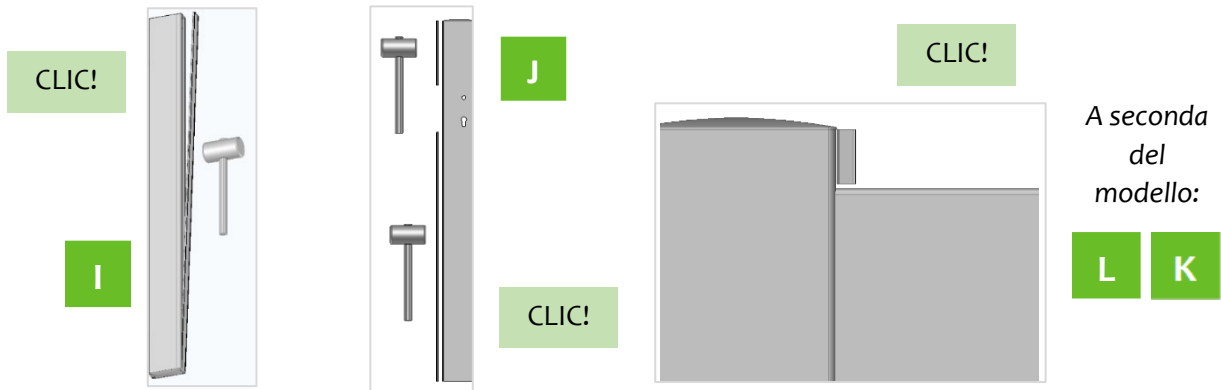

- Inserire la serratura nel montante e avvitare il tamburo. **Perforare preliminarmente** utilizzando una punta da trapano con diametro 4 mm, poi eseguire il fissaggio utilizzando le viti 4,8 x 25 TF in dotazione. Terminare con la maniglia.



Per i cancelli pedonali, posizionare la controbocchetta sulla serratura nel modo seguente: Utilizzare la vite M5 x 8 TF. A seconda del senso d'apertura desiderato, posizionarla nel modo seguente:

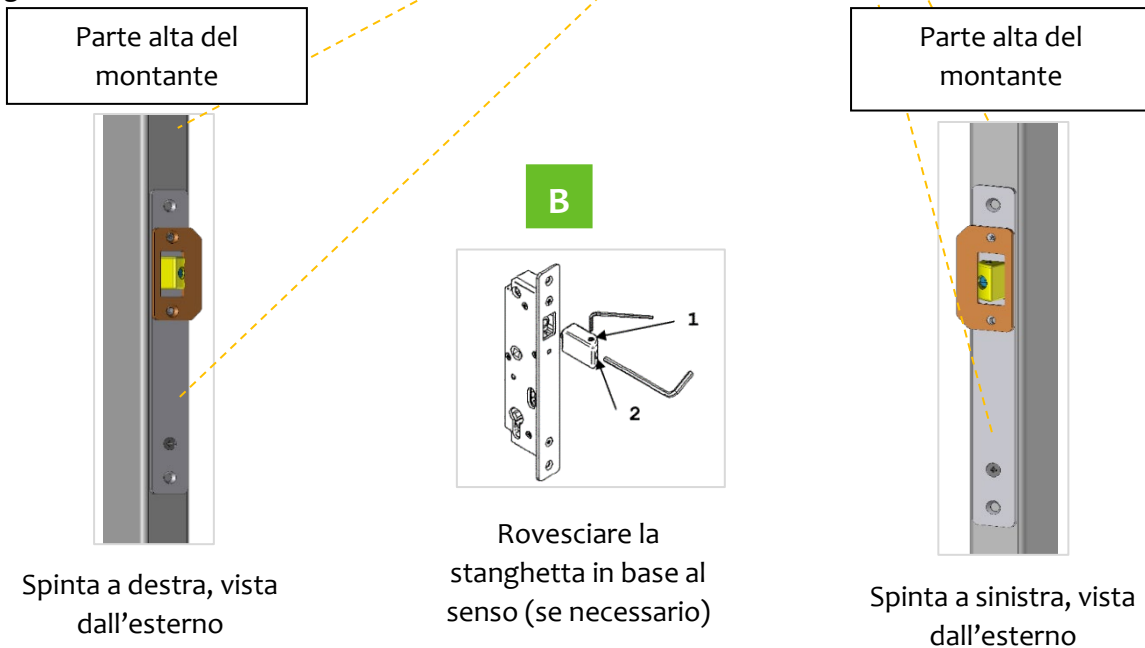

## In caso di bocchetta elettrica

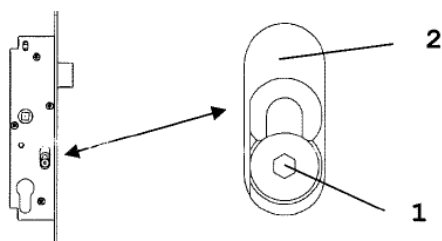

Utilizzando la chiave esagonale (in dotazione), allentare di qualche giro la vite 1, spostare il pezzo 2 verso il basso, quindi serrare nuovamente la vite 1.



## Montaggio della 2<sup>a</sup> anta

Modello SAH	Modello SEMITRAFORATO	Modello TRAFORATO	Modello PIENO	Modello CON TAGLIO LASER
- Montaggio <a href="#">pagina 15/16</a>	- Montaggio <a href="#">pagina 17/20</a>	- Montaggio <a href="#">pagina 21/23</a>	- Montaggio <a href="#">pagina 24/25</a>	- Montaggio <a href="#">pagina 27</a>
- Seguire i vari passaggi <a href="#">8-13</a>	- Seguire i vari passaggi <a href="#">8-21</a>	- Seguire i vari passaggi <a href="#">8-18</a>	- Seguire i vari passaggi <a href="#">8-14</a>	- Seguire i vari passaggi <a href="#">1-7</a>

## Montaggio della 2<sup>a</sup> anta TAGLIO LASER

1. **Ripetere le operazioni di montaggio da 6 a 9 della prima anta.**
2. Posizionare le 4 coperture di lamiera **M** utilizzando il mazzuolo. Iniziare dalle lunghezze più corte.

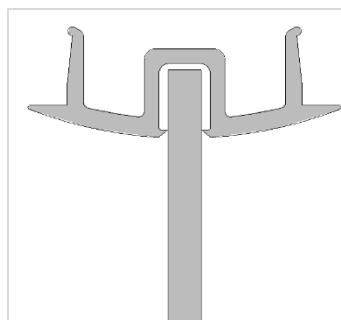
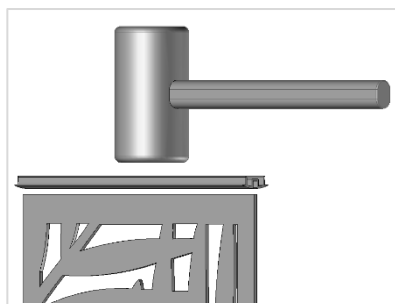

M

3. Far slittare la lamiera **N** tra le traverse nelle scanalature.

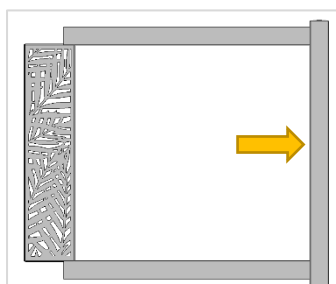
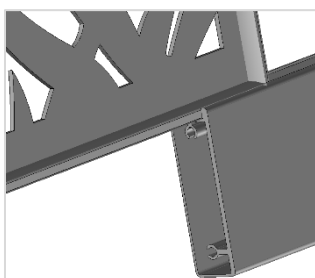

N



Incastrare la lamiera **N** utilizzando il mazzuolo: la copertura di lamiera **M** deve fissarsi sul montante.



- Preparazione della crociera: Perforare le due coperture (21 x 9 mm) seguendo lo schema, utilizzando una punta da trapano da 6,5 mm.

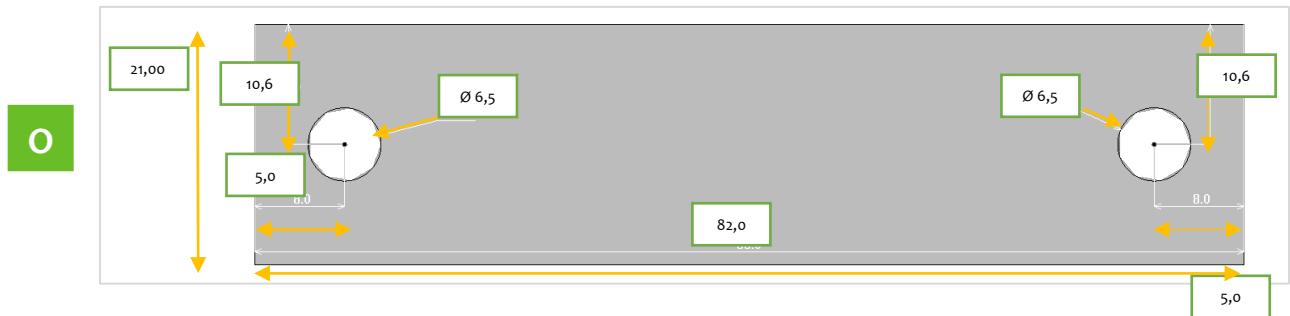

- Avvitare 1 copertura **O** preparata al punto 4 a ciascuna estremità della crociera **L** utilizzando le viti (6,3 x 60).

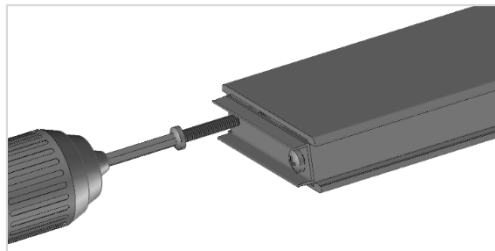

- Far slittare la crociera tra le traverse nelle scanalature. **Utilizzando un mazzuolo, fissare le coperture di lamiera **M** nella crociera **L**.**

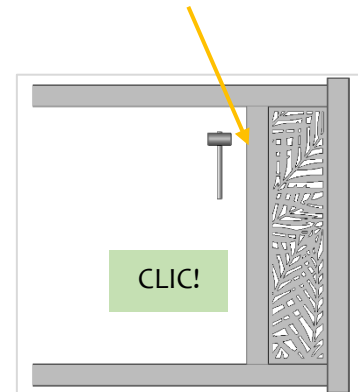
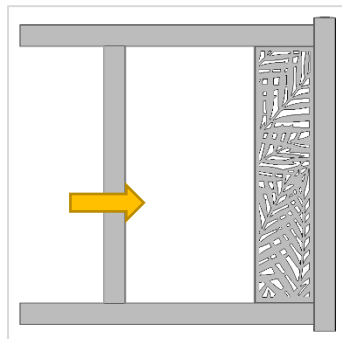
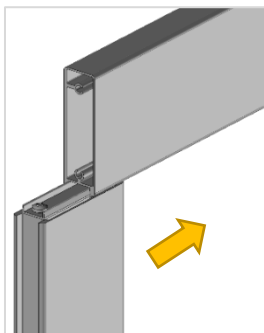

- Ripetere le operazioni di montaggio da 10 a 14.

...

**Una volta montate le due ante, l'assemblaggio continua a pagina 29!**

## Montaggio della battuta (lato bocchetta)

1. Rovesciare l'anta e posizionare la **guarnizione** nella scanalatura della battuta.

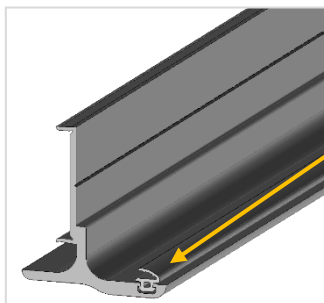

D

*Posizionamento della battuta sul  
montante di bocchetta 102 x 38 mm,  
unicamente sui cancelli carrai*

*Posizionamento della bocchetta (unicamente per i cancelli carrai; per quelli pedonali, la bocchetta viene installata sulla muratura)*

2. Presentare la battuta **D** nel montante di bocchetta **C**, in modo che si agganci. A seconda del senso d'apertura desiderato, posizionarlo nel modo seguente:

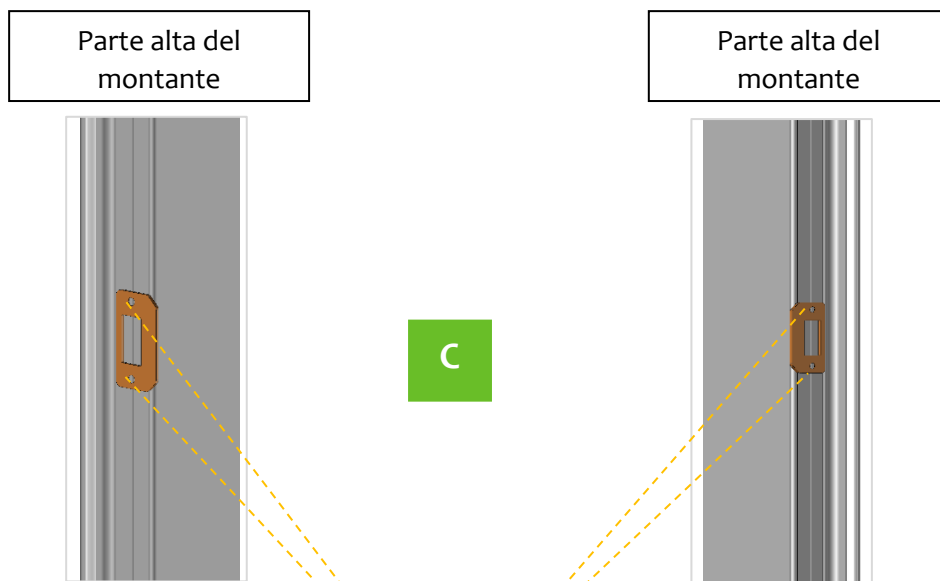

Spinta a destra, vista dall'esterno

Spinta a sinistra, vista  
dall'esterno

3. Posizionare la bocchetta in acciaio inox e **perforarla preliminarmente** utilizzando una punta da trapano con diametro 4 mm, poi eseguire il fissaggio utilizzando le 2 viti (4,8 x 25 TF) in dotazione.

## In caso di motorizzazione del cancello carraio

In questo caso, è necessario premere manualmente la stanghetta per mantenerla in posizione rientrata, quindi bloccare la serratura utilizzando la chiave e mantenendo la stanghetta rientrata. È **OBBLIGATORIO**.

## Istruzioni d'installazione



**Montaggio: 1h30**



**2 persone**



**Difficoltà Principiante**

### Attrezzi richiesti



Martello



Sergente



Trapano a percussione



Metro a



Livella



4 spessori da 70 mm



2 spessori da 10



2 chiavi inglesi da  
17

**Fissaggio:** raccomandiamo l'acquisto di tasselli e viti di fissaggio (diametro 8 mm) in base al tipo di pilastri o di pali di sostegno. Attenzione! In base alla natura del sostegno, è possibile procedere con una sigillatura chimica utilizzando aste filettate (diametro 8 mm).

### Sicurezza:

- Non installare il cancello carraio nel caso la velocità del vento sia superiore a 40km/h.
- Non utilizzare materiale elettrico mentre piove.
- Il cancello carraio deve essere installato da 2 adulti competenti nelle operazioni da eseguire.
- Indossare occhiali protettivi durante i lavori di perforazione, di bulinatura e di manipolazione del cemento.
- Esercitare prudenza nell'uso dei prodotti di manutenzione casalinga: verificare le istruzioni di tali prodotti in modo da non danneggiare il cancello carraio durante la pulizia.

## Accessori per l'installazione del kit per cancelli carrai

		
Cardine basso regolabile Quantità: 2	Cardine alto regolabile con Quantità: 2	Fermo centrale Quantità: 1

## Accessori per l'installazione del kit per cancelli pedonali

		
Cardine basso regolabile Quantità: 1	Cardine alto regolabile con Quantità: 1	Bocchetta (fissaggi non forniti) Quantità: 1

1. Verificare le dimensioni prima dell'installazione:

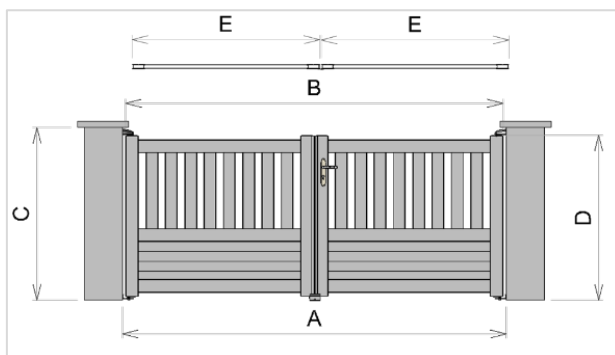

	Modello pieno			Modello semitraforato			Modello traforato		
A- Larghezza tra pilastri senza gioco*	1000	3000	3500	1000	3000	3500	1000	3000	3500
B- Larghezza da montante a montante	960	2950	3450	960	2950	3450	960	2950	3450
C- Altezza utile minima sotto il cappello	1600	1600	1600	1400	1400	1400	1300	1300	1300
D- Altezza dal terreno alla sommità del montante	1500	1500	1500	1300	1300	1300	1200	1200	1200
E- Larghezza dell'anta da montante a montante	960	1470	1720	960	1470	1720	960	1470	1720

\* La ferramenta in dotazione permette una tolleranza **maggiore** per la larghezza tra i pilastri rispetto a quella indicata nella tabella precedente. Il valore di tale tolleranza è di 25 mm per un cancello pedonale e di 50 mm per un cancello carraio.

2. Presentare gli elementi nel modo seguente:

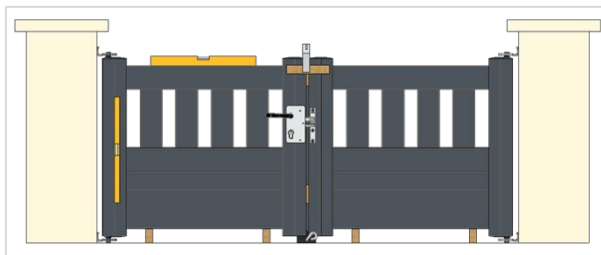

- Posizionare gli spessori da 10 mm tra le due ante e quelli da 70 mm sotto le traverse.
- Mantenere unite le due ante utilizzando un sergente; utilizzare inoltre alcuni spessori per non danneggiare il prodotto. Regolare le ante in modo che siano allo stesso livello, a piombo e centrate.



- Contrassegnare i punti dei cardini da perforare in alto e in basso.

3. Spostare le ante in modo da perforare i punti contrassegnati in precedenza. Praticare i fori con un diametro basato su quello dei tasselli.
4. Presentare il primo cardine sul terreno e l'anta sull'asse del cardine. Incastrare il cardine alto nella parte alta del montante che funge da perno, livellare e fissare il cardine sul pilastro. Ripetere l'operazione per la seconda anta.
5. Per regolare le ante, allentare l'asse mobile con due chiavi inglesi da 17 e adattare la parte alta dei montanti centrali. Per un cancello carraio, utilizzare la livella.
6. Far scorrere la carenatura del cardine inserendola nella scanalatura prevista a tale scopo, fino a farla venire a contatto con il pilastro.

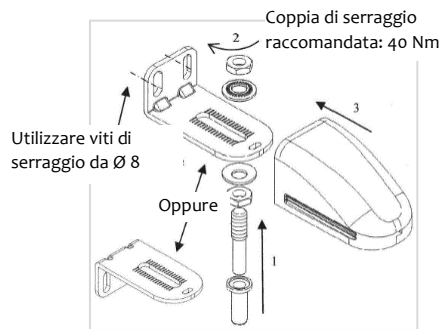

7. Installazione del fermo centrale: allineare le due ante in modo che l'insieme sia rettilineo (cfr. Le linee tratteggiate nell'immagine successiva), localizzare e fissare il fermo. Adattare il fissaggio in base alla natura della soglia.



## Manutenzione

Lavare semplicemente con acqua e sapone delicato, quindi risciacquare con acqua pulita e asciugare con un panno morbido e assorbente. Ripetere l'operazione ogni 3 mesi.

# PACNITI

LE PORTAIL ALUMINIUM CONTEMPORAIN EN KIT

IL CANCELLO CONTEMPORANEO IN ALLUMINIO IN KIT

SITO PACKIT



YOUTUBE



FACEBOOK



INSTAGRAM



PINTEREST

