

# Istruzioni di montaggio

## Modelli scorrevoli



Montaggio: 4h00



2 persone



Difficoltà Principiante

Attrezzi richiesti					
					
Avvitatrice	Cutter	Mazzuolo di gomma	Metro a nastro	Punta da trapano per metalli diametro 4 mm max	
					
Chiave a brugola	Chiave a bussola da 13	Punta PH2	Punta testa esagonale 10 mm oppure chiave a bussola da 10	Pinze	Cacciavite a stella



Ricordarsi di pulire con regolarità lo spazio di lavoro. La presenza di trucioli potrebbe causare graffi sull'alluminio.

Prima di tutto, è necessario definire il **senso d'apertura** dall'**interno** della proprietà.



**Trucco 1:** se le coperture non si agganciano correttamente e slittano nei montanti o nelle traverse, è possibile modificarle utilizzando le pinze per creare un leggero “becco” e generare così la resistenza necessaria nel montaggio.

**Trucco 2:** durante il montaggio è possibile utilizzare silicone in cartuccia, applicato con una pistola manuale, per evitare gli eventuali rumori collegati al movimento delle barre. È sufficiente una noce di silicone applicata su ogni barra nella scanalatura delle traverse 102 x 30.

## ❖ ACCESSORI IN COMUNE PER I CANCELLI CARRAI

							
Serratura + vite per tamburo M5 x 80TF Quantità: 1	Maniglia nera Quantità: 1	Tamburo + 3 chiavi Quantità: 1	Vite per serratura 4,8 x 25TF Quantità: 1	Pezzo ricevente Quantità: 1	Cappello per montanti centrali Quantità: 4	Vite 4,8 x 22 Quantità: 25	
							
Rullo Quantità: 2	Mascherina 1 (modelli traforati, semitraforati, pieni, DEC) Quantità: 1	Mascherina 3 (modelli traforati, semitraforati, pieni, DEC) Quantità: 1	Mascherina 1 e 3 (soltanto per modelli SAH) Quantità: 1 di ciascuna	Piastra in acciaio inox Quantità: 1	Piatto 30 x 4 mm L 1253 mm (semitraforato) L 1448 mm (pieno, DEC, SAH) L 1153 mm (traforato) Quantità: 1		
							
Vite M8-20, rullo e traverse di guida Quantità: 8	Dado sottile M6 per supporto Quantità: 1	Supporto Quantità: 1	Vite M6 x 8 a testa svasata per supporto Quantità: 1	Pezzo guida Quantità: 1	Distanziali Spessore: 4 mm (DEC, pieno, semitraforato e traforato) Quantità: 7	Vite M8-30 TH per assemblaggio ante Quantità: 3 (traforato, semitraforato) Quantità: 4 (pieno, DEC, SAH)	Distanziali Spessore: 8 mm (SAH) Quantità: 7

## ❖ SOMMARIO

Cancello carraio SAH & Nomenclatura .....	4
Cancello carraio semitraforato & Nomenclatura.....	6
Cancello carraio traforato & Nomenclatura .....	8
Cancello carraio pieno & Nomenclatura .....	10
Cancello carraio con taglio laser & Nomenclatura.....	12
INIZIO DEL MONTAGGIO .....	14
MODELLO SAH.....	17
MODELLO SEMITRAFORATO .....	19
MODELLO TRAFORATO.....	23
MODELLO PIENO.....	26
MODELLO CON TAGLIO LASER.....	28
Montaggio della 2 <sup>a</sup> anta .....	29
CONTINUAZIONE DEL MONTAGGIO.....	32
In caso di motorizzazione del cancello carraio.....	35
Suggerimenti per la manutenzione .....	35
Istruzioni d'installazione .....	36
Suggerimenti per la manutenzione .....	38





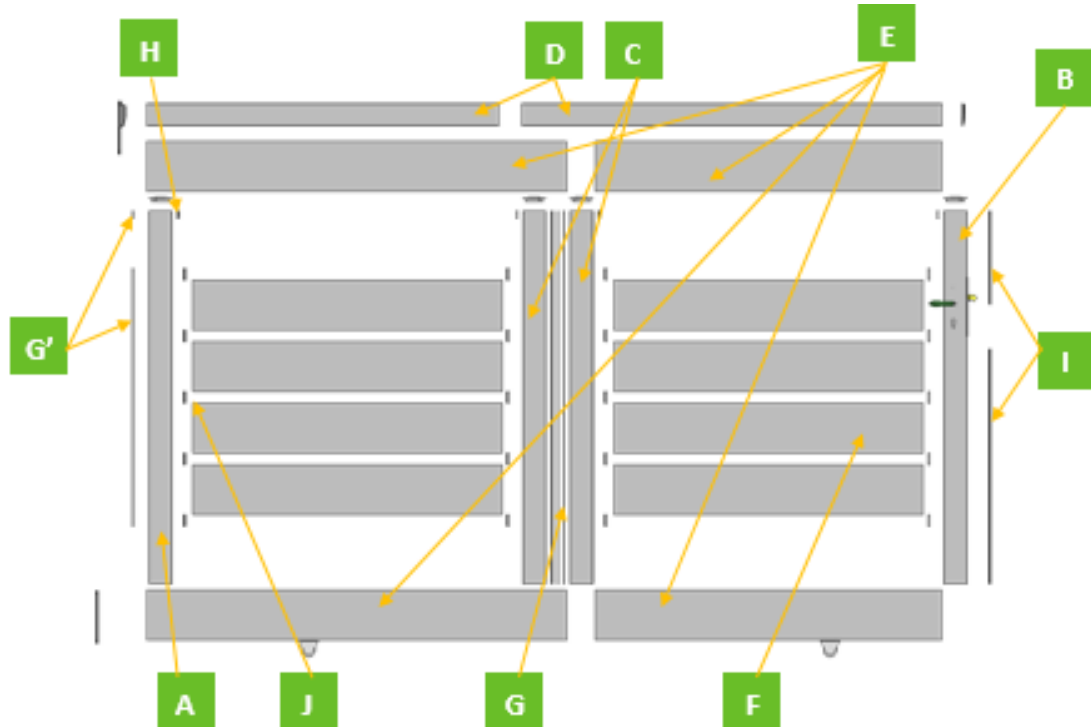



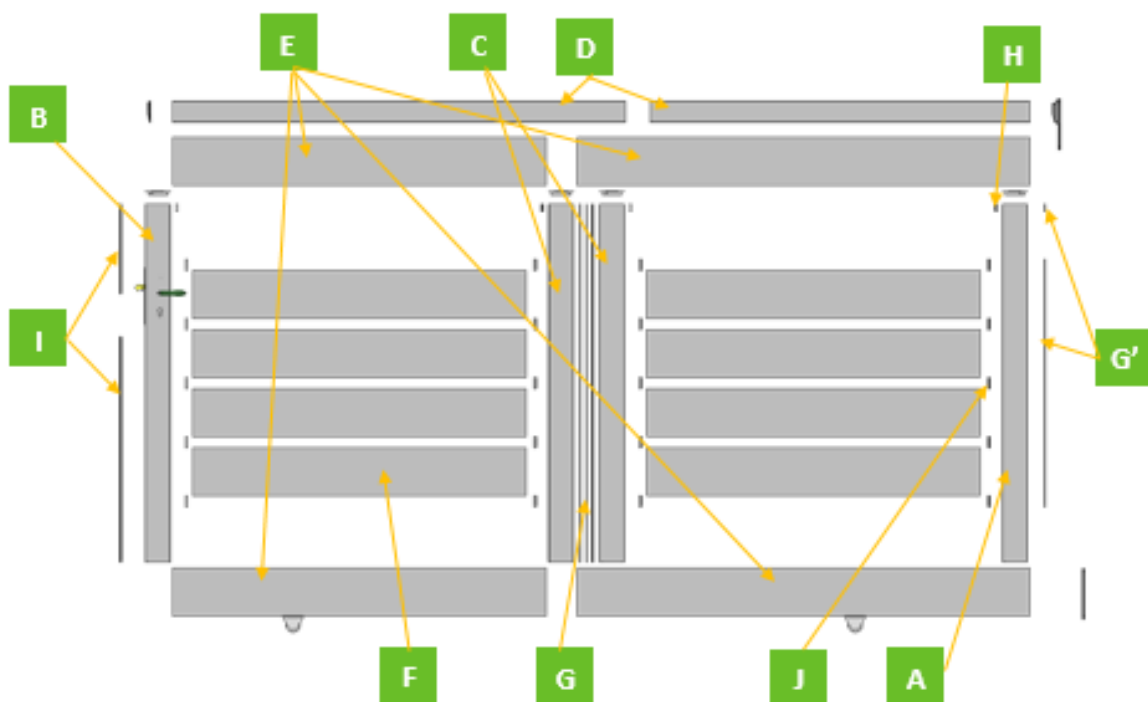

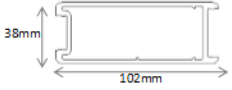

## Cancello carraio SAH & Nomenclatura

*Spaccato dei profili per un modello scorrevole verso sinistra, vista dall'interno:*

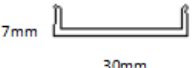

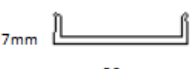
*Spaccato dei profili per un modello scorrevole verso destra, vista dall'interno:*



NOMENCLATURA			MODELLO SAH		
RIF.	PROFILI	(vista in sezione)	L 4000 x H 1500	L 3500 x H 1500	L 3000 x H 1500
<b>A</b>	Montante lato di scorrimento		Qtà: 1 (1455 mm)	Qtà: 1 (1455 mm)	Qtà: 1 (1455 mm)
<b>B</b>	Montante di serratura		Qtà: 1 (1455 mm)	Qtà: 1 (1455 mm)	Qtà: 1 (1455 mm)
<b>C</b>	Montanti centrali		Qtà: 2 (1455 mm)	Qtà: 2 (1455 mm)	Qtà: 2 (1455 mm)
<b>D</b>	Traverse di guida		Qtà: 1 (2302 mm) Qtà: 1 (2042 mm)	Qtà: 1 (2052 mm) Qtà: 1 (1792 mm)	Qtà: 1 (1802 mm) Qtà: 1 (1542 mm)
<b>E</b>	Traversa		Qtà: 2 (2300 mm) Qtà: 2 (2020 mm)	Qtà: 2 (2050 mm) Qtà: 2 (1770 mm)	Qtà: 2 (1800 mm) Qtà: 2 (1520 mm)
<b>F</b>	Pannelli di riempimento		Qtà: 8 (1856 mm)	Qtà: 8 (1606 mm)	Qtà: 8 (1356 mm)
<b>G</b>	Coperture di montante		Qtà: 2 (1453 mm)	Qtà: 2 (1453 mm)	Qtà: 2 (1453 mm)
<b>G'</b>	Copertura di montante terminale		Qtà: 1 (1004 mm) Qtà: 1 (28 mm)	Qtà: 1 (1004 mm) Qtà: 1 (28 mm)	Qtà: 1 (1004 mm) Qtà: 1 (28 mm)
<b>H</b>	Coperture di rifinitura		Qtà: 4 (28 mm)	Qtà: 4 (28 mm)	Qtà: 4 (28 mm)
<b>I</b>	Coperture terminali (lato serratura)		Qtà: 1 (365 mm) Qtà: 1 (915 mm)	Qtà: 1 (365 mm) Qtà: 1 (915 mm)	Qtà: 1 (365 mm) Qtà: 1 (915 mm)
<b>J</b>	Coperture di distanziale		Qtà: 20 (45 mm)	Qtà: 20 (45 mm)	Qtà: 20 (45 mm)
	Binario in acciaio zincato		Qtà: 4 (2000 mm)	Qtà: 4 (2000 mm)	Qtà: 3 (2000 mm)
	Vite 6,3 x 60 testa esagonale		Qtà: 24	Qtà: 24	Qtà: 24





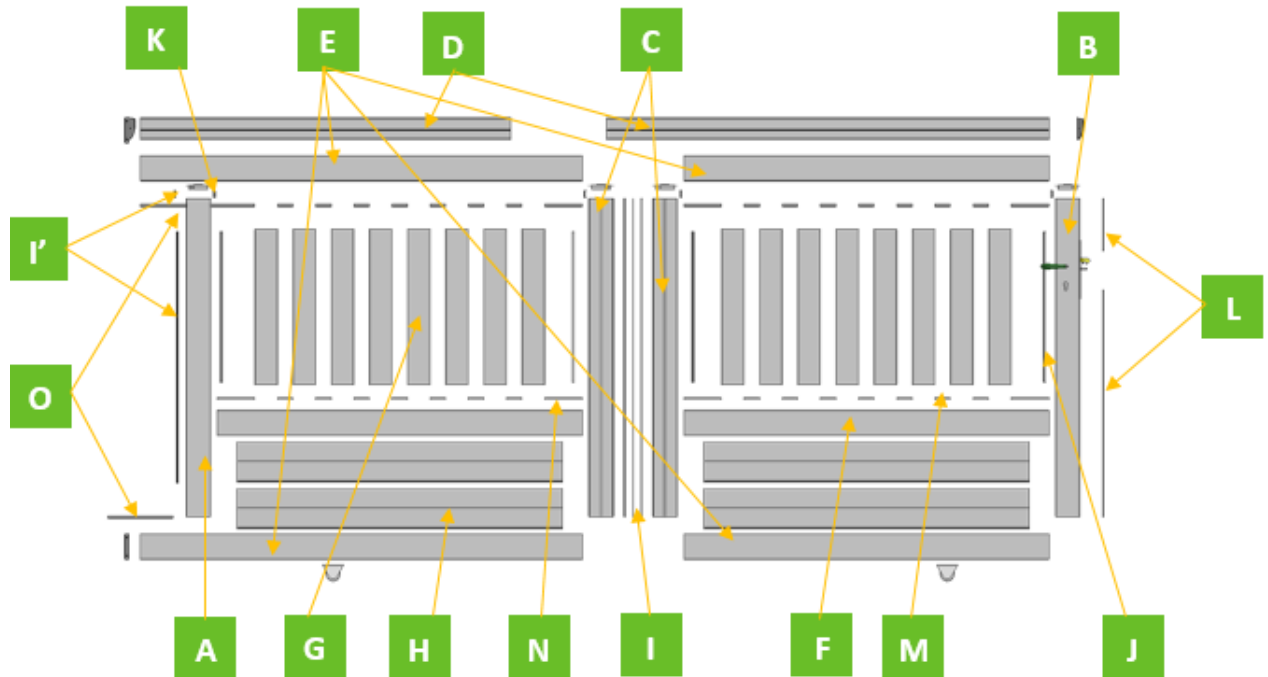

## Cancello carraio semitraforato & Nomenclatura

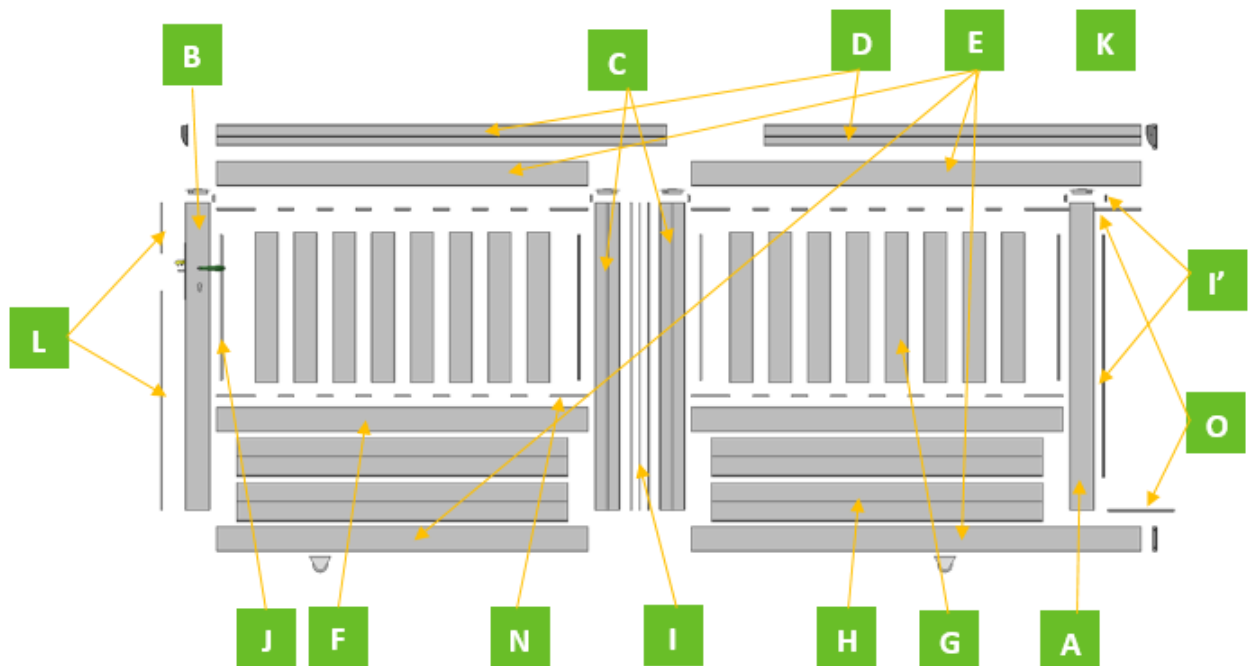
*Spaccato dei profili per un modello scorrevole verso sinistra, vista dall'interno:*

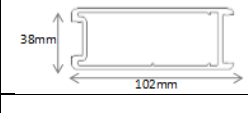
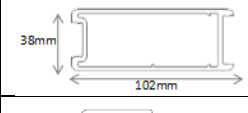

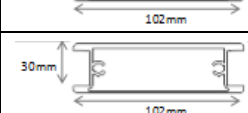
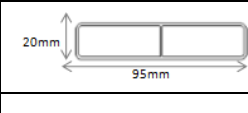
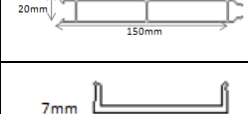
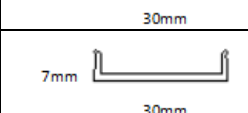
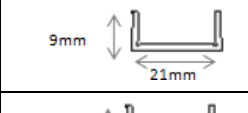
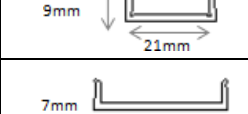
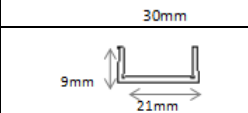
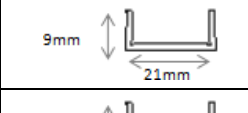
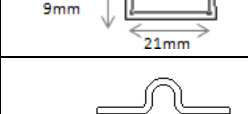
*Spaccato dei profili per un modello scorrevole verso destra, vista dall'interno:*



		<b>NOMENCLATURA</b>		<b>MODELLO semitraforato</b>		
<b>RIF.</b>	<b>PROFILI</b>	<b>(vista in sezione)</b>	<b>L 4000 x H 1300</b>	<b>L 3500 x H 1300</b>	<b>L 3000 x H 1300</b>	
<b>A</b>	Montante lato di scorrimento		Qtà: 1 (1255 mm)	Qtà: 1 (1255 mm)	Qtà: 1 (1255 mm)	
<b>B</b>	Montante di serratura		Qtà: 1 (1255 mm)	Qtà: 1 (1255 mm)	Qtà: 1 (1255 mm)	
<b>C</b>	Montanti centrali		Qtà: 2 (1255 mm)	Qtà: 2 (1255 mm)	Qtà: 2 (1255 mm)	
<b>D</b>	Traverse di guida		Qtà: 1 (2302 mm) Qtà: 1 (2042 mm)	Qtà: 1 (2052 mm) Qtà: 1 (1792 mm)	Qtà: 1 (1802 mm) Qtà: 1 (1542 mm)	
<b>E</b>	Traversa singola		Qtà: 2 (2300 mm) Qtà: 2 (2020 mm)	Qtà: 2 (2050 mm) Qtà: 2 (1770 mm)	Qtà: 2 (1800 mm) Qtà: 2 (1520 mm)	
<b>F</b>	Traversa doppia		Qtà: 2 (2020 mm)	Qtà: 2 (1770 mm)	Qtà: 2 (1520 mm)	
<b>G</b>	Barre		Qtà: 24 (613 mm)	Qtà: 20 (613 mm)	Qtà: 16 (613 mm)	
<b>H</b>	Pannello di riempimento		Qtà: 4 (1856 mm)	Qtà: 4 (1606 mm)	Qtà: 4 (1356 mm)	
<b>I</b>	Copertura di montanti perforati		Qtà: 2 (1253 mm)	Qtà: 2 (1253 mm)	Qtà: 2 (1253 mm)	
<b>I'</b>	Copertura di montante terminale		Qtà: 1 (990 mm) Qtà: 1 (28 mm)	Qtà: 1 (990 mm) Qtà: 1 (28 mm)	Qtà: 1 (990 mm) Qtà: 1 (28 mm)	
<b>J</b>	Copertura di montanti (lato interno)		Qtà: 4 (592 mm)	Qtà: 4 (592 mm)	Qtà: 4 (592 mm)	
<b>K</b>	Copertura di rifinitura		Qtà: 4 (28 mm)	Qtà: 4 (28 mm)	Qtà: 4 (28 mm)	
<b>L</b>	Coperture terminali (lato serratura)		Qtà: 1 (165 mm) Qtà: 1 (915 mm)	Qtà: 1 (165 mm) Qtà: 1 (915 mm)	Qtà: 1 (165 mm) Qtà: 1 (915 mm)	
<b>M</b>	Coperture di distanziale		Qtà: 44 (51 mm)	Qtà: 36 (56 mm)	Qtà: 28 (64 mm)	
<b>N</b>	Coperture terminali di traverse		Qtà: 7 (159,5 mm)	Qtà: 7 (158 mm)	Qtà: 7 (156 mm)	
<b>O</b>	Coperture terminali (lato scorrimento)		Qtà: 1 (439,5 mm) Qtà: 1 (360 mm)	Qtà: 1 (438 mm) Qtà: 1 (360 mm)	Qtà: 1 (436 mm) Qtà: 1 (360 mm)	
	Binario in acciaio zincato		Qtà: 4 (2000 mm)	Qtà: 4 (2000 mm)	Qtà: 3 (2000 mm)	
	Vite 6,3 x 60 Punta PH2		Qtà: 24 Qtà: 1	Qtà: 24 Qtà: 1	Qtà: 24 Qtà: 1	

## Cancello carraio traforato & Nomenclatura



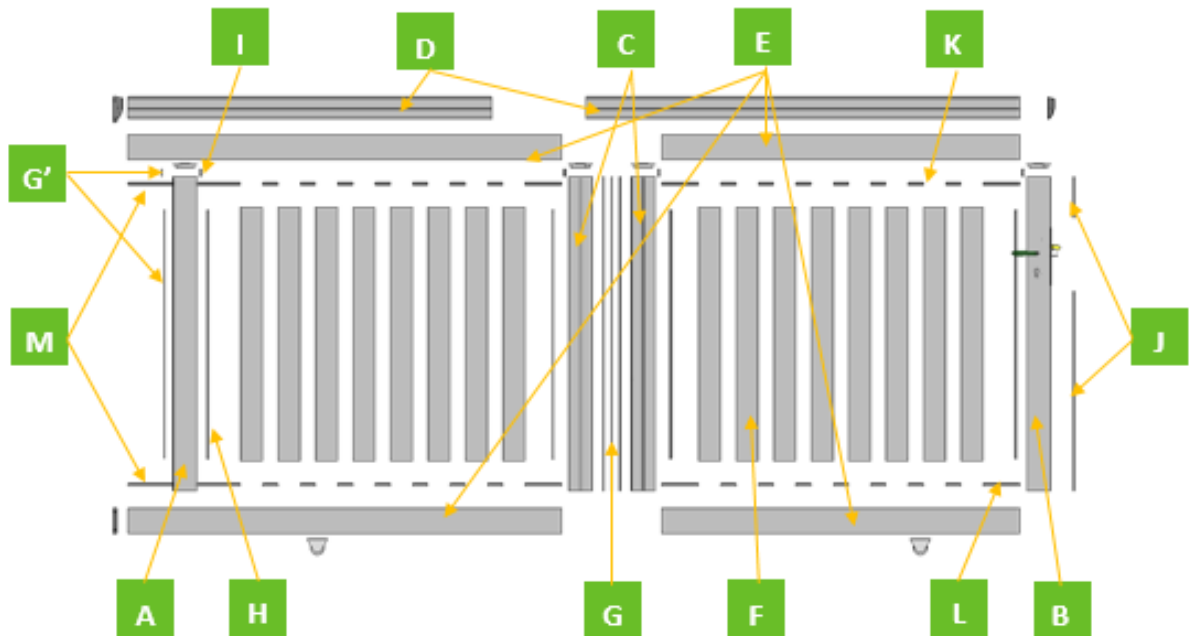



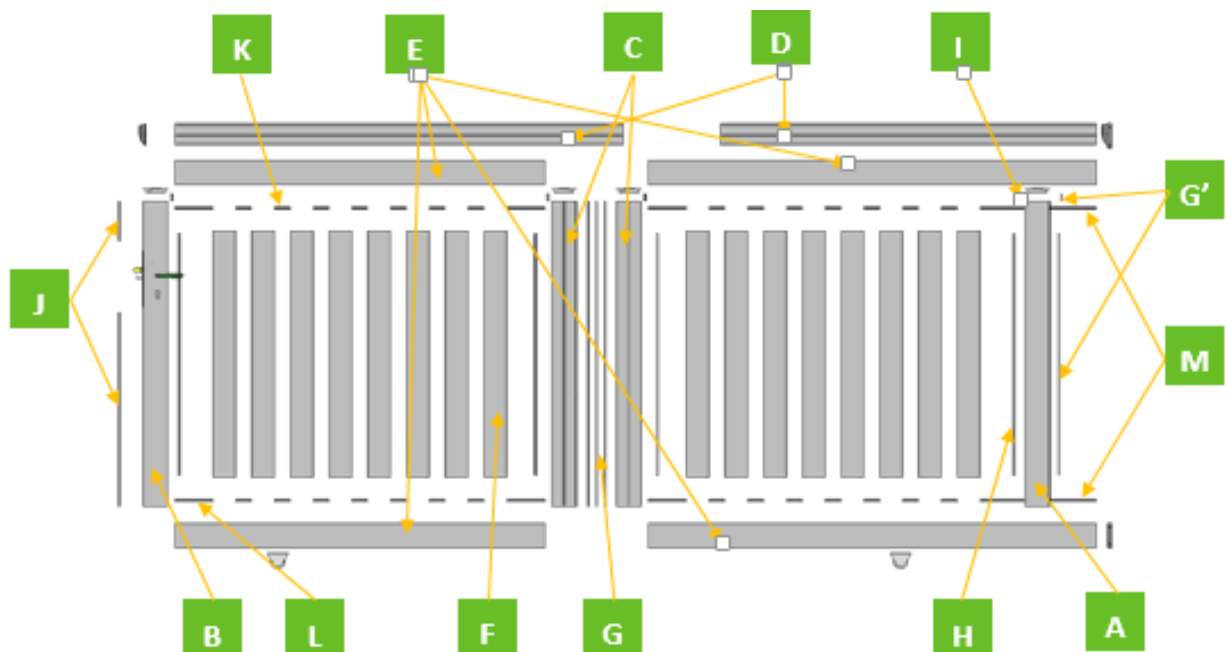

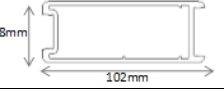
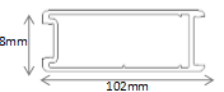

*Spaccato dei profili per un modello scorrevole verso sinistra, vista dall'interno:*

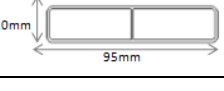

*Spaccato dei profili per un modello scorrevole verso destra, vista dall'interno:*



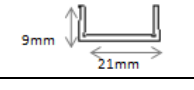
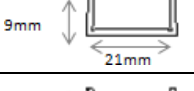
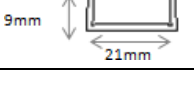

		<b>NOMENCLATURA</b>		<b>MODELLO traforato</b>		
<b>RIF.</b>	<b>PROFILI</b>	<b>(vista in sezione)</b>	<b>L 4000 x H 1200</b>	<b>L 3500 x H 1200</b>	<b>L 3000 x H 1200</b>	
<b>A</b>	Montante lato di scorrimento		Qtà: 1 (1155 mm)	Qtà: 1 (1155 mm)	Qtà: 1 (1155 mm)	
<b>B</b>	Montante di serratura		Qtà: 1 (1155 mm)	Qtà: 1 (1155 mm)	Qtà: 1 (1155 mm)	
<b>C</b>	Montanti centrali		Qtà: 2 (1155 mm)	Qtà: 2 (1155 mm)	Qtà: 2 (1155 mm)	
<b>D</b>	Traverse di guida		Qtà: 1 (2302 mm) Qtà: 1 (2042 mm)	Qtà: 1 (2052 mm) Qtà: 1 (1792 mm)	Qtà: 1 (1802 mm) Qtà: 1 (1542 mm)	
<b>E</b>	Traversa singola		Qtà: 2 (2300 mm) Qtà: 2 (2020 mm)	Qtà: 2 (2050 mm) Qtà: 2 (1770 mm)	Qtà: 2 (1800 mm) Qtà: 2 (1520 mm)	
<b>F</b>	Barre		Qtà: 24 (911 mm)	Qtà: 20 (911 mm)	Qtà: 16 (911 mm)	
<b>G</b>	Copertura di montanti perforati		Qtà: 2 (1155 mm)	Qtà: 2 (1155 mm)	Qtà: 2 (1155 mm)	
<b>G'</b>	Copertura di montante terminale		Qtà: 1 (890 mm) Qtà: 1 (28 mm)	Qtà: 1 (890 mm) Qtà: 1 (28 mm)	Qtà: 1 (890 mm) Qtà: 1 (28 mm)	
<b>H</b>	Copertura di montanti (lato interno)		Qtà: 4 (890 mm)	Qtà: 4 (890 mm)	Qtà: 4 (890 mm)	
<b>I</b>	Copertura di rifinitura		Qtà: 4 (28 mm)	Qtà: 4 (28 mm)	Qtà: 4 (28 mm)	
<b>J</b>	Coperture terminali (lato serratura)		Qtà: 1 (165 mm) Qtà: 1 (815 mm)	Qtà: 1 (165 mm) Qtà: 1 (815 mm)	Qtà: 1 (165 mm) Qtà: 1 (815 mm)	
<b>K</b>	Coperture di distanziale		Qtà: 44 (51 mm)	Qtà: 36 (56 mm)	Qtà: 28 (64 mm)	
<b>L</b>	Coperture terminali di traverse		Qtà: 6 (159,5 mm)	Qtà: 6 (158 mm)	Qtà: 6 (156 mm)	
<b>M</b>	Coperture terminali (lato scorrimento)		Qtà: 2 (439,5 mm)	Qtà: 2 (438 mm)	Qtà: 2 (436 mm)	
	Binario in acciaio zincato		Qtà: 4 (2000 mm)	Qtà: 4 (2000 mm)	Qtà: 3 (2000 mm)	
	Vite 6,3 x 60 testa esagonale		Qtà: 16	Qtà: 16	Qtà: 16	

## Cancello carraio pieno & Nomenclatura

*Spaccato dei profili per un modello scorrevole verso sinistra, vista dall'interno:*

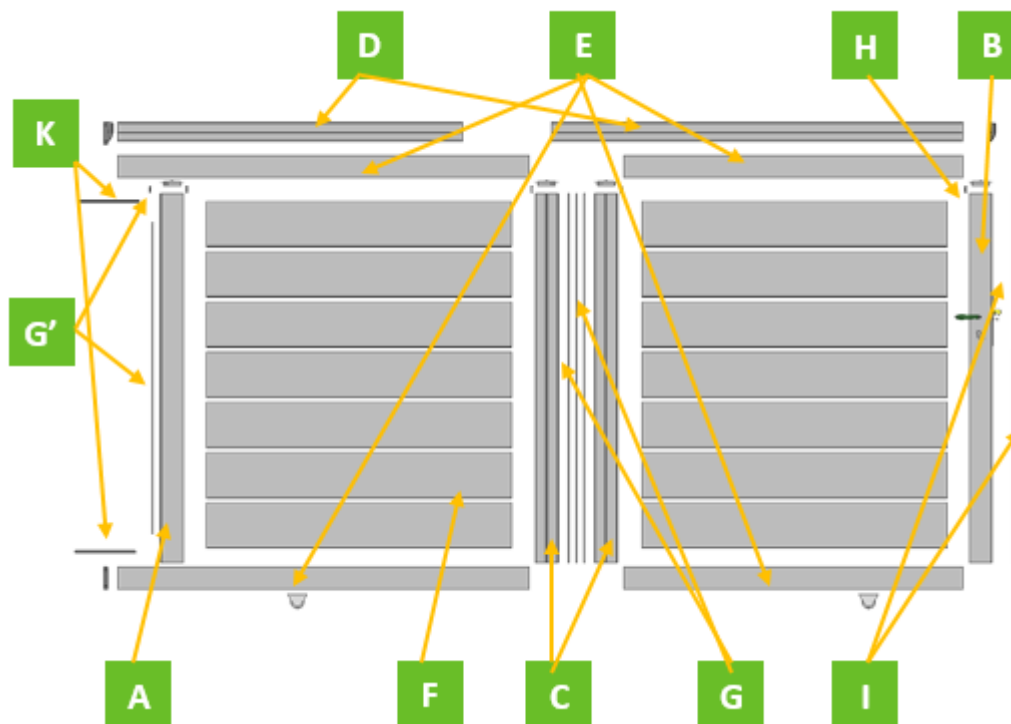

*Spaccato dei profili per un modello scorrevole verso destra, vista dall'interno:*

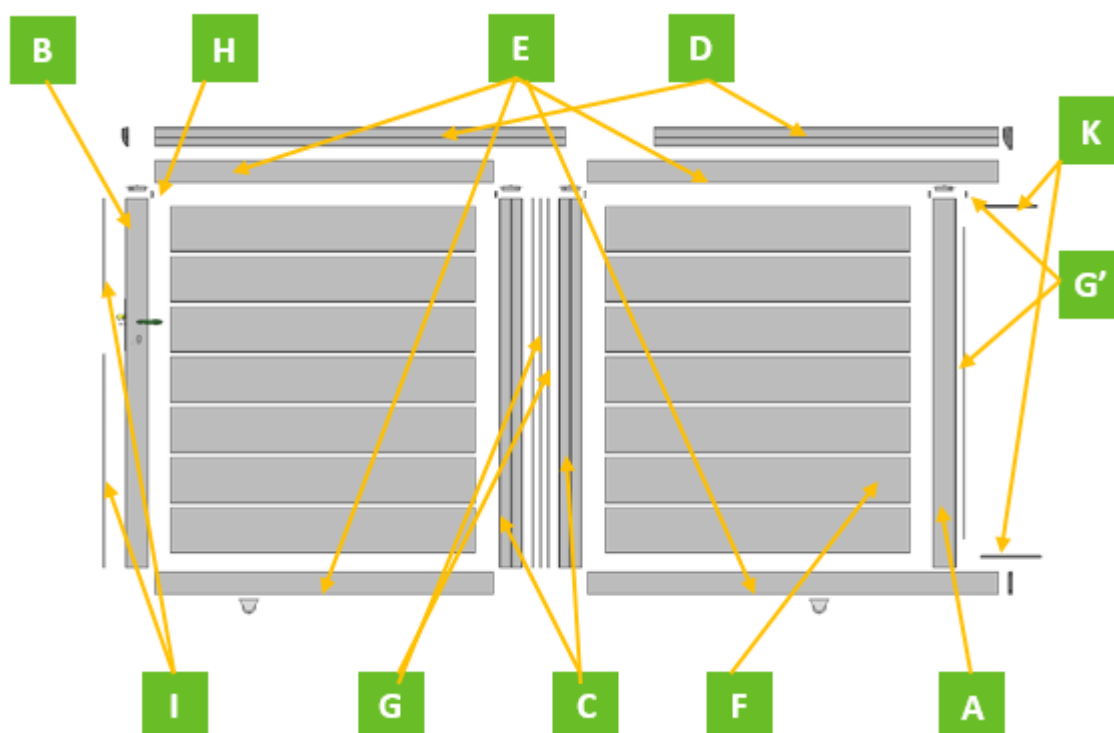







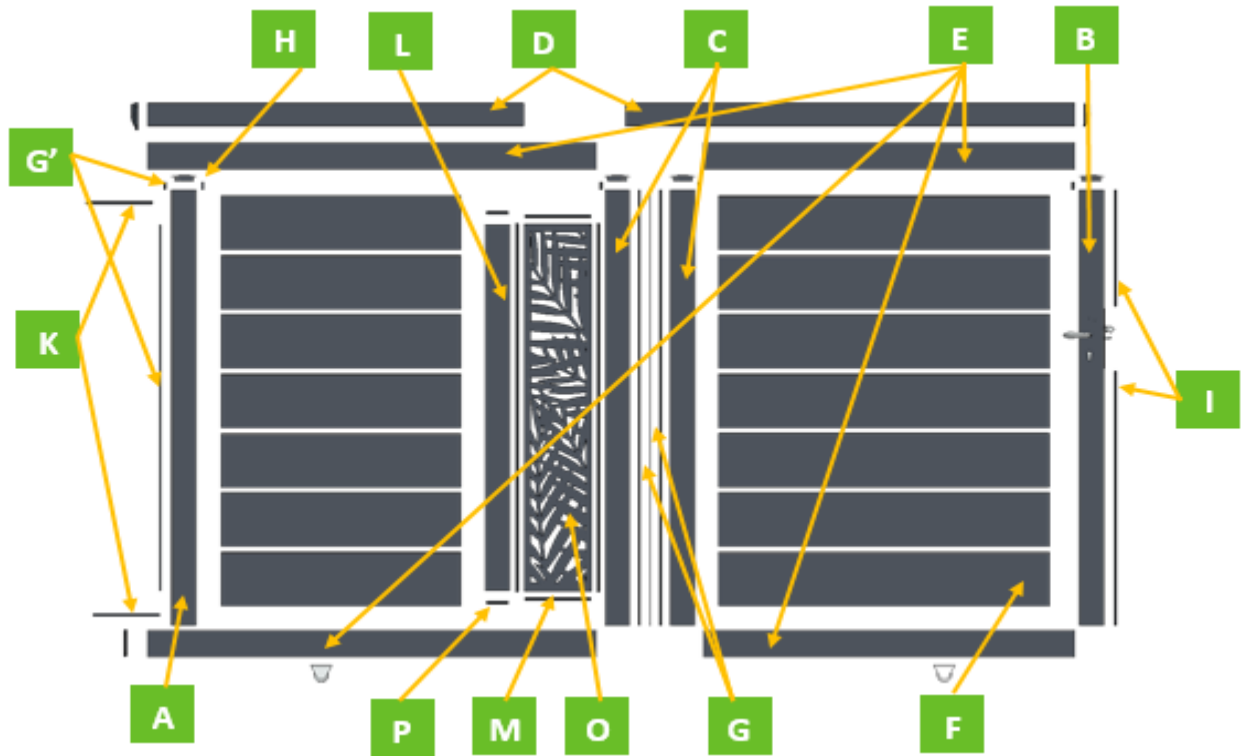

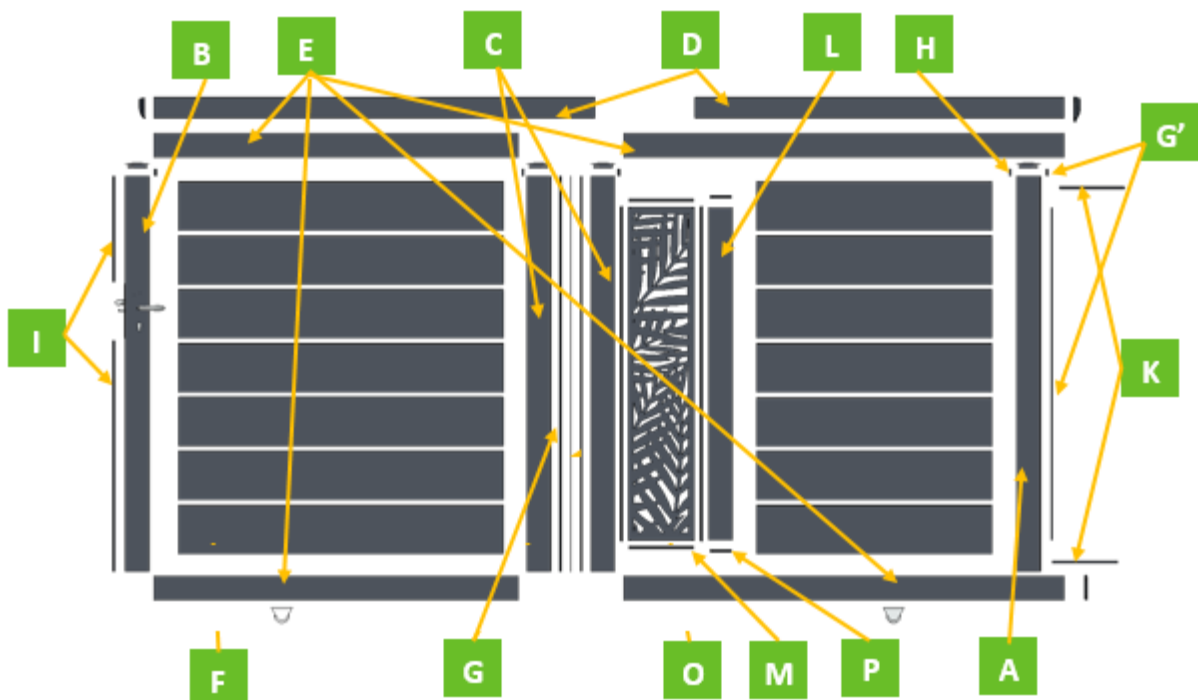

## Cancello carraio con taglio laser & Nomenclatura

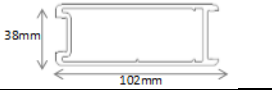
*Spaccato dei profili per un modello scorrevole verso sinistra, vista dall'interno:*

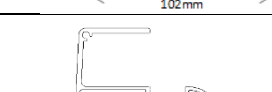
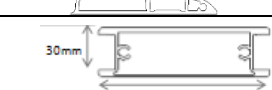
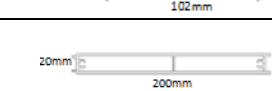
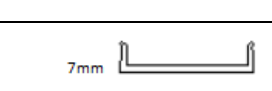
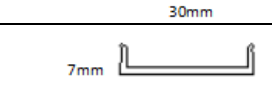
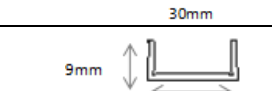
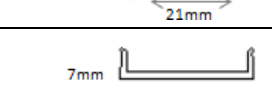
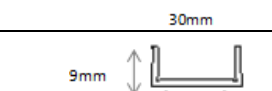

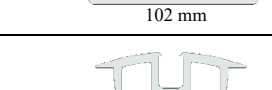
*Spaccato dei profili per un modello scorrevole verso destra, vista dall'interno:*

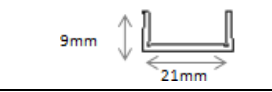

NOMENCLATURA			MODELLO con taglio laser		
RIF.	PROFILI	(vista in sezione)	L 4000 x H 1500	L 3500 x H 1500	L 3000 x H 1500
<b>A</b>	Montante lato di scorrimento		Qtà: 1 (1450 mm)	Qtà: 1 (1450 mm)	Qtà: 1 (1450 mm)
<b>B</b>	Montante di serratura		Qtà: 1 (1450 mm)	Qtà: 1 (1450 mm)	Qtà: 1 (1450 mm)
<b>C</b>	Montanti centrali		Qtà: 2 (1450 mm)	Qtà: 2 (1450 mm)	Qtà: 2 (1450 mm)
<b>D</b>	Traverse di guida		Qtà: 1 (2302 mm) Qtà: 1 (2042 mm)	Qtà: 1 (2052 mm) Qtà: 1 (1792 mm)	Qtà: 1 (1802 mm) Qtà: 1 (1542 mm)
<b>E</b>	Traversa singola		Qtà: 2 (2300 mm) Qtà: 2 (2020 mm)	Qtà: 2 (2050 mm) Qtà: 2 (1770 mm)	Qtà: 2 (1800 mm) Qtà: 2 (1520 mm)
<b>F</b>	Pannelli di riempimento		Qtà: 6 (1856 mm) Qtà: 6 (1484 mm)	Qtà: 6 (1606 mm) Qtà: 6 (1234 mm)	Qtà: 6 (1356 mm) Qtà: 6 (984 mm)
<b>G</b>	Copertura di montanti (lato esterno)		Qtà: 2 (1448 mm)	Qtà: 2 (1448 mm)	Qtà: 2 (1448 mm)
<b>G</b>	Copertura di montante terminale		Qtà: 1 (1185 mm) Qtà: 1 (28 mm)	Qtà: 1 (1185 mm) Qtà: 1 (28 mm)	Qtà: 1 (1185 mm) Qtà: 1 (28 mm)
<b>H</b>	Copertura di rifinitura		Qtà: 4 (28 mm)	Qtà: 4 (28 mm)	Qtà: 4 (28 mm)
<b>I</b>	Coperture terminali (lato serratura)		Qtà: 1 (360 mm) Qtà: 1 (915 mm)	Qtà: 1 (360 mm) Qtà: 1 (915 mm)	Qtà: 1 (360 mm) Qtà: 1 (915 mm)
<b>K</b>	Copertura terminale di traversa		Qtà: 2 (360 mm)	Qtà: 2 (360 mm)	Qtà: 2 (360 mm)
<b>L</b>	Crociera		Qtà: 1 (1186 mm)	Qtà: 1 (1186 mm)	Qtà: 1 (1186 mm)
<b>M</b>	Copertura di lamiera		Qtà: 2 (1194 mm) Qtà: 2 (270 mm)	Qtà: 2 (1194 mm) Qtà: 2 (270 mm)	Qtà: 2 (1194 mm) Qtà: 2 (270 mm)
<b>O</b>	Lamiera con motivo		Qtà: 1 (274 x 1194 mm)	Qtà: 1 (274 x 1194 mm)	Qtà: 1 (274 x 1194 mm)
<b>P</b>	Copertura montaggio crociera		Qtà: 2 (82 mm)	Qtà: 2 (82 mm)	Qtà: 2 (82 mm)
	Binario in acciaio zincato		Qtà: 4 (2000 mm)	Qtà: 4 (2000 mm)	Qtà: 3 (2000 mm)
	Vite 6,3 x 60 testa esagonale		Qtà: 20	Qtà: 20	Qtà: 20

## INIZIO DEL MONTAGGIO

*Montaggio della prima anta (lato serratura) in base al senso d'apertura scelto (cfr. schemi)*

*Seguire le tappe di montaggio e assemblaggio*

1. Aprire la confezione e individuare i vari elementi
2. Posizionarsi su un terreno pulito e sgombro, protetto da un pezzo di cartone spesso
3. Preparare i montanti:



4. Incastrare i **capelli** alle estremità, soltanto sulla parte alta, dei 4 montanti (**AABC**), perforarli nuovamente con il trapano e fissarli utilizzando le 3 viti 4,8 x 22.
5. Posizionare i due montanti centrali **C** (102 x 38 mm) sul terreno. **Posizionarli affiancati**, con le mortase (fori) rivolte verso l'esterno.



6.  In base al senso di scorrimento scelto (senso dell'apertura, con vista dall'interno della proprietà), posizionare nel modo seguente le traverse singole, con quelle più lunghe sul lato di scorrimento.



Per il modello traforato, cfr. il secondo schema!



**Le pareti più spesse di ciascuna traversa rivolte verso l'alto**

**E1** = traverse con i fori anteriori = traverse **E2** con i fori sul gruppo per i rulli

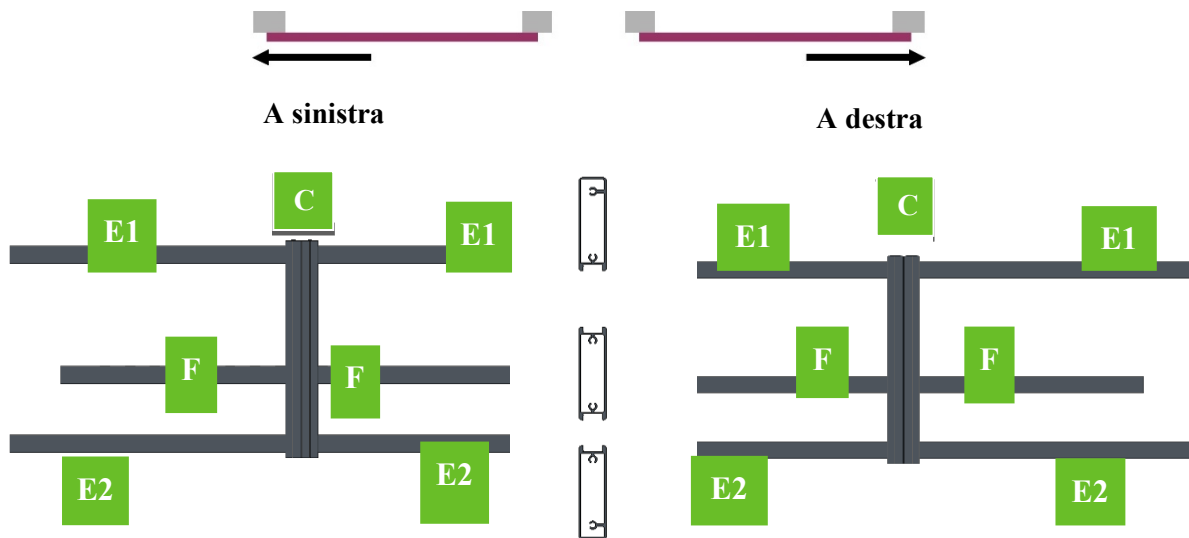

Le pareti più spesse di ciascuna traversa rivolte verso l'alto

**E1** = traverse con i fori anteriori = traverse **E2** con i fori sul gruppo per i rulli

7. In questo caso, **tutte le immagini presentano un montaggio con scorrimento a destra** (vista dall'interno), è sufficiente invertire la destra con la sinistra per uno scorrimento a sinistra (vista dall'interno). Presentare le traverse di fronte alle mortase (fori).
8. Incastrare ciascuna **traversa E** nelle mortase (fori), sollevando leggermente l'estremità del profilo per facilitare l'operazione. Le traverse devono essere fatte slittare nel montante a battuta.
9. Avvitare ciascuna **traversa E** utilizzando 2 viti 6,3 x 60 e una punta PH2. Le teste delle viti e le traverse devono essere a battuta nel montante.

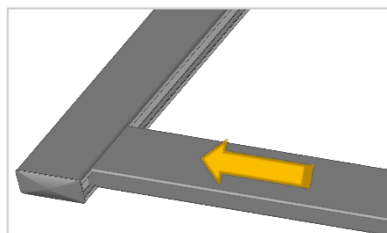

I due piccoli fori devono restare liberi: si tratta di fori per il deflusso delle acque piovane e generate dalla condensazione.

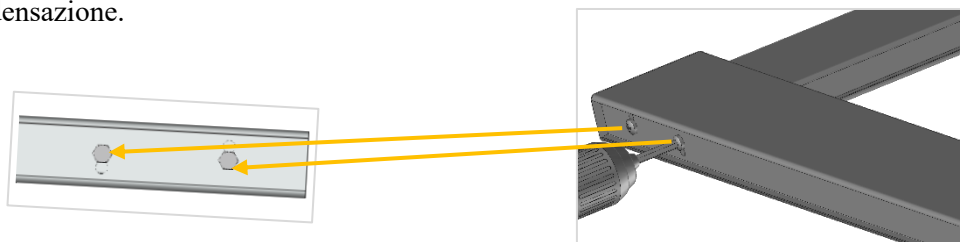

10. Montaggio dei due elementi. Preparare le 2 **coperture G** (30 x 7 mm) perforate e il **piatto** (30 x 4 mm) al centro, incastrare le coperture su ciascun montante centrale.

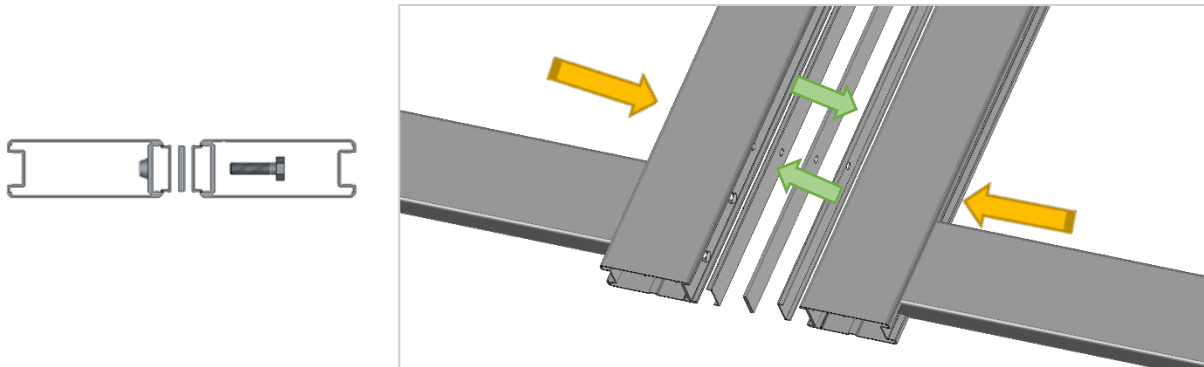

Incastrare il piatto avvicinando le 2 ante, spessorare in alto e in basso e procedere al montaggio con la chiave a bussola da 13 e le 3 o 4 viti M8 x 30 TH a seconda del modello di cancello carraio.

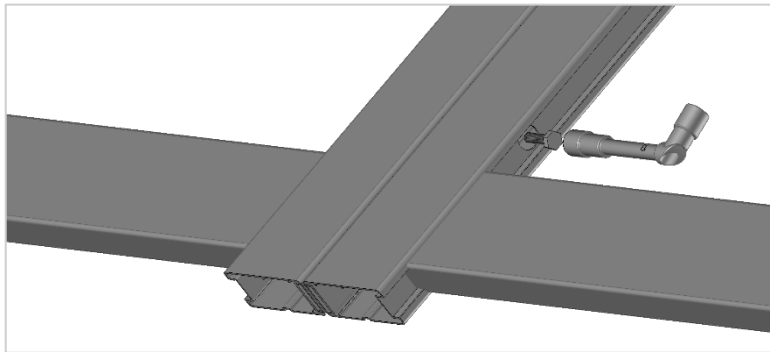



*Trucco: utilizzare lo scottex per bloccare la vite, in modo da evitare che cada.*

Ripetere l'operazione per ciascun foro e serrare a fondo.

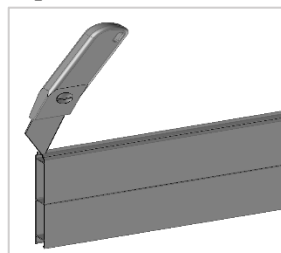
11. Disimballare con precauzione i pannelli di riempimento **F** o **H**. Attenzione! Se viene utilizzato un cutter, posizionare la lama nel profilo, sul lato non visibile del pannello di riempimento.



MODELLO SAH	MODELLO SEMITRAFORATO	MODELLO TRAFORATO	MODELLO PIENO / CON TAGLIO LASER
 <b>F</b>	 <b>H</b>		 <b>F</b>
Montaggio <b>pagina 17</b>	Montaggio <b>pagina 19</b>	Montaggio <b>pagina 23</b>	- Montaggio pieno <b>pagina 26</b> - Montaggio DEC <b>pagina 28</b>





## MODELLO SAH

12. Assemblare alternando **coperture di distanziale J** e **lamelle di riempimento F**. La prima copertura deve essere a battuta nelle traverse e le altre a seguire:

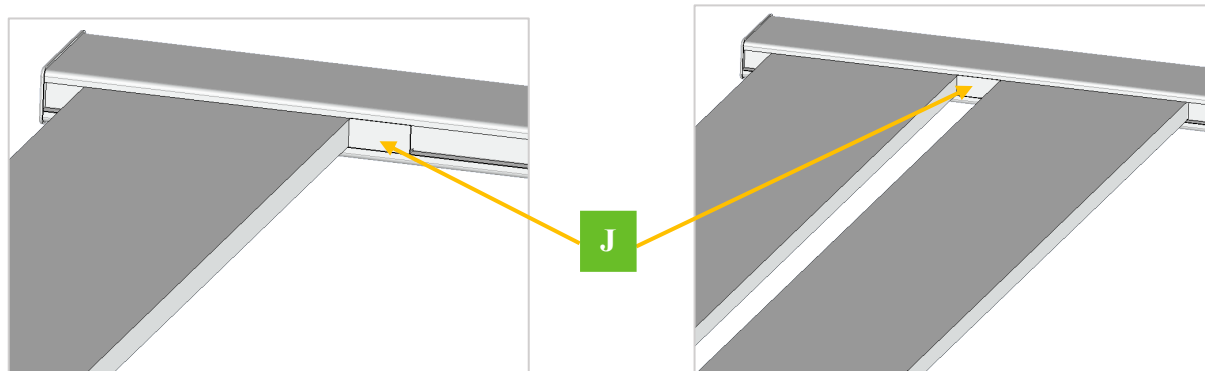

13. **OPERAZIONE DELICATA!** In seguito, presentare il **montante di serratura B** (che è perforato per ricevere la serratura e il tamburo); è indispensabile l'uso di un mazzuolo. Iniziare questa operazione dalla traversa bassa e procedere "risalendo". Avvitare sulle 2 traverse utilizzando le viti 6,3 x 60 mm.

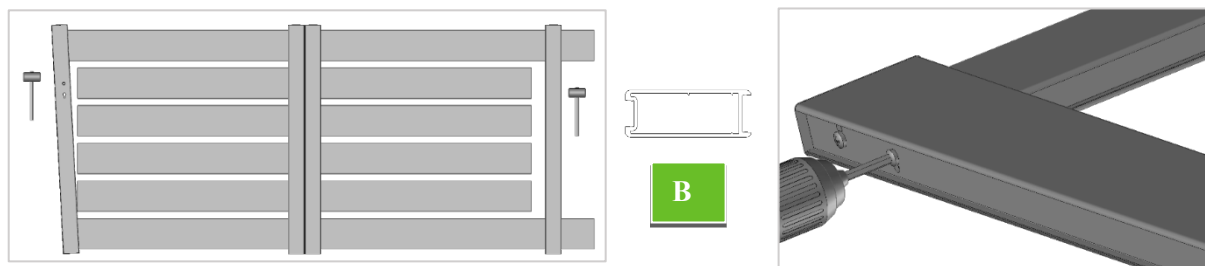

14. Procedere nello stesso modo per il montante lato di scorrimento; in precedenza, spessorare sotto la traversa superiore e inferiore. Inserire le **coperture di distanziale J** tra le lamelle su questi due montanti.

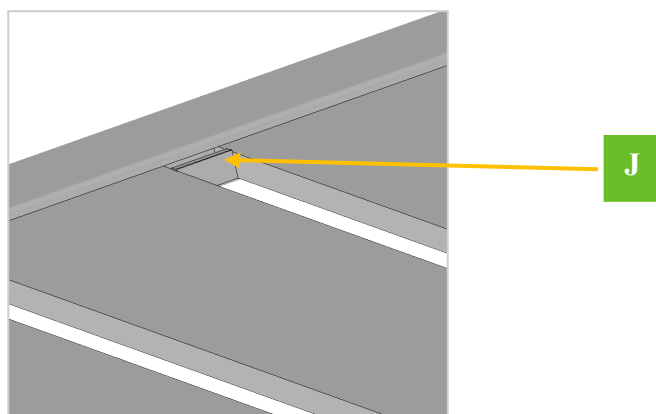



15. Fissare i **rulli** utilizzando le viti M8-20; scegliere i fori più a sinistra sulla parte sinistra e quelli più a destra sulla parte destra (non importa il senso di scorrimento).

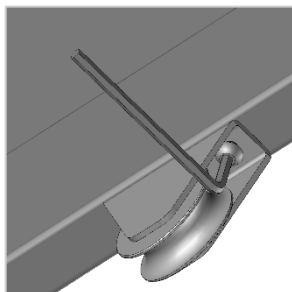

16. Perforare in precedenza e fissare l'aletta inox all'interno **IN BASSO** del montante di scorrimento **A** utilizzando 2 viti 4,8 x 22 mm.

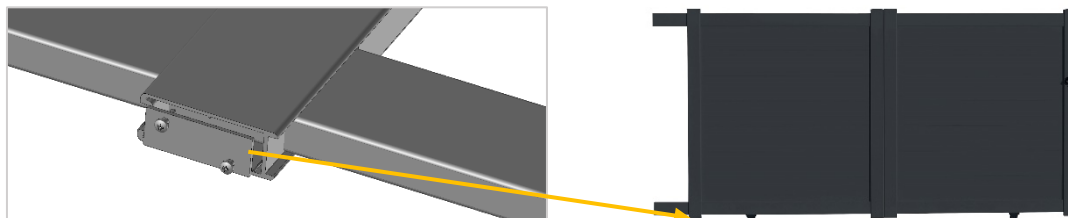

*Il montaggio continua a pagina 32!*



## MODELLO SEMITRAFORATO

12. Assemblarli facendo scorrere la parte maschio nella parte femmina. Se questa operazione si rivelasse delicata, utilizzare un mazzuolo di plastica per assemblare i profili. È necessario colpire il **pannello di riempimento** sulla parte femmina per non danneggiare il profilo.

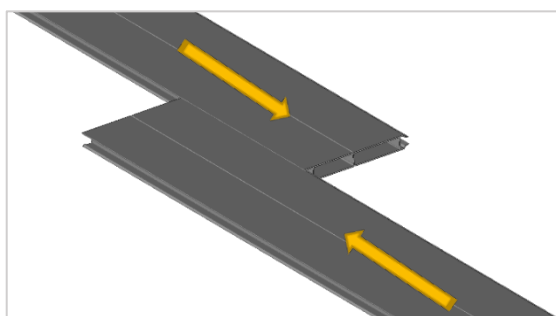

Scorrimento

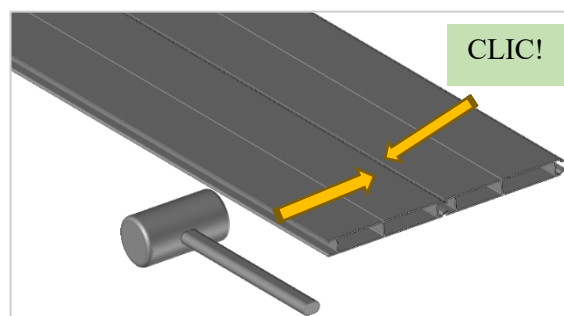

Incastro con mazzuolo

13. Far slittare i **pannelli di riempimento H** tra le due traverse del basamento. Devono rientrare a battuta nel montante.

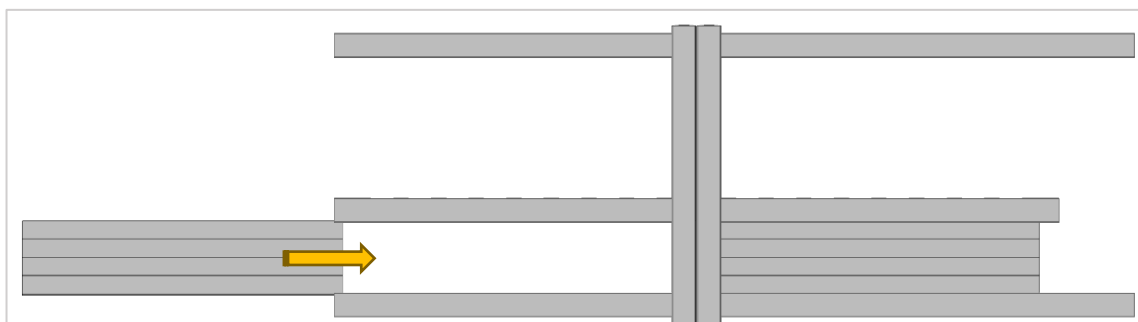

14. Far slittare le 2 **coperture terminali N** (21 x 9 mm) sulle traverse, in alto e in basso. Devono essere posizionate a battuta nel montante terminale.

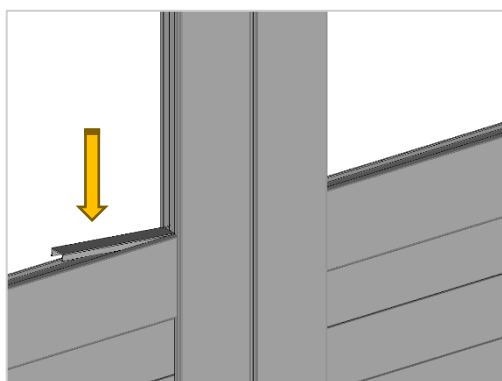

N

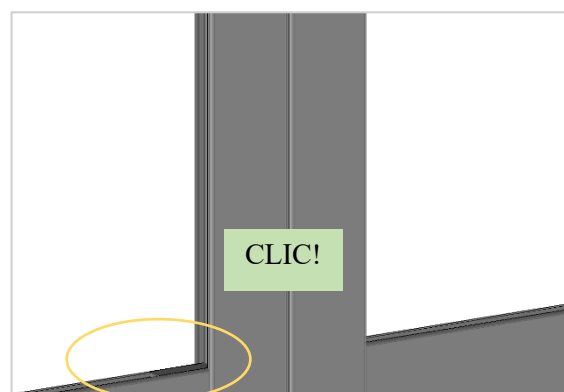



15. Fissare la **copertura di montante J** (21 x 9 mm) sul montante terminale.

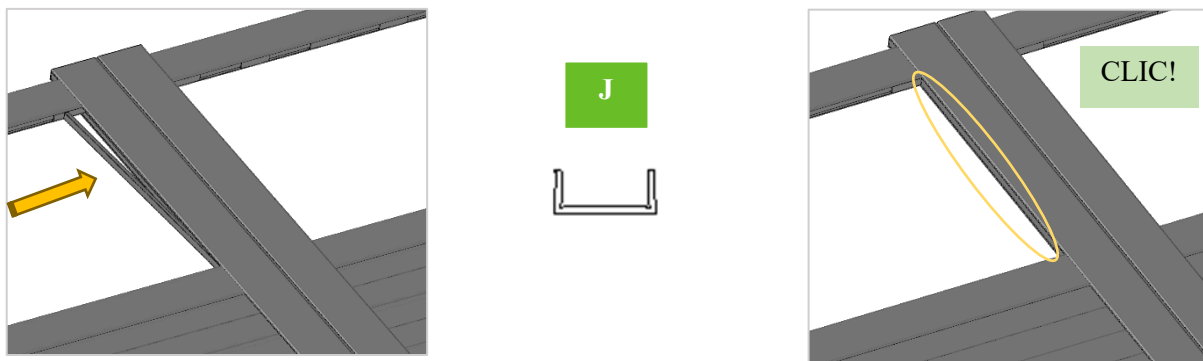

16. Disimballare le **barre G** (95 x 20 mm) senza utilizzare il cutter. Far slittare una barra 95 x 20 mm nelle traverse fino alla battuta delle coperture terminali.

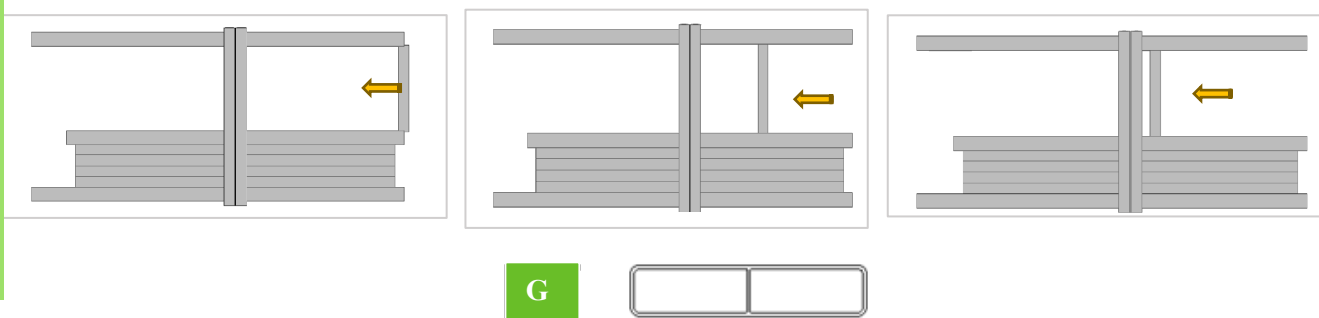

17. Verificare gli interassi. Se le lunghezze degli interassi sono diverse, verificare la battuta di ciascun elemento.

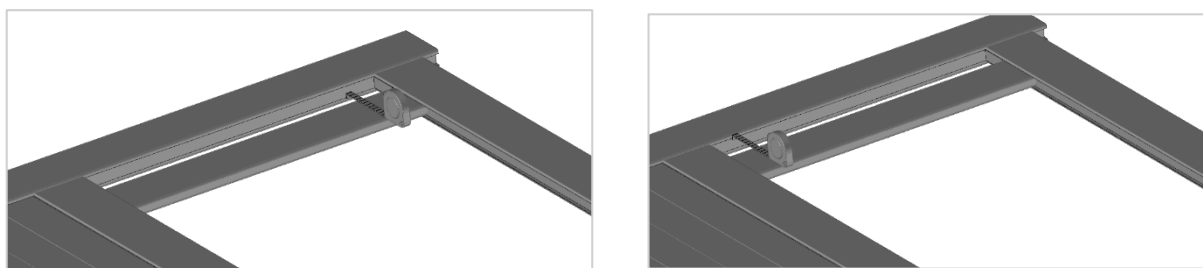

18. In seguito, fissare le **coperture di distanziale M** (21 x 9 mm) in ciascuna traversa. Ripetere l'operazione alternando barre 95 x 20 mm e coperture di distanziale 21 x 9 mm.

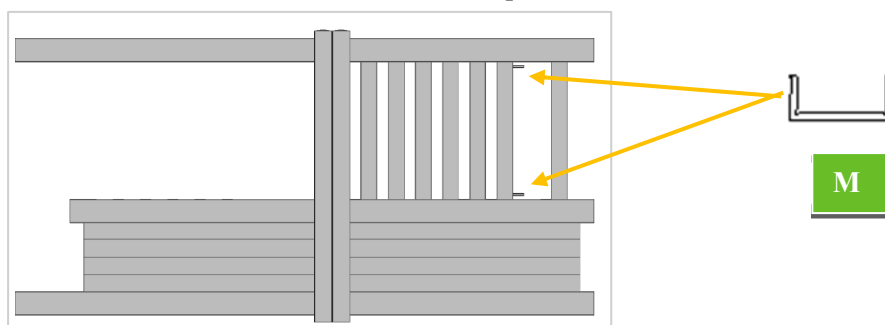



19. In seguito, fissare le **coperture terminali**: non devono superare la traversa. Qualora la superassero, verificare che l'assieme coperture terminali, barre (95 x 20 mm) e coperture di distanziale (21 x 9 mm) siano a battuta su tutta la lunghezza della traversa.

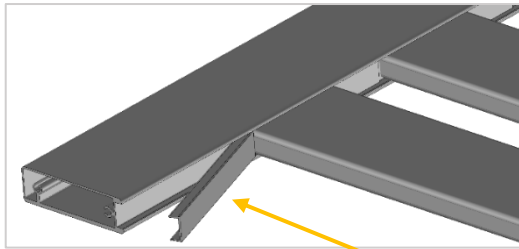

O

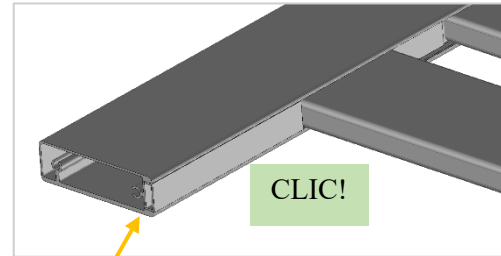

Copertura ben regolata

20. **OPERAZIONE DELICATA!** In seguito, presentare il **montante di serratura B** (che è perforato per ricevere la serratura e il tamburo). È indispensabile l'uso di un mazzuolo. Iniziare questa operazione dalla traversa bassa e procedere "risalendo". Avvitare sulle 3 traverse utilizzando le viti 6,3 x 60 mm.

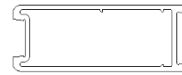
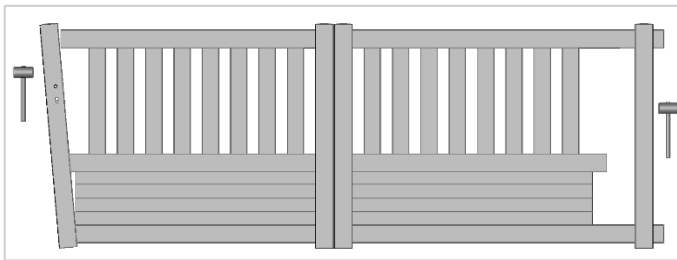

B

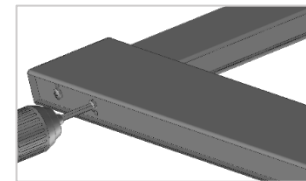

21. Fissare la copertura di montante 21 x 9 mm.

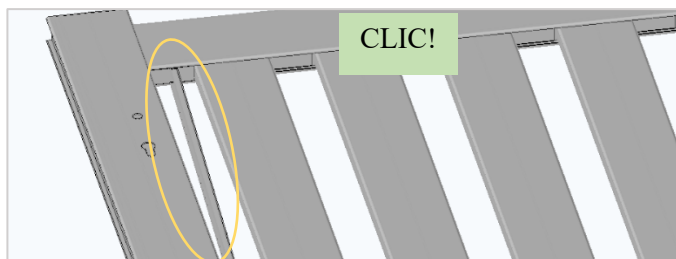

J

22. Procedere nello stesso modo per il montante lato di scorrimento; in precedenza, spessorare a livello dell'ultima barra, sotto la traversa superiore e intermedia. Avvitare la traversa intermedia utilizzando 2 viti 6,3 x 60.

A

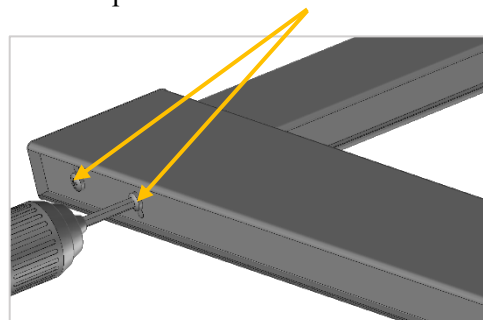



23. Fissare i **rulli** utilizzando le viti M8-20; scegliere i fori più a sinistra sulla parte sinistra e quelli più a destra sulla parte destra (non importa il senso di scorrimento).

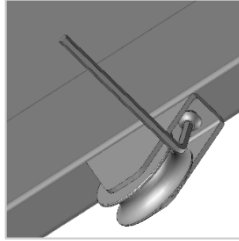

24. Perforare in precedenza e fissare l'aletta inox all'interno del montante di scorrimento utilizzando 2 viti 4,8 x 22 mm.

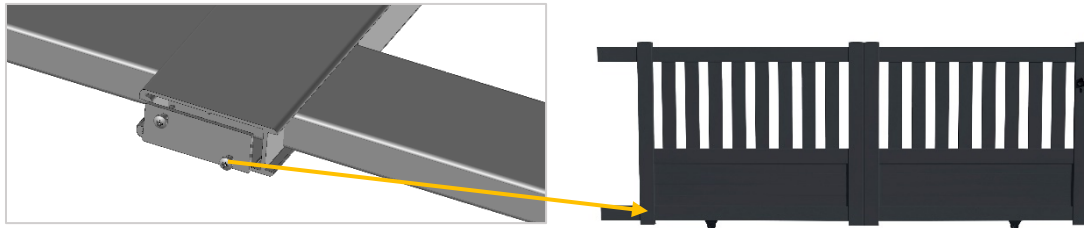

*Il montaggio continua a pagina 32!*



## MODELLO TRAFORATO

12. Far slittare le 2 **coperture terminali L** (21 x 9 mm) sulle traverse, in alto e in basso. Devono essere posizionate a battuta nel montante terminale.

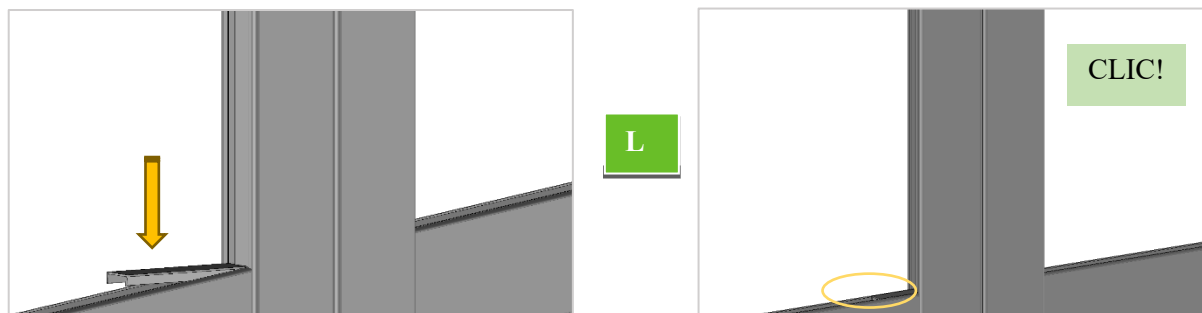

13. Fissare la **copertura di montante H** (21 x 9 mm) sul montante terminale.

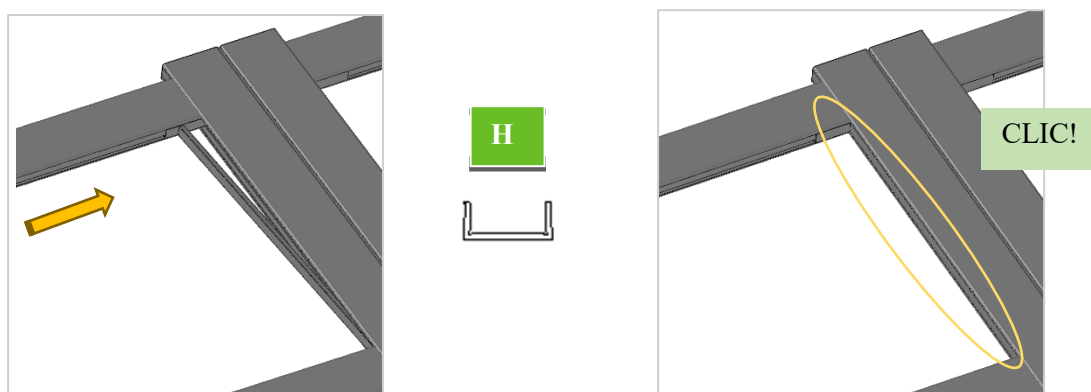

14. Disimballare le **barre F** (95 x 20 mm) senza utilizzare il cutter. Far slittare una barra nelle traverse fino alla battuta delle coperture terminali.

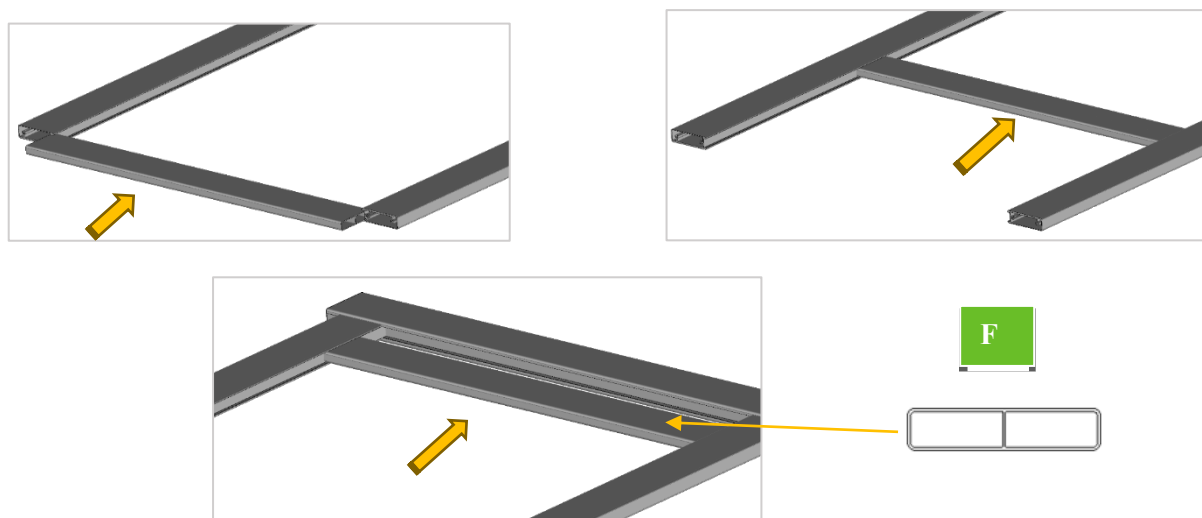



15. Verificare gli interassi. Se le lunghezze degli interassi sono diverse, verificare la battuta di ciascun elemento.

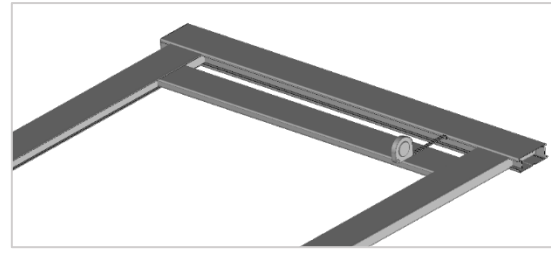
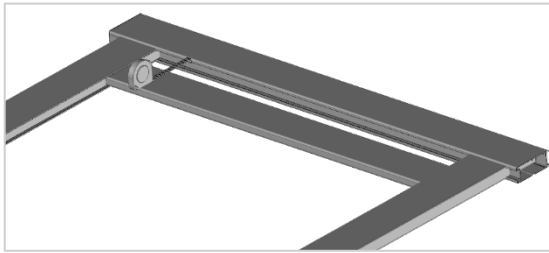

16. In seguito, fissare le **coperture di distanziale K** (21 x 9 mm) in ciascuna traversa. Ripetere l'operazione alternando **barre** (95 x 20 mm) e **coperture di distanziale** (21 x 9 mm).

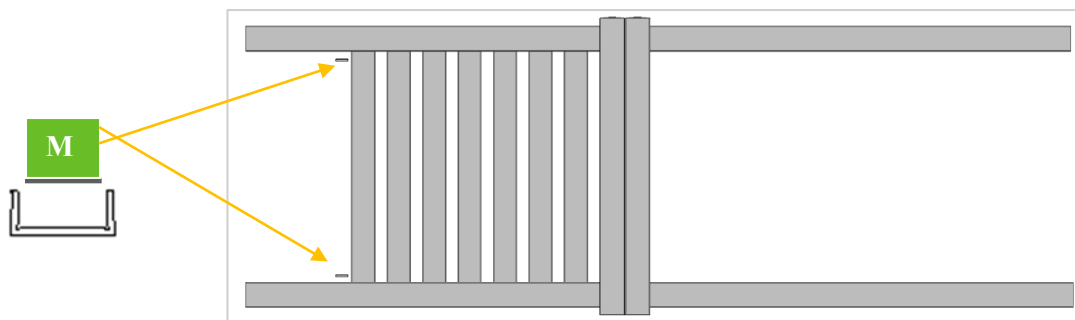

17. In seguito, fissare le coperture terminali. Non devono superare la traversa. Qualora la superassero, verificare che l'assieme coperture terminali, barre 95 x 20 mm e coperture di distanziale 21 x 9 mm siano a battuta su tutta la lunghezza della traversa.

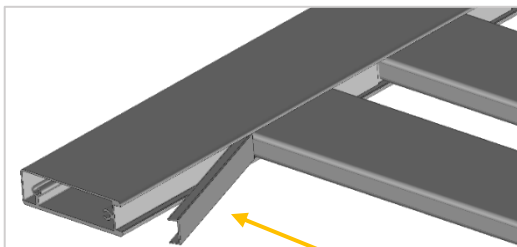

M

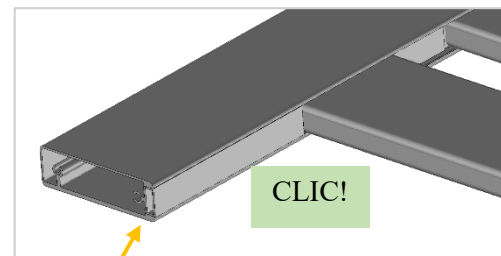

Copertura ben regolata

18. **OPERAZIONE DELICATA!** In seguito, presentare il montante di serratura **B** (che è perforato per ricevere la serratura e il tamburo). È indispensabile l'uso di un mazzuolo. Iniziare questa operazione dalla traversa bassa e procedere "risalendo". Avvitare sulle traverse utilizzando le viti 6,3 x 60 mm.

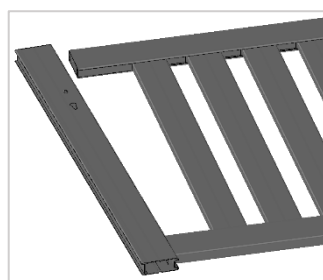

B







19. Fissare la **copertura di montante H** (21 x 9 mm).

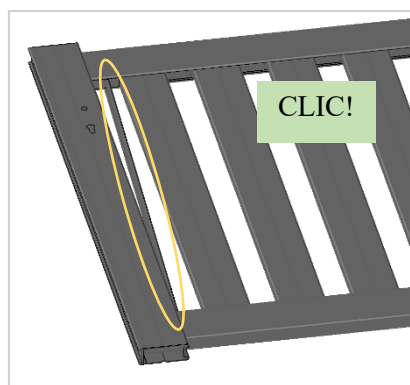

20. Procedere nello stesso modo per il **montante lato di scorrimento A**; in precedenza, spessorare a livello dell'ultima barra, sotto la traversa superiore e intermedia.

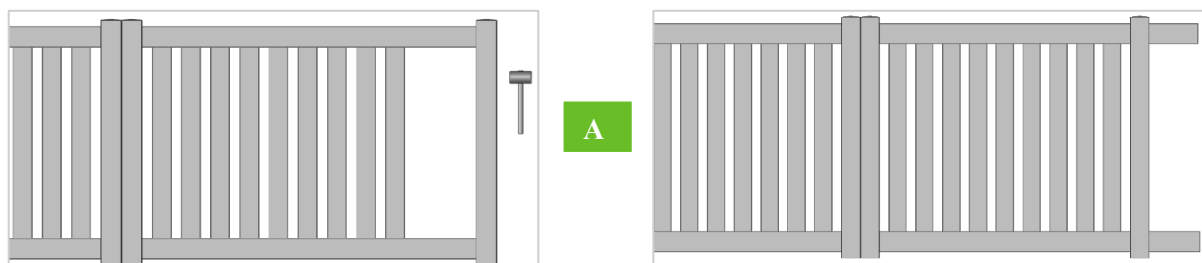

21. Fissare i **rulli** utilizzando le viti M8-20; scegliere i fori più a sinistra sulla parte sinistra e quelli più a destra sulla parte destra (non importa il senso di scorrimento).

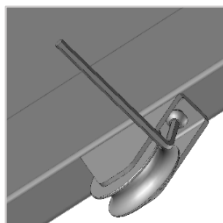

22. Perforare in precedenza e fissare l'aletta inox all'interno del montante di scorrimento utilizzando 2 viti 4,8 x 22 mm.

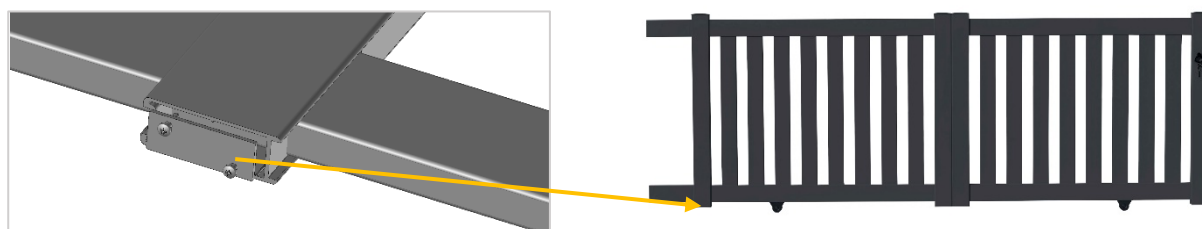

*Il montaggio continua a pagina 32!*



## MODELLO PIENO

12. Assemblare facendo scorrere la parte maschio nella parte femmina.
13. Far slittare i **pannelli di riempimento F** uno a uno lungo il montante. Il primo deve entrare a battuta nella **traversa E** e gli altri a seguire. Ripetere l'operazione sull'altro lato.

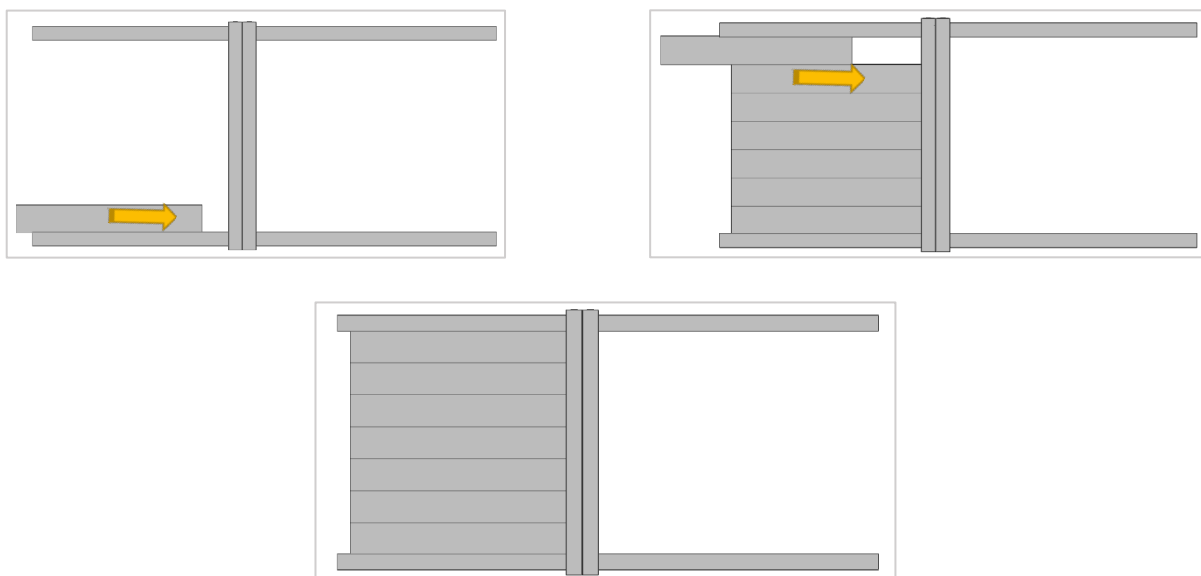

14. **OPERAZIONE DELICATA!** In seguito, presentare il **montante di serratura B** (che è perforato per ricevere la serratura e il tamburo). È indispensabile l'uso di un mazzuolo. Iniziare questa operazione dalla traversa bassa e procedere "risalendo". Avvitare sulle 2 traverse utilizzando le viti 6,3 x 60 mm.
15. Procedere nello stesso modo per il **montante lato di scorrimento A**; in precedenza, spessorare a livello dell'ultima barra, sotto la traversa superiore e intermedia.

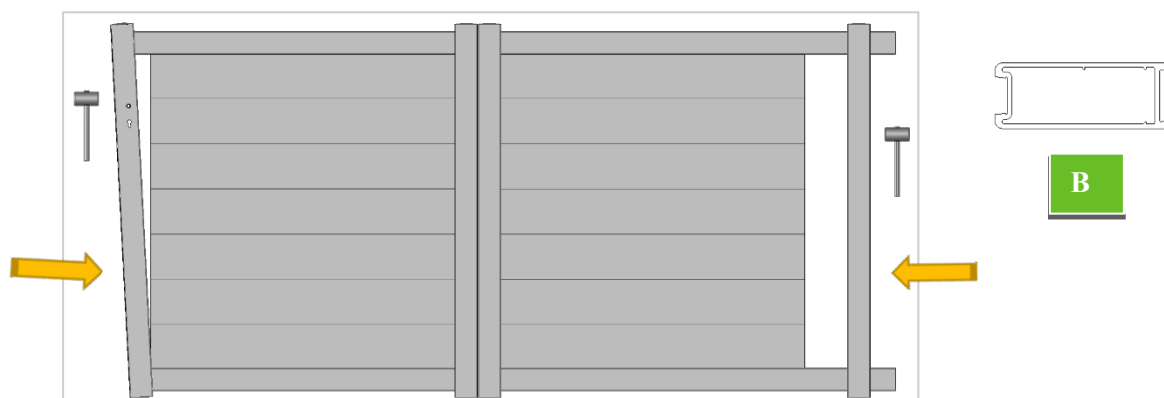

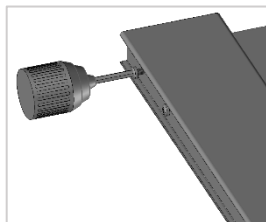

16. Fissare i **rulli** utilizzando le viti M8-20; scegliere i fori più a sinistra sulla parte sinistra e quelli più a destra sulla parte destra (non importa il senso di scorrimento).

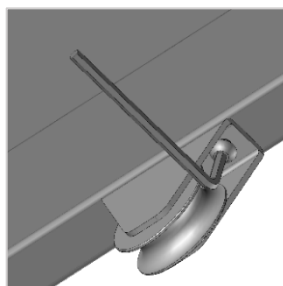

17. Perforare in precedenza e fissare l'aletta inox all'interno IN BASSO del montante di scorrimento utilizzando 2 viti 4,8 x 22 mm.

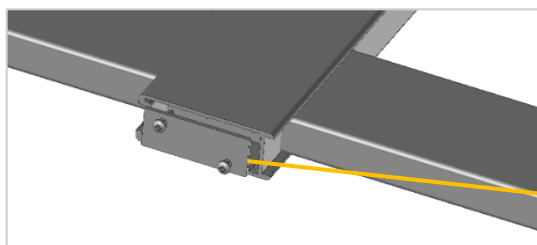

*Il montaggio continua a pagina 32!*



## MODELLO CON TAGLIO LASER

12. Assemblare facendo scorrere la parte maschio nella parte femmina.
13. Far slittare i **pannelli di riempimento F** uno a uno lungo il montante. Il primo deve entrare a battuta nella **traversa E** e gli altri a seguire. Ripetere l'operazione sull'altro lato.

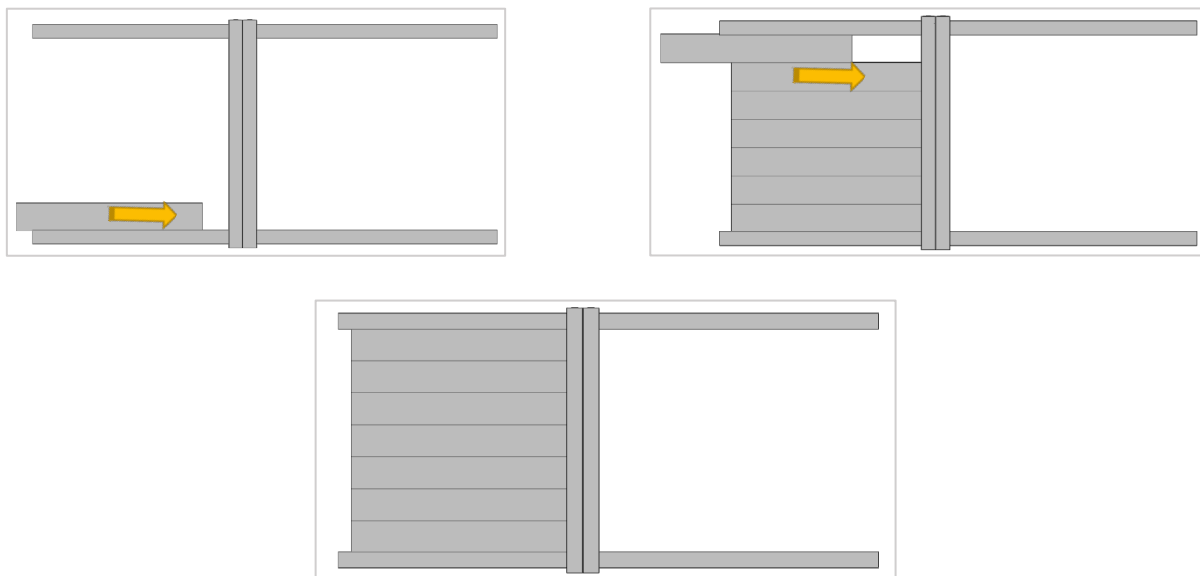

14. **OPERAZIONE DELICATA!** In seguito, presentare il **montante di serratura B** (che è perforato per ricevere la serratura e il tamburo). È indispensabile l'uso di un mazzuolo. Iniziare questa operazione dalla traversa bassa e procedere "risalendo". Avvitare sulle 2 traverse utilizzando le viti 6,3 x 60 mm.
15. Procedere nello stesso modo per il **montante lato di scorrimento A**; in precedenza, spessorare a livello dell'ultima barra, sotto la traversa superiore e intermedia.

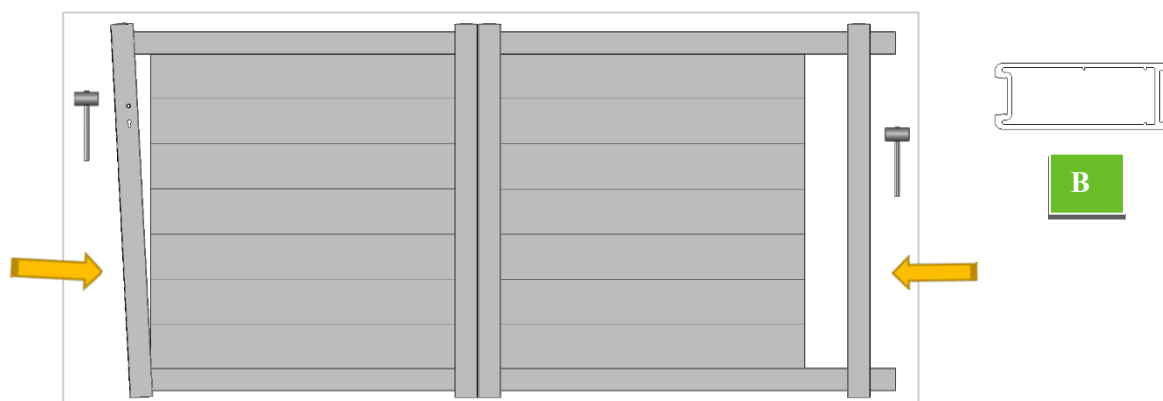

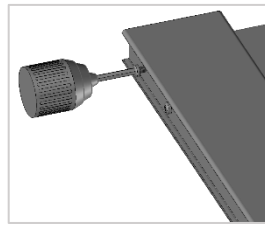

## Montaggio della 2<sup>a</sup> anta

16. Posizionare le **coperture di lamiera M** utilizzando il mazzuolo. Iniziare dalle lunghezze più corte.

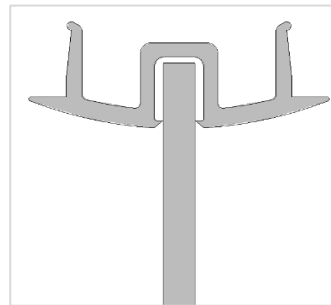
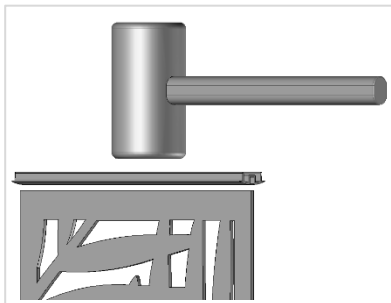

**M**

17. Far slittare la **lamiera O** tra le traverse nelle scanalature.

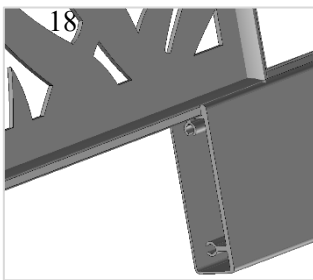

**Incastrare la lamiera utilizzando il mazzuolo: la copertura smerlata deve fissarsi sul montante.**



18. Preparazione della **crociera**: Perforare le due coperture (21 x 9 mm) seguendo lo schema, utilizzando una punta da trapano da 6,5 mm.

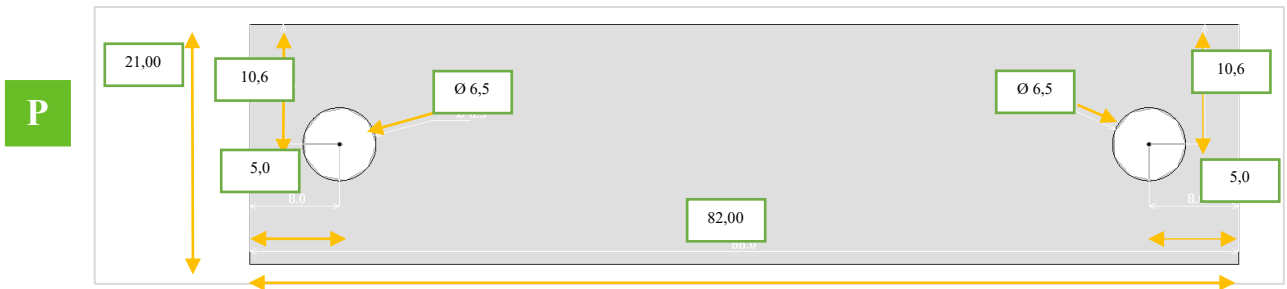

19. Avvitare 1 **copertura** a ciascuna estremità della crociera utilizzando le viti 6,3 x 60

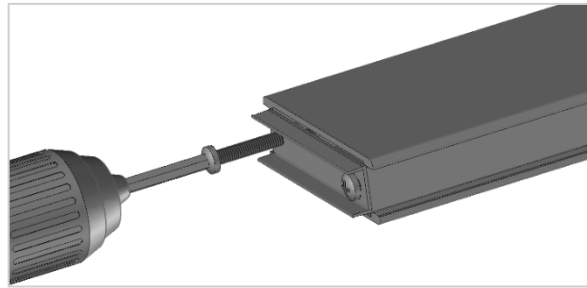

20. Far slittare la **crociera L** tra le traverse nelle scanalature. Utilizzando un mazzuolo, fissare le **coperture smerlate** nella crociera.

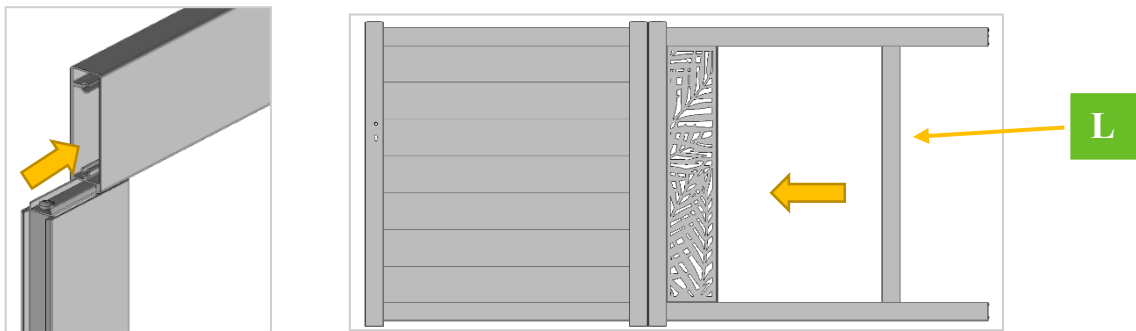



**21. Ripetere le operazioni di montaggio da 11 a 13.**

22. Presentare il **montante lato di scorrimento A**. È indispensabile l'uso di un mazzuolo. Iniziare questa operazione dalla traversa bassa e procedere "risalendo".

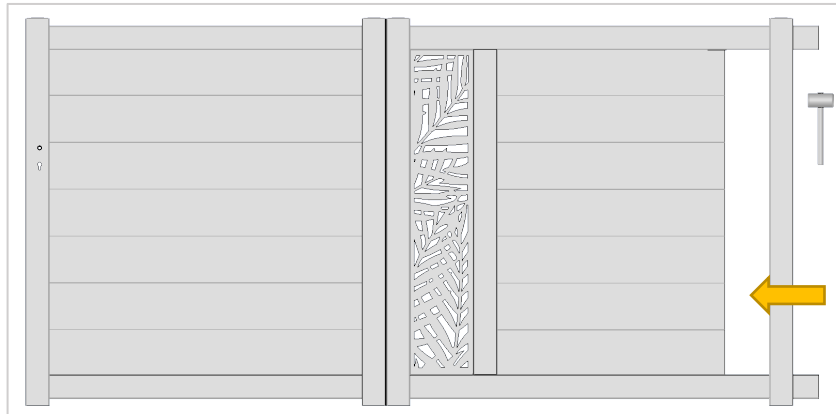

23. Perforare in precedenza e fissare l'aletta inox all'interno IN BASSO del montante di scorrimento utilizzando 2 viti 4,8 x 22 mm.

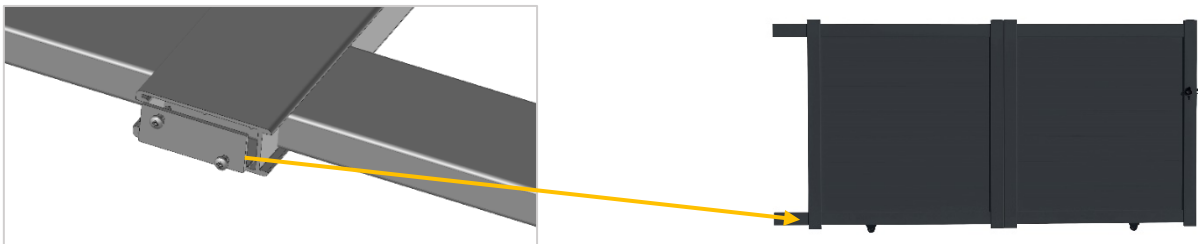

24. Fissare i **rulli** utilizzando le viti M8-20; scegliere i fori più a sinistra sulla parte sinistra e quelli più a destra sulla parte destra (non importa il senso di scorrimento).

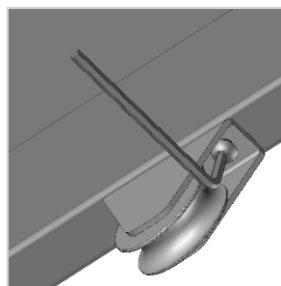

*Il montaggio continua a pagina 32!*

## CONTINUAZIONE DEL MONTAGGIO

1. Preparare le **traverse singole** nel modo seguente: riferimenti in rosso con viti M8-20 e **distanziali** in gomma. Non serrare; lasciare uno spazio libero di 2 mm circa.

Scorrimento a sinistra

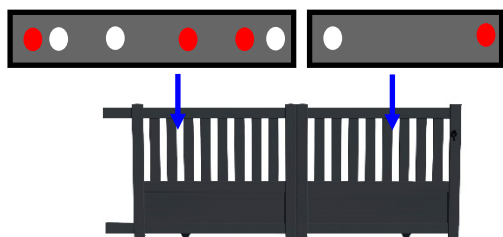
**E**

Scorrimento a destra

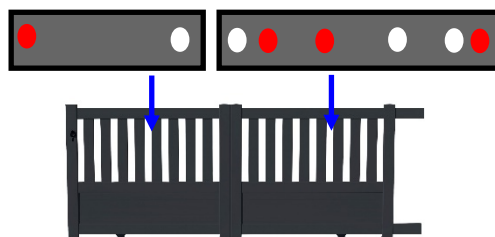

2. Contrassegnare le due **traverse D**: la più lunga lato serratura e la più corta lato scorrimento. Contrassegnare i fori di fronte agli occhielli a forma di pera per inserire le viti M8 x 20 TB. Incastrare l'occhiello nelle teste delle viti e spingere verso il basso. Ripetere l'operazione per l'altro pezzo, quindi serrare utilizzando una chiave a brugola.

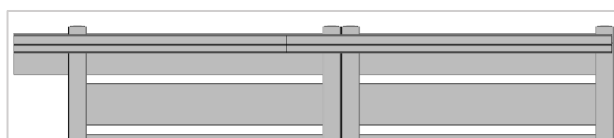
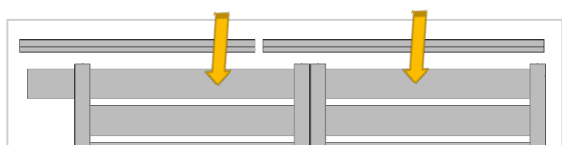

Occhiello

Vite M8 x 20 + Distanziale

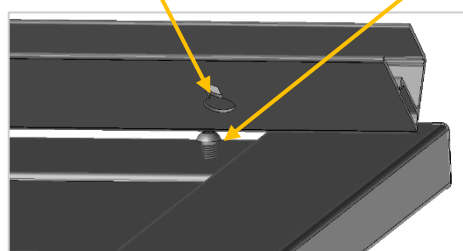
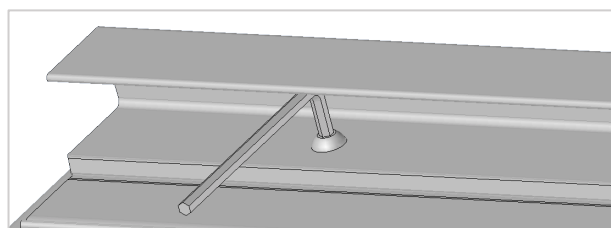
**D**

3. Le **traverse di guida D** sono perforate a ciascuna estremità: è necessario completare la perforazione utilizzando una punta da trapano con diametro 4 mm per i riferimenti in blu sui montanti senza **distanziale** e fissare con viti 4,8 x 22mm. Per i riferimenti in giallo: praticare i fori nella scanalatura delle **traverse di guida** all'esterno dei montanti e fissare con viti 4,8 x 22 mm, con i **distanziali** fatti scorrere tra **E** e **D**.



Scorrimento a destra

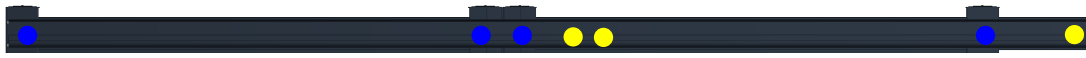

Scorrimento a sinistra

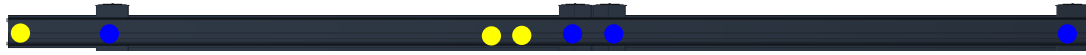

4. Installare le mascherine sulle estremità delle traverse e fissarle.

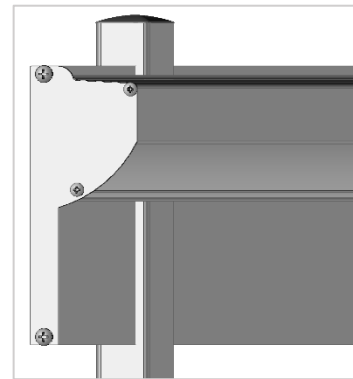
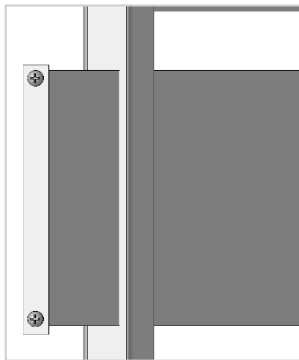

**Per modello SAH:  
traforato / pieno / DEC:**

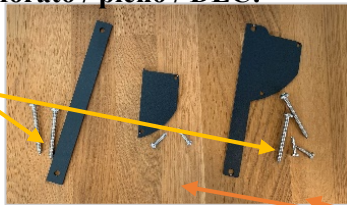

Vite 6,3 x 60 mm

**Per modello semitraforato /**



Vite 6,3 x 60 mm

Vite 4,8 x 22 mm

Vite 4,8 x 22 mm

5. Installazione della **coperture di montante** (30 x 7 mm) e delle **coperture di rifinitura** (21 x 9 mm) che si agganciano.

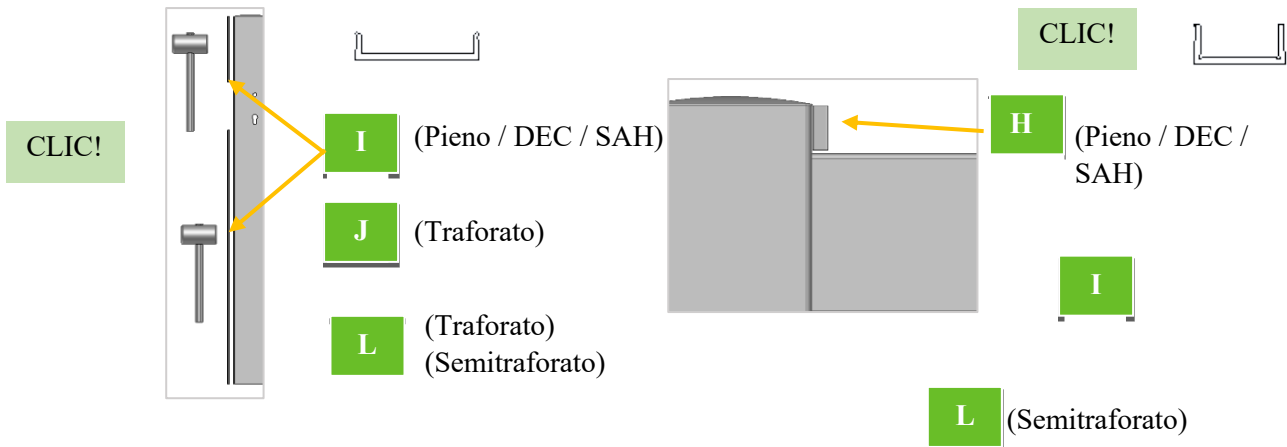

6. Inserire la **serratura** nel montante dal lato del **tamburo**

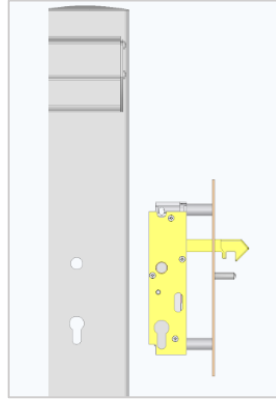

7. Posizionare il **tamburo** e avvitarlo nella **serratura** (moderatamente, per evitare eventuali malfunzionamenti). Perforare utilizzando il trapano e avvitare con viti 4,8 x 25TF

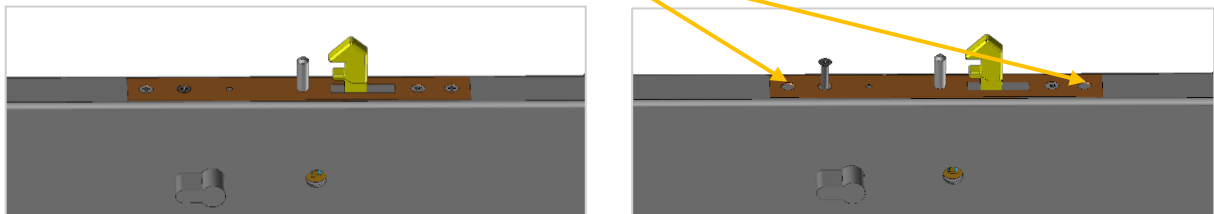

8. Installare la **maniglia**, con il supporto lungo all'interno della proprietà in orizzontale e quello corto all'esterno in verticale.



## In caso di motorizzazione del cancello carraio

*Come eliminare la stanghetta della serratura (se il cancello carraio viene motorizzato, questa operazione è obbligatoria):*

Estrarre le 4 viti dalla cassa della serratura e sollevare la cassa; estrarre la stanghetta e richiudere la cassa utilizzando le viti estratte in precedenza.



## Suggerimenti per la manutenzione

Lavare semplicemente con acqua e sapone delicato, quindi risciacquare con acqua pulita e asciugare con un panno morbido e assorbente. Ripetere l'operazione ogni 3 mesi.

## Istruzioni d'installazione



**Montaggio: 1h30**



**2 persone**



**Difficoltà Principiante**

### Attrezzi richiesti



Martello



Trapano a percussione



Livella



Metro a nastro

**Fissaggio:** raccomandiamo l'acquisto di tasselli e viti di fissaggio (diametro 8 mm) in base al tipo di pilastri o di pali di sostegno. Attenzione! In base alla natura del sostegno, è possibile procedere con una sigillatura chimica utilizzando aste filettate (diametro 8 mm).

### Sicurezza:

- Non installare il cancello carraio nel caso la velocità del vento sia superiore a 40km/h.
- Non utilizzare materiale elettrico mentre piove.
- Il cancello carraio deve essere installato da 2 adulti competenti nelle operazioni da eseguire.
- Indossare occhiali protettivi durante i lavori di perforazione, di bulinatura e di manipolazione del cemento.
- Esercitare prudenza nell'uso dei prodotti di manutenzione casalinga: verificare le istruzioni di tali prodotti in modo da non danneggiare il cancello carraio durante la pulizia.

❖ **Accessori per l'installazione del kit per cancelli a scorrimento**

		
Pezzo guida + 1 rotella di guida Quantità: 1	Pezzo ricevente Quantità: 1	Binario

**Preparazione della muratura**

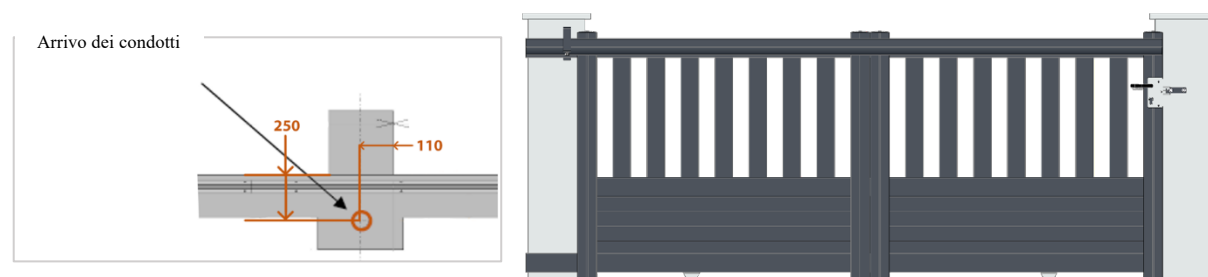
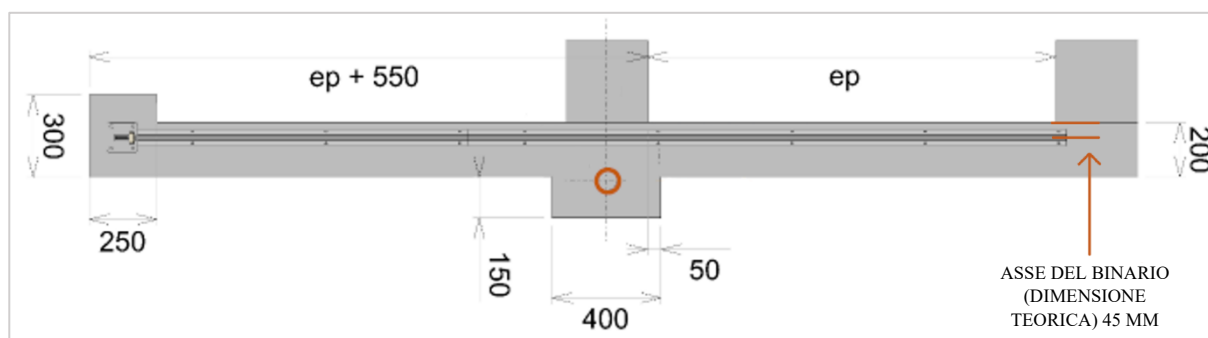

1. Presentare il binario sul terreno senza fissarlo; ciò permette una regolazione semplificata in seguito, in particolare la messa a piombo. Posizionare il cancello scorrevole sul binario facendo attenzione che non possa ribaltarsi.
2. Presentare il pezzo guida sul pilastro. Lasciare un gioco di 20 mm circa tra il cappello del cancello carraio e il pezzo guida. Procedere alle operazioni con cui contrassegnare i fori, dopo aver fatto scorrere il cancello carraio per liberarne l'accesso. Procedere alle perforazioni.

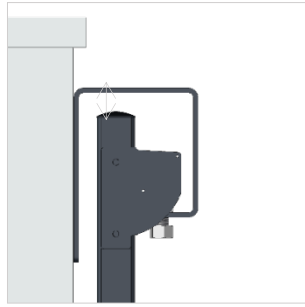

 **Verificare accuratamente la messa a piombo!!**

3. Su un supporto pieno, si consiglia l'uso di tasselli a espansione (viti con diametro 8 mm) a base conica. Facili da installare, offrono una tenuta insuperabile. Serrare e fissare il pezzo guida. Su un supporto cavo o poco resistente, utilizzare aste filettate con una sigillatura chimica. Verificare il livello.
4. Dopo aver eseguito le regolazioni e le operazioni di contrassegnazione, far scorrere il cancello carraio per accedere ai fori del binario. Per una solidità ottimale, è necessario fissare il binario con tutti i relativi fori. Si consiglia l'uso di tasselli a percussione.

## IMMAGINI DA CAMBIARE!!

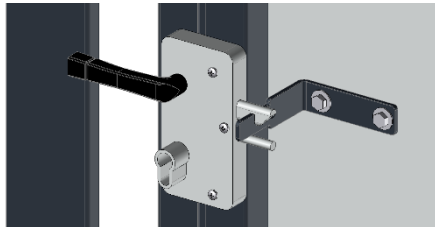

Non motorizzato

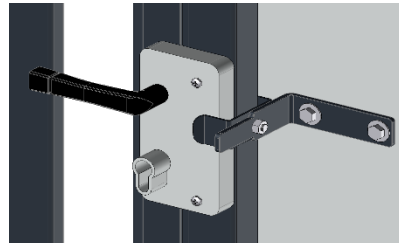

Motorizzato

## Suggerimenti per la manutenzione

Lavare semplicemente con acqua e sapone delicato, quindi risciacquare con acqua pulita e asciugare con un panno morbido e assorbente. Ripetere l'operazione ogni 3 mesi.

# PACNITI

LE PORTAIL ALUMINIUM CONTEMPORAIN EN KIT

IL CANCELLO CONTEMPORANEO IN ALLUMINIO IN KIT

**SITO PACKIT**



**YOUTUBE**



**FACEBOOK**



**INSTAGRAM**



**PINTEREST**

