

Notice de Montage

Modèles Battants



Montage : 2h30



2 Personnes



Difficulté Débutant

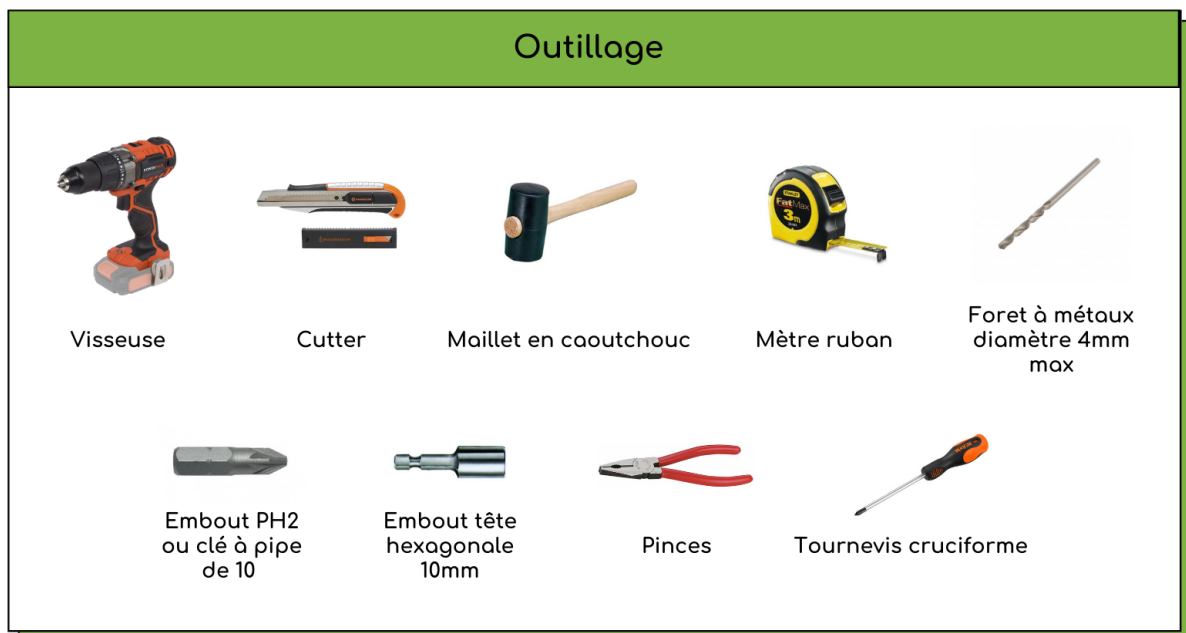

Penser à nettoyer régulièrement votre espace de travail. La présence de copeaux peut entraîner des rayures de l'aluminium.

Astuce 1 : Si les capots ne se clipent pas correctement et glissent dans les montants ou traverses, vous pouvez les pincer à l'aide d'une pince pour créer un léger « bec » qui amènera la résistance nécessaire dans l'assemblage.

Astuce 2 : Vous pouvez utiliser du silicone en tube lors du montage, appliquée au pistolet manuel, pour éviter les bruits éventuels liés au mouvement des barreaux. Une noix de silicone appliquée contre chaque barreau dans la rainure des traverses 102 x 30 est suffisante.

❖ ACCESSOIRES PORTAILS

						
Serrure + vis barillet M5 X 80F Quantité : 1	Poignée noire Quantité : 1	Barillet + 3 clés Quantité : 1	Vis serrure 4,8 x 25TF Quantité : 2	Chapeaux de montants d'extrémités Quantité : 4	Chapeau de montants centraux Quantité : 2	Vis 4,8 x 22 chapeaux de montants Quantité : 18
						
Sabot central Quantité : 1	Join de battement Quantité : 1	Gâche inox Quantité : 1	Gond haut réglable Quantité : 2	Gond bas réglable Quantité : 2	Vis gâche 4,8 x 25TF Quantité : 2	

❖ ACCESSOIRES PORTILLONS

						
Serrure + vis barillet M5 X 80F Quantité : 1	Poignée noire Quantité : 1	Barillet + 3 clés Quantité : 1	Vis serrure 4,8 x 25TF Quantité : 2	Chapeaux de montants d'extrémités Quantité : 2	Chapeau de montants centraux Quantité : 1	Vis 4,8 x 22 chapeaux de montants Quantité : 9
						
Contre gâche + vis M5 x 8TF Quantité : 1	Gâche inox Quantité : 1	Gond haut réglable Quantité : 1	Gond bas réglable Quantité : 1	Vis gâche 4,8 x 25TF Quantité : 2		

❖ SOMMAIRE

Portail SAH & Nomenclature	4
Portail SEMI - AJOURÉ & Nomenclature	6
Portail AJOURÉ & Nomenclature	8
Portail PLEIN & Nomenclature	10
Portail DÉCOUPE LASER & Nomenclature	12
DÉBUT DE VOTRE MONTAGE – 1 ^{er} Vantail ou Portillon	14
Modèle SAH	15
Modèle SEMI - AJOURÉ	17
Modèle AJOURÉ	21
Modèle PLEIN & DÉCOUPE LASER	24
Montage de la SERRURE	26
En cas de gâche électrique	26
Montage du 2 ^e vantail	27
Montage du 2 ^e vantail DÉCOUPE LASER	27
Montage du battement (côté gâche)	29
En cas de motorisation du portail	29
Notice de pose	30
Entretien	32



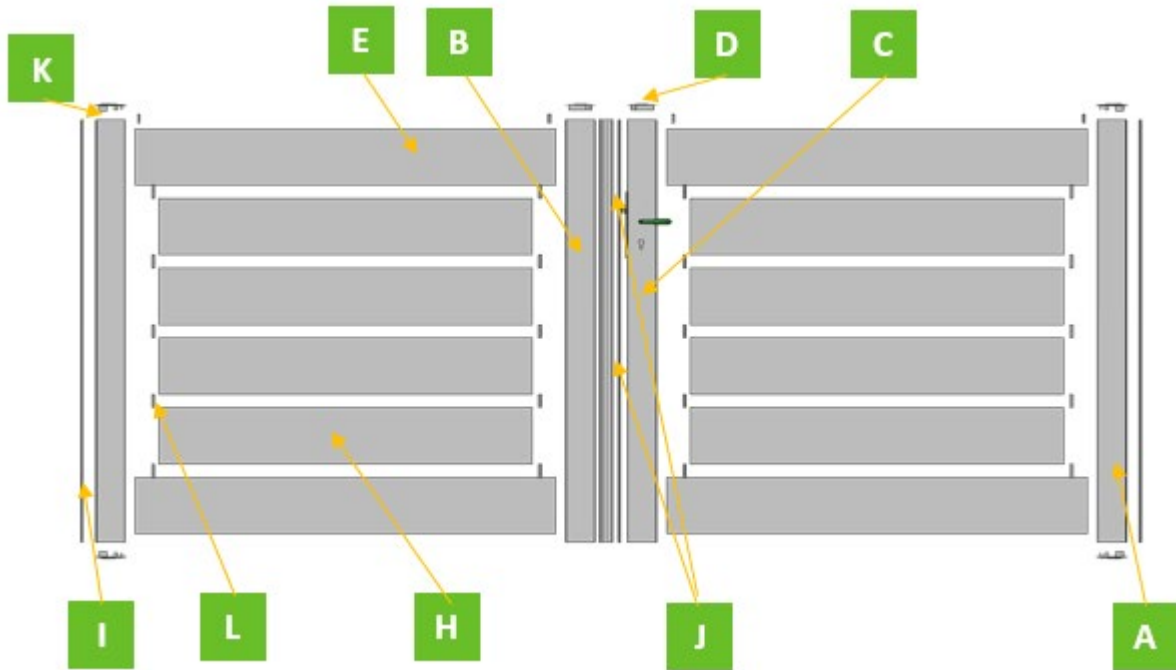

Portail SAH & Nomenclature

Eclaté des profils : Assemblage pour un DROITE poussant

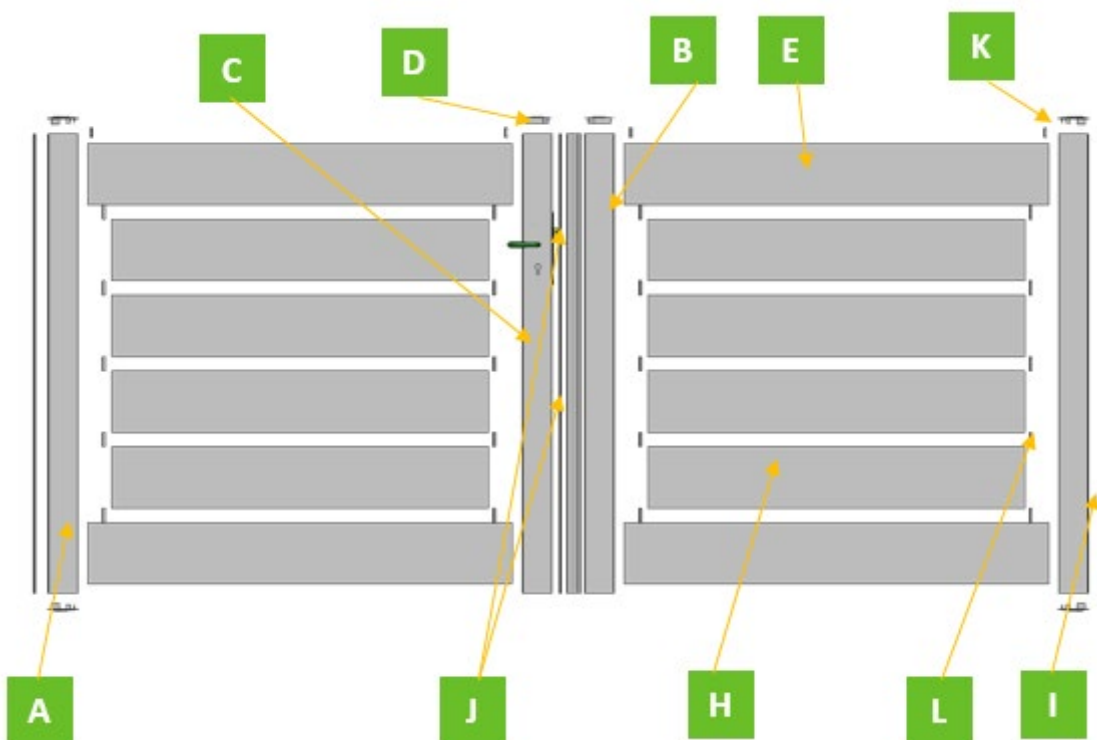

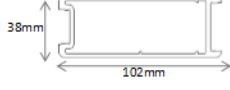
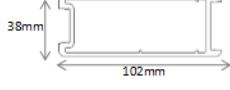
Eclaté des profils : Assemblage pour un GAUCHE poussant

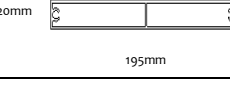
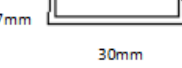
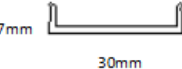
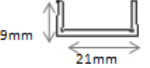

NOMENCLATURE		MODÈLE SAH				
RÉF	PROFILS	(vue en coupe)	L 4000 X H 1500	L 3500 x H 1500	L 3000 x H 1500	L 1000 x H 1500
A	Montant d'extrémité		Qté : 2 (1455mm)	Qté : 2 (1455mm)	Qté : 2 (1455mm)	Qté : 1 (1455mm)
B	Montant de serrure		Qté : 1 (1455mm)	Qté : 1 (1455mm)	Qté : 1 (1455mm)	Qté : 1 (1455mm)
C	Montant de gâche		Qté : 1 (1455mm)	Qté : 1 (1455mm)	Qté : 1 (1455mm)	
D	Battement		Qté : 1 (1435mm)	Qté : 1 (1435mm)	Qté : 1 (1435mm)	
E	Traverse		Qté : 4 (1950mm)	Qté : 4 (1700mm)	Qté : 4 (1450mm)	Qté : 2 (940mm)
H	Panneau de remplissage		Qté : 8 (1786mm)	Qté : 8 (1536mm)	Qté : 8 (1286mm)	Qté : 4 (776mm)
I	Capot de montants		Qté : 2 (1455mm)	Qté : 2 (1455mm)	Qté : 2 (1455mm)	Qté : 1 (1455mm)
J	Capot de montants Serrure		Qté : 1 (365mm) Qté : 1 (915mm)	Qté : 1 (365mm) Qté : 1 (915mm)	Qté : 1 (365mm) Qté : 1 (915mm)	Qté : 1 (365mm) Qté : 1 (915mm)
K	Capot de finition		Qté : 4 (28mm)	Qté : 4 (28mm)	Qté : 4 (28mm)	Qté : 2 (28mm)
	Vis 6,3 x 60 tête hexagonale		Qté : 16	Qté : 16	Qté : 16	Qté : 8
L	Capot d'entretoise		Qté : 20 (45mm)	Qté : 20 (45mm)	Qté : 20 (45mm)	Qté : 10 (45mm)



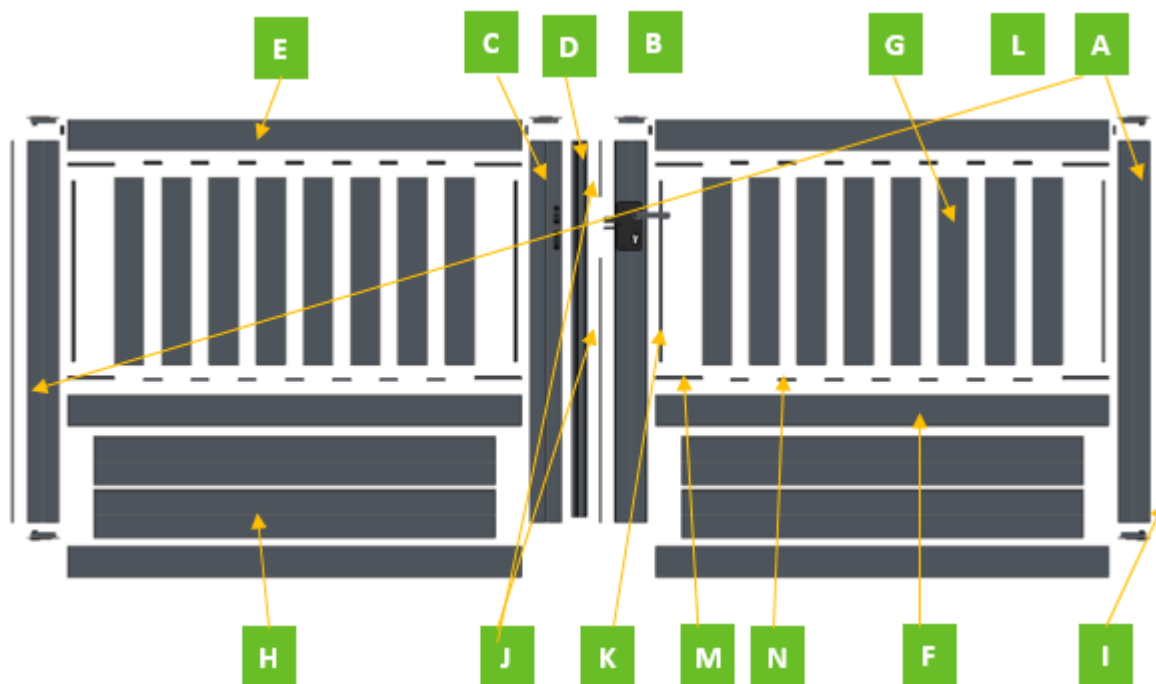

Portail SEMI - AJOURÉ & Nomenclature

Eclaté des profils : Assemblage pour un DROITE poussant

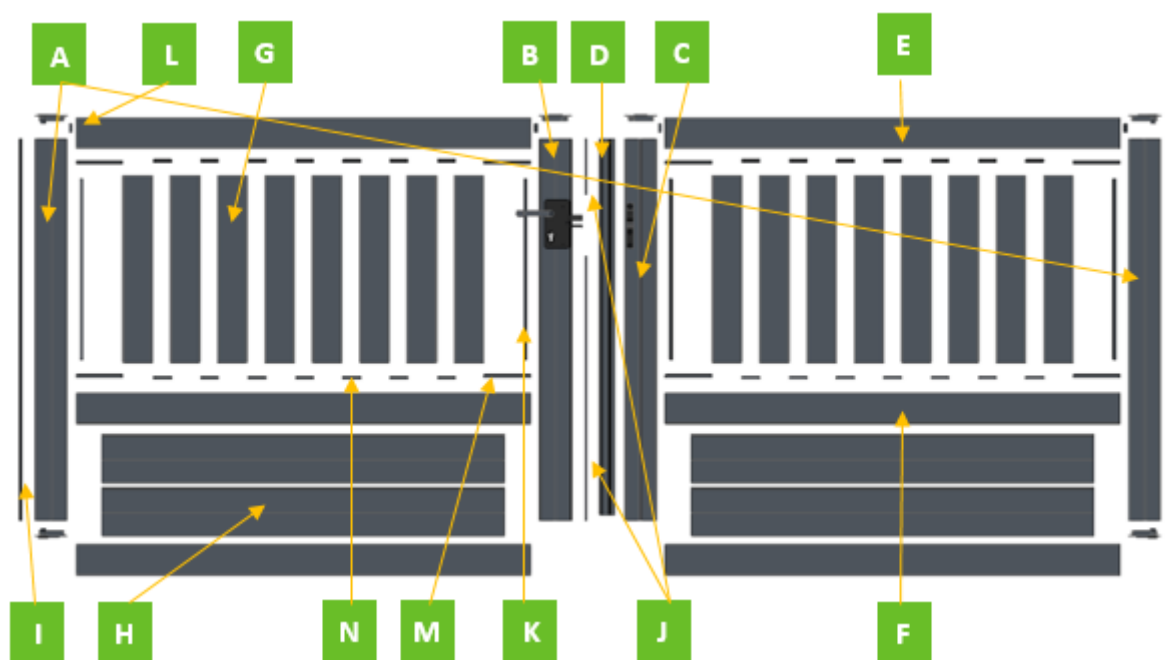

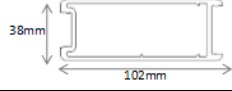
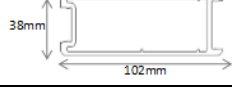
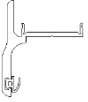
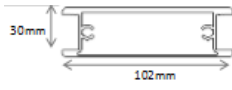
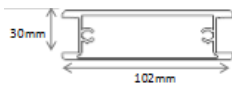
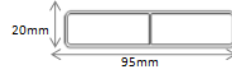
Eclaté des profils : Assemblage pour un GAUCHE poussant

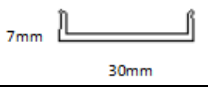
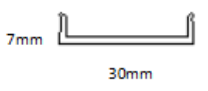
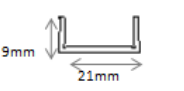
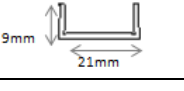
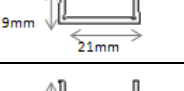
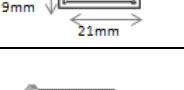

RÉF	NOMENCLATURE		MODÈLE SEMI - AJOURÉ			
	PROFILS	(vue en coupe)	L 4000 x H 1300	L 3500 x H 1300	L 3000 x H 1300	L 1000 x H 1300
A	Montant d'extrémité		Qté : 2 (1255mm)	Qté : 2 (1255mm)	Qté : 2 (1255mm)	Qté : 1 (1255mm)
B	Montant de serrure		Qté : 1 (1255mm)	Qté : 1 (1255mm)	Qté : 1 (1255mm)	Qté : 1 (1255mm)
C	Montant de gâche		Qté : 1 (1255mm)	Qté : 1 (1255mm)	Qté : 1 (1255mm)	
D	Battement		Qté : 1 (1235mm)	Qté : 1 (1235mm)	Qté : 1 (1235mm)	
E	Traverse simple		Qté : 4 (1950mm)	Qté : 4 (1700mm)	Qté : 4 (1450mm)	Qté : 2 (940mm)
F	Traverse double		Qté : 2 (1950mm)	Qté : 2 (1700mm)	Qté : 2 (1450mm)	Qté : 1 (940mm)
G	Barreaux		Qté : 24 (613mm)	Qté : 20 (613mm)	Qté : 16 (613mm)	Qté : 5 (613mm)
H	Panneau remplissage		Qté : 4 (1786mm)	Qté : 4 (1534mm)	Qté : 4 (1284mm)	Qté : 2 (774mm)
I	Capot de montants		Qté : 2 (1255mm)	Qté : 2 (1255mm)	Qté : 2 (1255mm)	Qté : 1 (1255mm)
J	Capot de montants Serrure		Qté : 1 (165mm) Qté : 1 (915mm)	Qté : 1 (165mm) Qté : 1 (915mm)	Qté : 1 (165mm) Qté : 1 (915mm)	Qté : 1 (165mm) Qté : 1 (915mm)
K	Capot de montants Serrure		Qté : 4 (592mm)	Qté : 4 (592mm)	Qté : 4 (592mm)	Qté : 2 (592mm)
L	Capot de finition		Qté : 4 (28mm)	Qté : 4 (28mm)	Qté : 4 (28mm)	Qté : 2 (28mm)
M	Capot d'extrémité		Qté : 8 (141mm)	Qté : 8 (145,5mm)	Qté : 8 (149mm)	Qté : 4 (138,5mm)
N	Capot d'entretoise		Qté : 44 (48mm)	Qté : 36 (51mm)	Qté : 28 (56mm)	Qté : 8 (47mm)
	Vis 6,3 x 60 tête hexagonale		Qté : 16	Qté : 16	Qté : 16	Qté : 8

Portail AJOURÉ & Nomenclature

Eclaté des profils : Assemblage pour un DROITE poussant

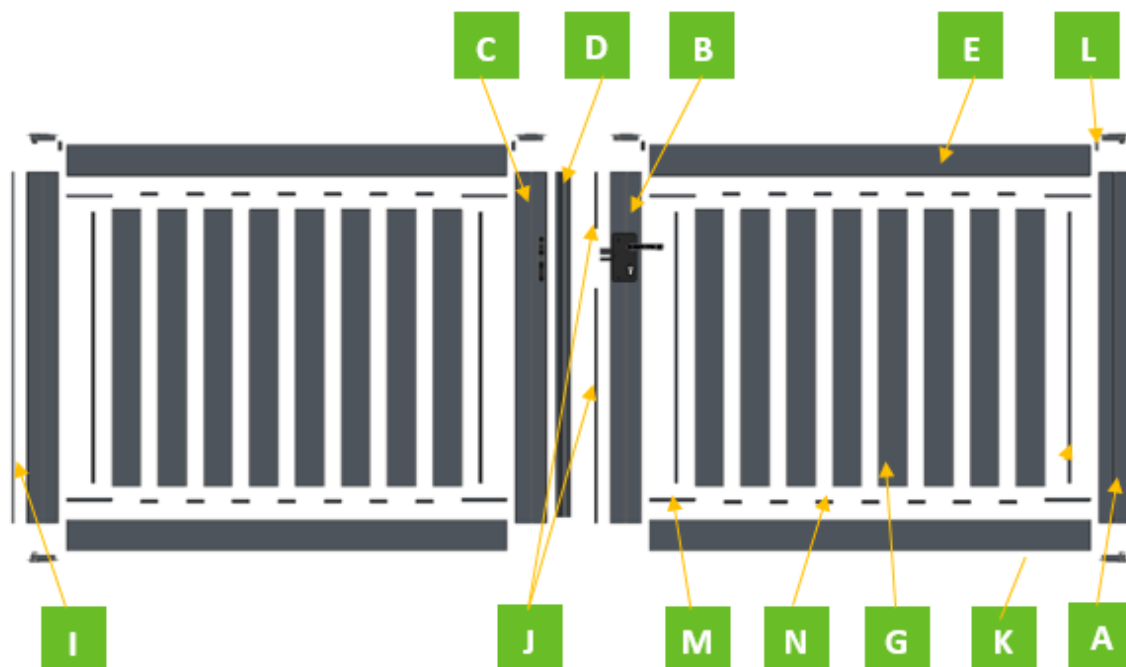

Eclaté des profils : Assemblage pour un GAUCHE poussant

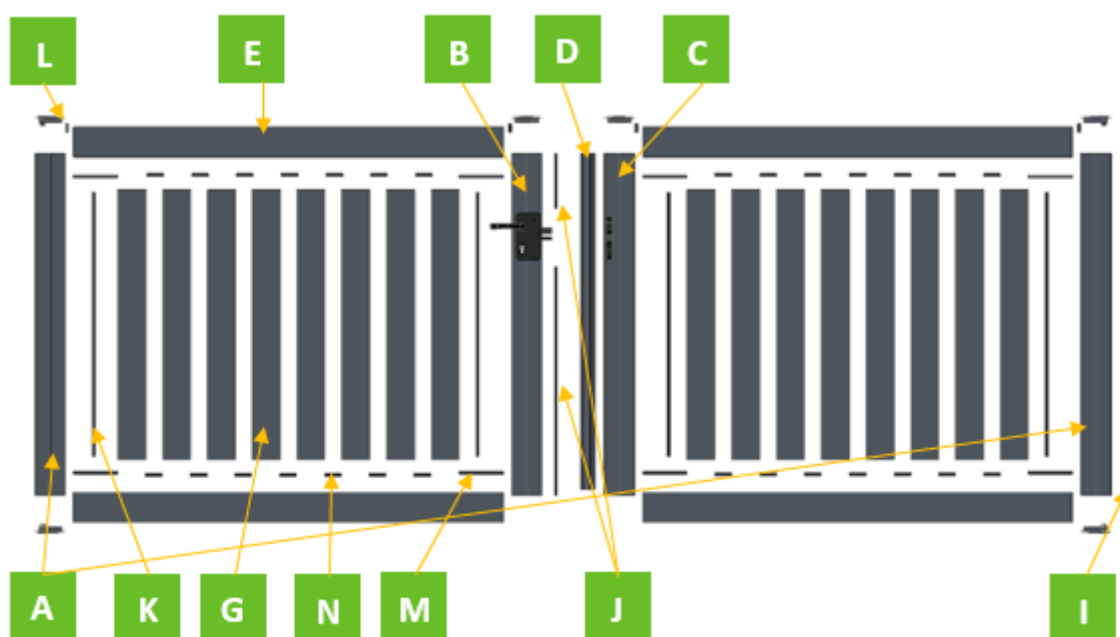

RÉF	NOMENCLATURE		MODÈLE AJOURÉ			
	PROFILS	(Vue en coupe)	L 4000 x H 1200	L 3500 x H 1200	L 3000 x H 1200	L 1000 x H 1200
A	Montant d'extrémité		Qté : 2 (1155mm)	Qté : 2 (1155mm)	Qté : 2 (1155mm)	Qté : 1 (1155mm)
B	Montant de serrure		Qté : 1 (1155mm)	Qté : 1 (1155mm)	Qté : 1 (1155mm)	Qté : 1 (1155mm)
C	Montant de gâche		Qté : 1 (1155mm)	Qté : 1 (1155mm)	Qté : 1 (1155mm)	
D	Battement		Qté : 1 (1135mm)	Qté : 1 (1135mm)	Qté : 1 (1135mm)	
E	Traverse simple		Qté : 4 (1950mm)	Qté : 4 (1700mm)	Qté : 4 (1450mm)	Qté : 2 (940mm)
G	Barreaux		Qté : (911mm)	Qté : 20 (911mm)	Qté : 16 (911mm)	Qté : 5 (911mm)
I	Capot de montants		Qté : 2 (1155mm)	Qté : 2 (1155mm)	Qté : 2 (1155mm)	Qté : 1 (1155mm)
J	Capot de montants Serrure		Qté : 1 (165mm) Qté : 1 (815mm)	Qté : 1 (165mm) Qté : 1 (815mm)	Qté : 1 (165mm) Qté : 1 (815mm)	Qté : 1 (165mm) Qté : 1 (815mm)
K	Capot de montants Serrure		Qté : 4 (890mm)	Qté : 4 (890mm)	Qté : 4 (890mm)	Qté : 2 (890mm)
L	Capot de finition		Qté : 4 (28mm)	Qté : 4 (28mm)	Qté : 4 (28mm)	Qté : 2 (28mm)
M	Capot d'extrémité		Qté : 8 (141mm)	Qté : 8 (145,5mm)	Qté : 8 (149mm)	Qté : 4 (138,5mm)
N	Capot d'entretoise		Qté : 44 (48mm)	Qté : 36 (51mm)	Qté : 28 (56mm)	Qté : 8 (47mm)
	Vis 6,3 x 60 tête hexagonale		Qté : 16	Qté : 16	Qté : 16	Qté : 8





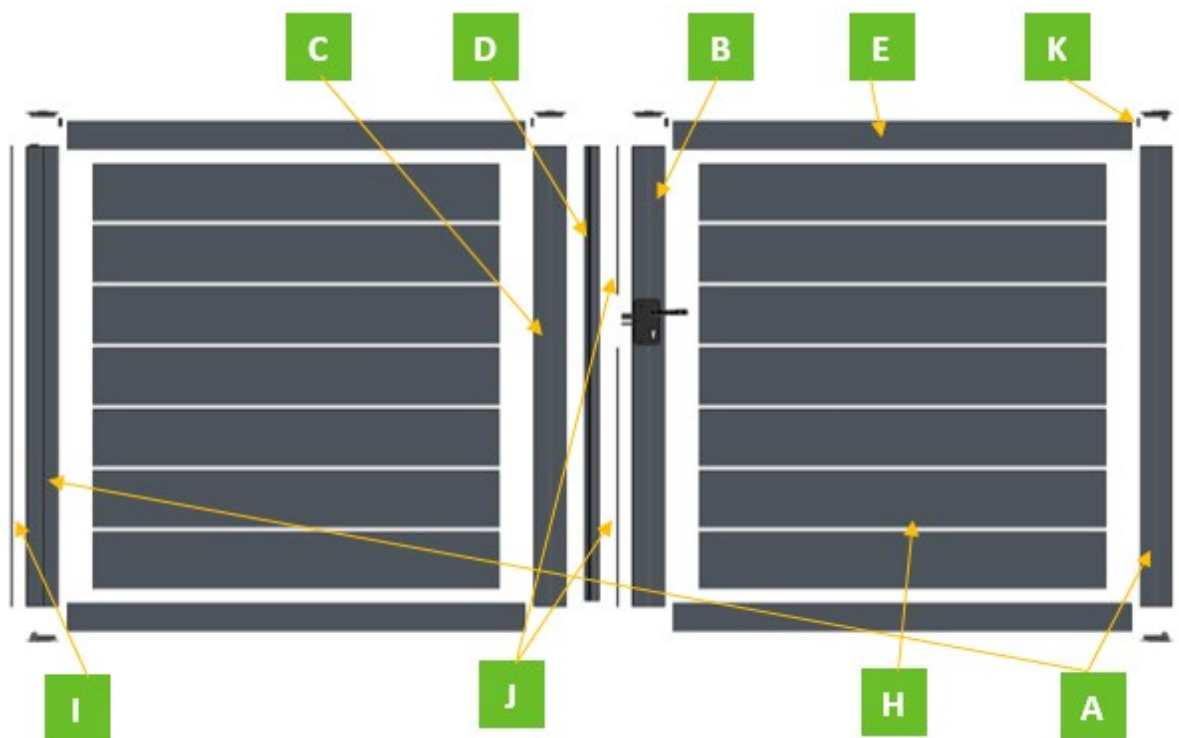

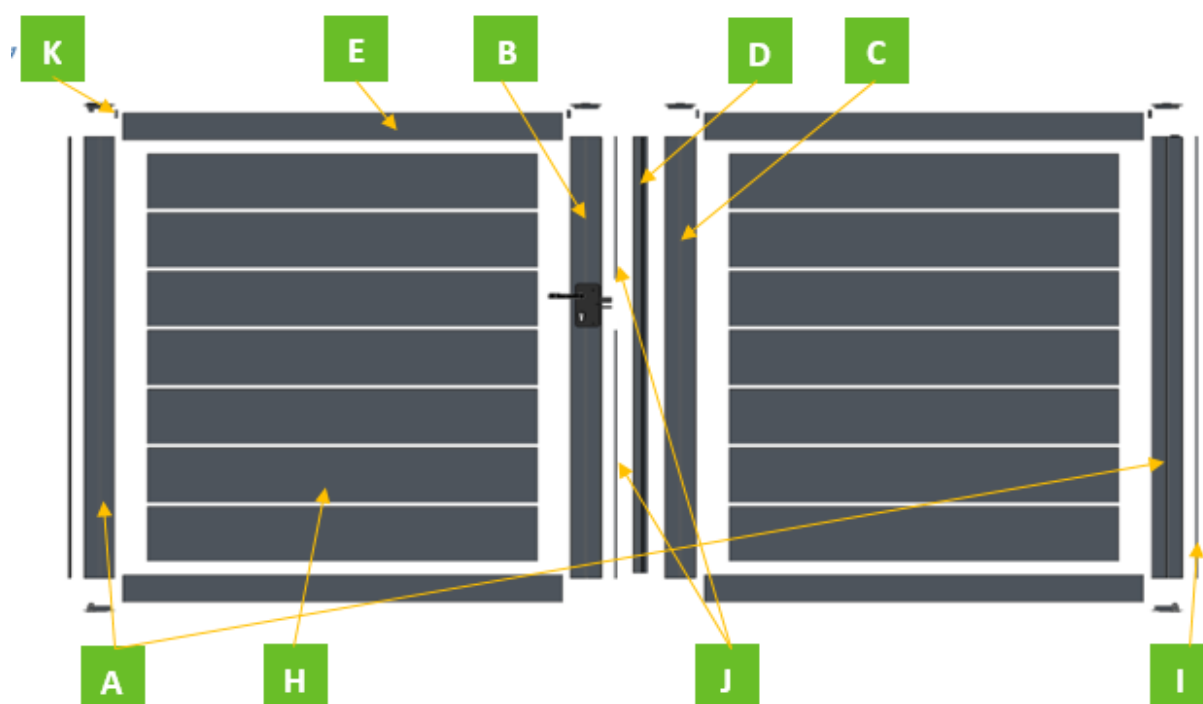

Portail PLEIN & Nomenclature

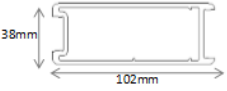
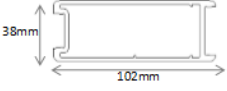
Eclaté des profils : Assemblage pour un DROITE poussant



Eclaté des profils : Assemblage pour un GAUCHE poussant

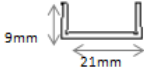

NOMENCLATURE			MODÈLE PLEIN							
RÉF	PROFILS	(vue en coupe)	L4000 x H 1500	L 4000 x H 1700	L 3500 x H 1500	L 3500 x H 1700	L 3000 x H 1500	L 3000 x H 1700	L 1000 x H 1500	L 1000 x H 1700
A	Montant d'extrémité		Qté : 2 (1451mm)	Qté : 2 (1651mm)	Qté : 2 (1451mm)	Qté : 2 (1651mm)	Qté : 2 (1451mm)	Qté : 2 (1651mm)	Qté : 1 (1451mm)	Qté : 1 (1651mm)
B	Montant de serrure		Qté : 1 (1451mm)	Qté : 1 (1651mm)	Qté : 1 (1451mm)	Qté : 1 (1651mm)	Qté : 1 (1451mm)	Qté : 1 (1651mm)	Qté : 1 (1451mm)	Qté : 1 (1651mm)
C	Montant de gâche		Qté : 1 (1451mm)	Qté : 1 (1651mm)	Qté : 1 (1451mm)	Qté : 1 (1651mm)	Qté : 1 (1451mm)	Qté : 1 (1651mm)		
D	Battement		Qté : 1 (1431mm)	Qté : 1 (1651mm)	Qté : 1 (1431mm)	Qté : 1 (1651mm)	Qté : 1 (1431mm)	Qté : 1 (1631mm)		
E	Traverse simple		Qté : 4 (1950mm)	Qté : 4 (1950mm)	Qté : 4 (1700mm)	Qté : 4 (1700mm)	Qté : 4 (1450mm)	Qté : 4 (1450mm)	Qté : 2 (940mm)	Qté : 2 (940mm)
H	Panneau de remplissage		Qté : 12 (1786mm)	Qté : 14 (1786mm)	Qté : 12 (1536mm)	Qté : 14 (1536mm)	Qté : 12 (1286mm)	Qté : 14 (1286mm)	Qté : 6 (776mm)	Qté : 7 (776mm)
I	Capot de montants		Qté : 2 (1451mm)	Qté : 2 (1651mm)	Qté : 2 (1451mm)	Qté : 2 (1651mm)	Qté : 2 (1451mm)	Qté : 2 (1651mm)	Qté : 1 (1451mm)	Qté : 1 (1651mm)
J	Capot de montants Serrure		Qté : 1 (360mm) Qté : 1 (915mm)	Qté : 1 (460mm) Qté : 1 (1015mm)	Qté : 1 (360mm) Qté : 1 (915mm)	Qté : 1 (460mm) Qté : 1 (1015mm)	Qté : 1 (360mm) Qté : 1 (915mm)	Qté : 1 (460mm) Qté : 1 (1015mm)	Qté : 1 (360mm) Qté : 1 (915mm)	Qté : 1 (460mm) Qté : 1 (1015mm)
K	Capot de finition		Qté : 4 (28mm)	Qté : 4 (28mm)	Qté : 4 (28mm)	Qté : 4 (28mm)	Qté : 4 (28mm)	Qté : 4 (28mm)	Qté : 2 (28mm)	Qté : 2 (28mm)
	Vis 6,3 x 60 tête hexagonale		Qté : 16	Qté : 16	Qté : 16	Qté : 16	Qté : 16	Qté : 16	Qté : 8	Qté : 8

Portail DÉCOUPE LASER & Nomenclature

Eclaté des profils : Assemblage pour un DROITE poussant

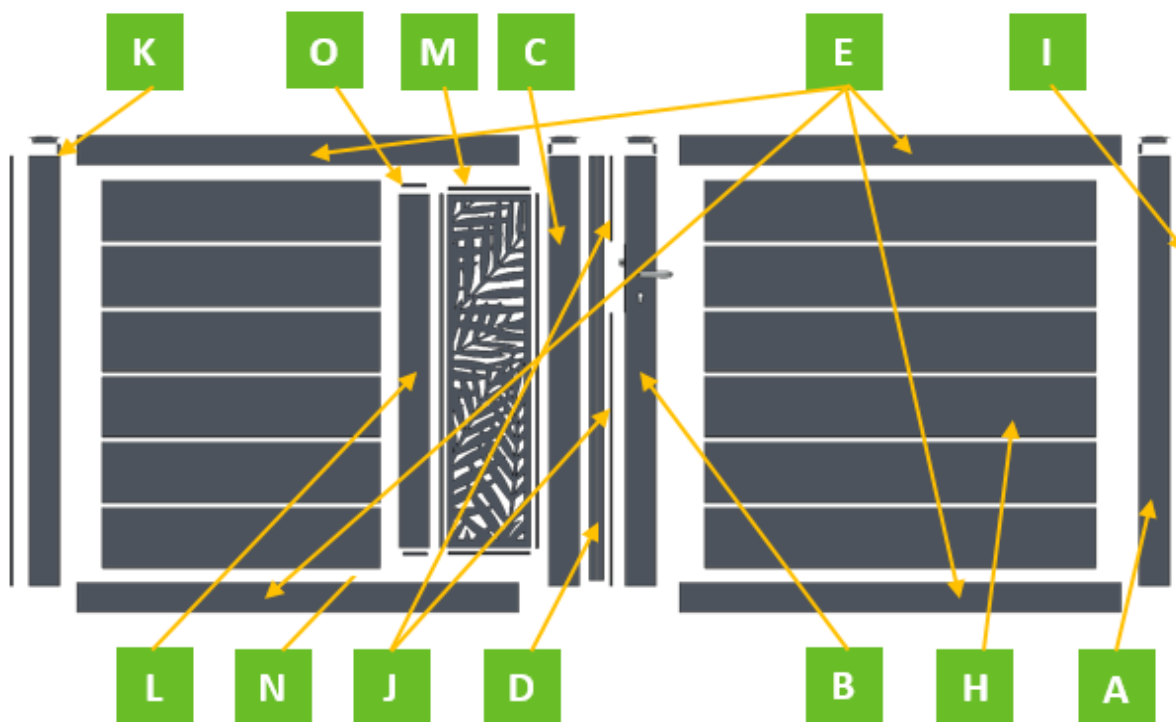

Eclaté des profils : Assemblage pour un GAUCHE poussant

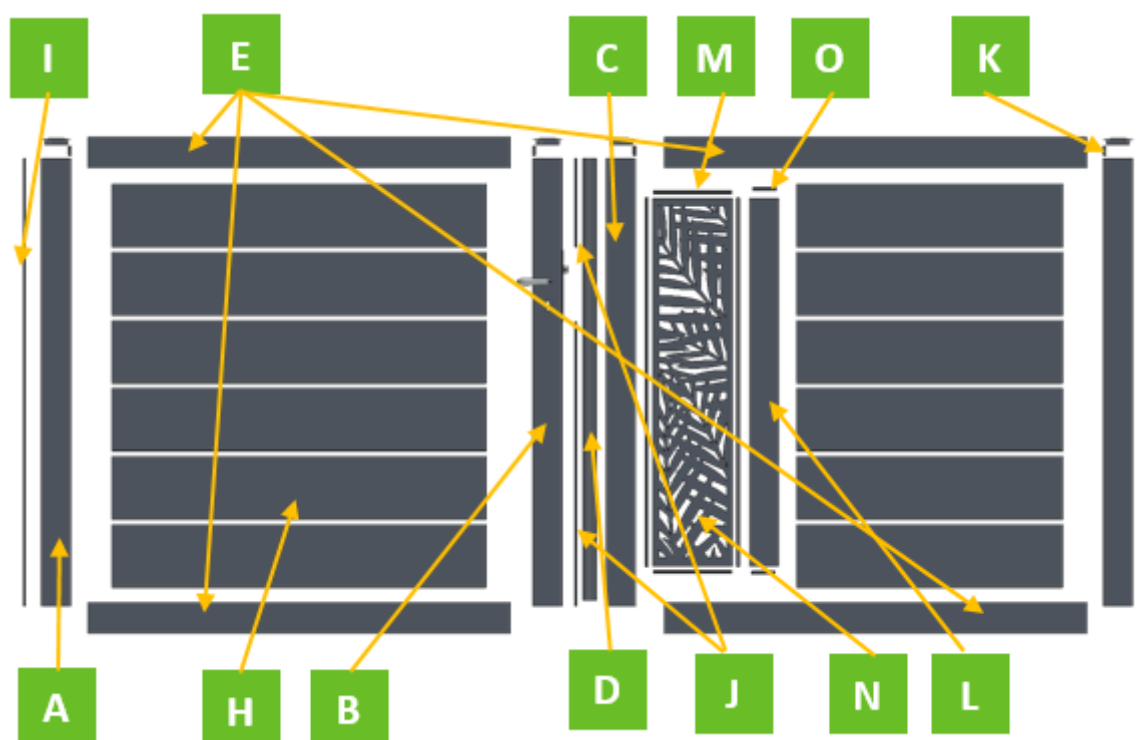

NOMENCLATURE		MODÈLE DÉCOUPE LASER				
RÉF	PROFILS	(vue en coupe)	L 4000 x H 1500	L 3500 x H 1500	L 3000 x H 1500	L 1000 x H 1500
A	Montant d'extrémité		Qté : 2 (1450mm)	Qté : 2 (1450mm)	Qté : 2 (1450mm)	Qté : 1 (1450mm)
B	Montant de serrure		Qté : 1 (1450mm)	Qté : 1 (1450mm)	Qté : 1 (1450mm)	Qté : 1 (1450mm)
C	Montant de gâche		Qté : 1 (1450mm)	Qté : 1 (1450mm)	Qté : 1 (1450mm)	
D	Battement		Qté : 1 (1431mm)	Qté : 1 (1431mm)	Qté : 1 (1431mm)	
E	Traverse simple		Qté : 4 (1950mm)	Qté : 4 (1700mm)	Qté : 4 (1450mm)	Qté : 2 (940mm)
H	Panneau de remplissage		Qté : 6 (1786mm) Qté : 6 (1414mm)	Qté : 6 (1536mm) Qté : 6 (1164mm)	Qté : 6 (1286mm) Qté : 6 (914mm)	Qté : 6 (404mm)
I	Capot de montants		Qté : 2 (1451mm)	Qté : 2 (1451mm)	Qté : 2 (1451mm)	Qté : 1 (1451mm)
J	Capot de montants Serrure		Qté : 1 (360mm) Qté : 1 (915mm)	Qté : 1 (360mm) Qté : 1 (915mm)	Qté : 1 (360mm) Qté : 1 (915mm)	Qté : 1 (360mm) Qté : 1 (915mm)
K	Capot de finition		Qté : 4 (28mm)	Qté : 4 (28mm)	Qté : 4 (28mm)	Qté : 2 (28mm)
L	Meneau		Qté : 1 (1186mm)	Qté : 1 (1186mm)	Qté : 1 (1186mm)	Qté : 1 (1186mm)
M	Capot de tôle		Qté : 2 (1194mm) Qté : 2 (270mm)	Qté : 2 (1194mm) Qté : 2 (270mm)	Qté : 2 (1194mm) Qté : 2 (270mm)	Qté : 2 (1194mm) Qté : 2 (270mm)
N	Tôle à motif		Qté : 1 (274 x 1194mm)	Qté : 1 (274 x 1194mm)	Qté : 1 (274 x 1194mm)	Qté : 1 (274 x 1194mm)
O	Capot assemblage meneau		Qté : 2 (82mm)	Qté : 2 (82mm)	Qté : 2 (82mm)	Qté : 2 (82mm)
	Vis 6,3 x 60 tête hexagonale		Qté : 20	Qté : 20	Qté : 20	Qté : 12

DÉBUT DE VOTRE MONTAGE – 1^{er} Vantail ou Portillon

Assemblage du premier vantail (côté serrure) en fonction du sens d'ouverture choisi (voir schémas)

Suivre les étapes de montage et d'assemblage

1. Ouvrir le carton et repérer les différents éléments.
2. Installez-vous sur un sol propre et dégagé, protégé par du carton épais.



3. Préparer les 4 montants pour un portail (AABC) et 2 pour un portillon (AB).
4. Emboîter les chapeaux percés aux extrémités des montants A.

Repercer à l'aide d'un foret de 4.2mm.

Fixez-les à l'aide des 3 vis 4.8 x 22.

5. Répéter l'opération avec les chapeaux non percés, **sur le haut uniquement**, des montants serrure B et gâche C (Il est très important que l'eau qui entre dans le produit ou qui s'y forme par condensation puisse s'écouler facilement).

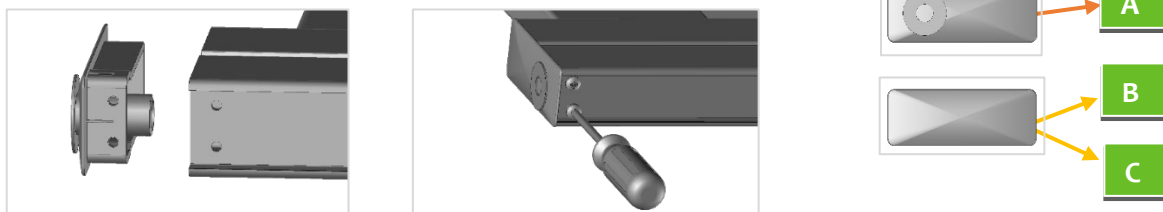

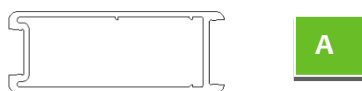

6. Positionner le premier montant d'extrémité A (102 x 38 mm) au sol.



7. Déballer les traverses E (et F pour le modèle SEMI - AJOURÉ) à l'aide d'un cutter en prenant soin de ne pas rayer les parties visibles du profilé aluminium.

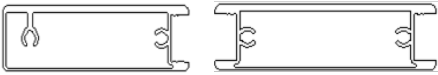

MODÈLE SAH	MODÈLE AJOURÉ / PLEIN / DÉCOUPE LASER	MODÈLE SEMI - AJOURÉ
 E	 E	 E F
Montage page 15	- Montage Ajouré page 21 - Montage Plein & Découpe Laser page 24	Montage page 17

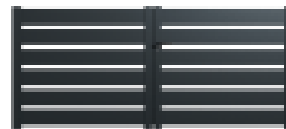

Modèle SAH

8. Présenter les traverses **E** en face des mortaises (trous) haute et basse.

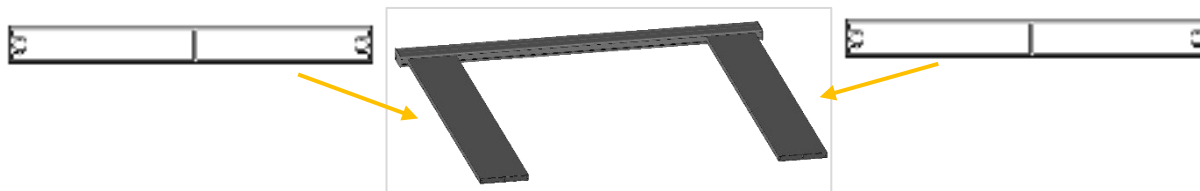

Procéder à l'emboîtement de chaque traverse dans les mortaises (trous) en soulevant légèrement l'extrémité du profil pour faciliter l'opération. Les traverses doivent être glissées dans le montant en butée.

Astuce : en cas de résistance, limez légèrement le montant pour emboîter plus facilement la traverse.

9. Visser chaque traverse **E** à l'aide de vis (6,3 x 60) et d'un embout PH2 ou d'une clé à pipe de 10. Les têtes de vis et les traverses doivent être en butée dans le montant. Les deux petits perçages doivent rester libres : ce sont des perçages pour l'écoulement des eaux de pluie et de condensation.

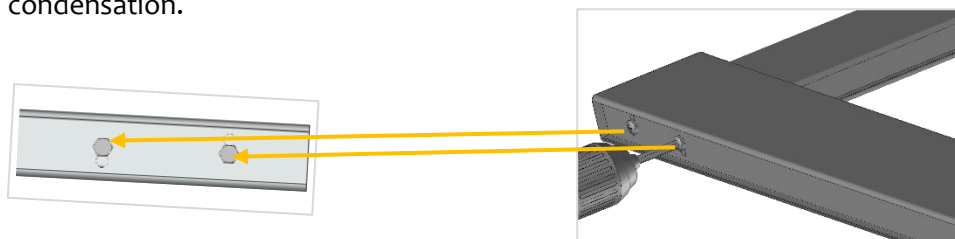

10. Déballez précautionneusement les panneaux de remplissage **H**. Si vous utilisez un cutter, positionner la lame dans le profil, sur la face non visible du panneau de remplissage.

H



11. Assembler en alternant capots d'entretoise **L** et panneaux de remplissage **H**. Le premier capot est en butée contre la traverse et les autres suivent :

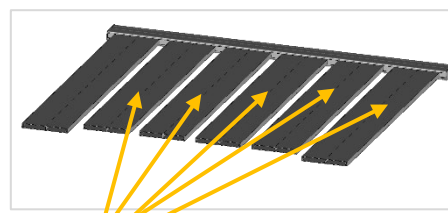
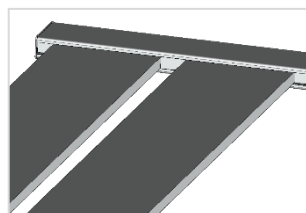
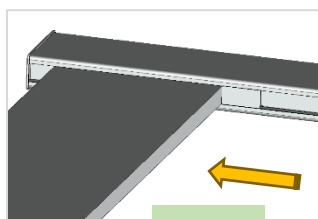

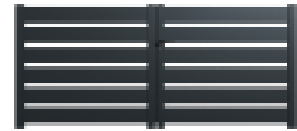

12. **OPERATION DELICATE !** Présenter ensuite le montant serrure **B**. Positionner et procéder à l'emboîtement du montant. L'utilisation d'un maillet est indispensable. Cette opération nécessite d'être 2 personnes, de part et d'autres du montant.

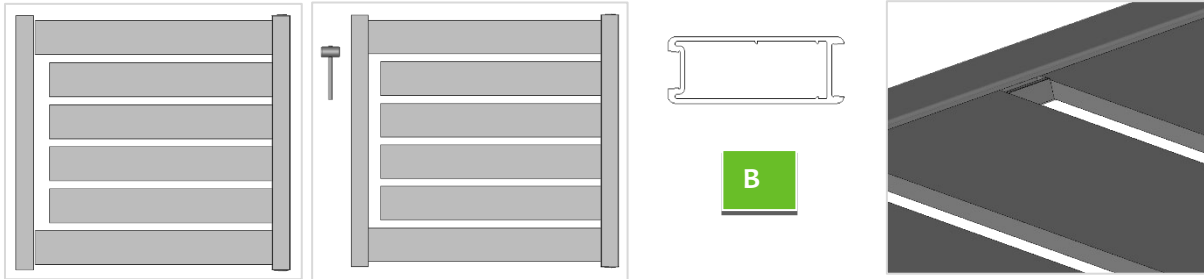

Si difficultés pour assembler les panneaux et le montant serrure : soulever délicatement, avec une main en dessous, le panneau assemblé afin de l'aligner au montant. Faire entrer l'élément en butée dans la rainure du montant, puis finir d'emboîter le montant à l'aide d'un maillet.

Répéter cette opération pour emboîter le panneau dans l'autre montant si besoin.

13. Placer le montant serrure **B** en butée contre les traverses **E** et réaliser le vissage : 2 vis (6,3 x 60) par traverse. Les têtes de vis et les traverses doivent buter dans le montant. Vérifier les longueurs basses et hautes du vantail. Si ces longueurs sont différentes, vérifiez les mises en butées de chaque élément.

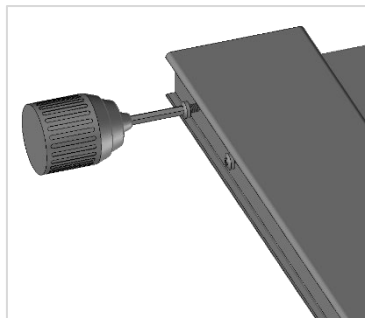

Le vantail côté serrure est assemblé, suite de votre montage page 26 !

...

Une fois les deux vantaux montés, suite de l'assemblage page 29 !



Modèle SEMI - AJOURÉ

8. Présenter les traverses simples **E** (102 x 30 mm) en face des mortaises (trous) haute et basse. La paroi la plus épaisse de la traverse doit être vers le haut (épaisseur nécessaire à la fixation de pattes pour motorisation).

Présenter la traverse double **F** dans la mortaise centrale. La paroi la plus épaisse de la traverse doit être vers le haut (épaisseur nécessaire pour automatisation du portail).

Procéder à l'emboîtement de chacune des traverses dans les mortaises (trous) en soulevant légèrement l'extrémité du profil pour faciliter l'opération. Les traverses doivent être glissées dans le montant en butée.

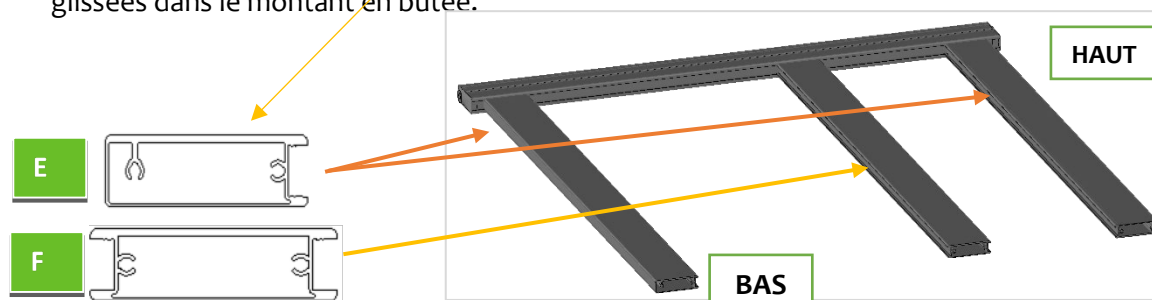

9. Visser chaque traverses **E** à l'aide de 2 vis (6,3 x 60) et d'un embout PH2 ou d'une clé à pipe de 10. Les têtes de vis et les traverses doivent buter dans le montant. Les deux petits perçages doivent rester libres : ce sont des perçages pour l'écoulement des eaux de pluie et de condensation.

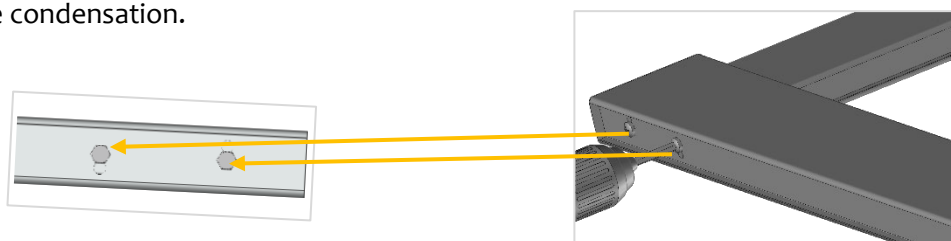

10. Déballez précautionneusement les panneaux de remplissage **H**. Si vous utilisez un cutter, positionner la lame dans le profil, sur la face non visible du panneau de remplissage.

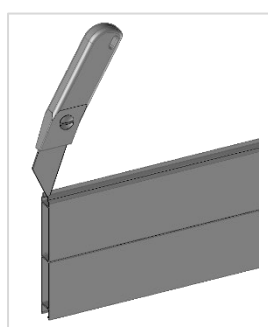



11. Assembler les en faisant coulisser la partie mâle dans la partie femelle. Si cette opération est délicate, utilisez un maillet plastique pour clipper les profils. Vous devez frapper le panneau de remplissage **H** sur la partie femelle pour ne pas endommager le profil.

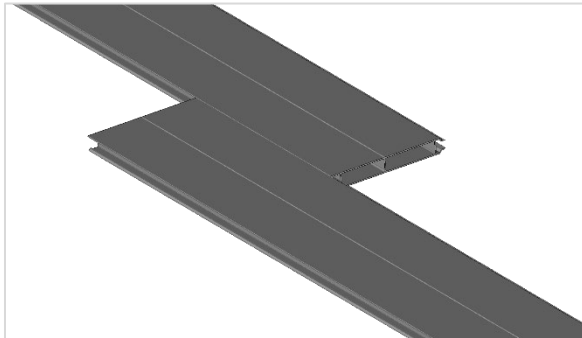

Coulissement

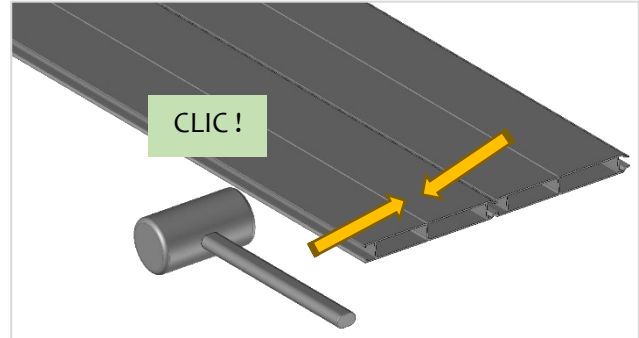

Emboitement par clippage

12. Faire glisser les panneaux de remplissage **H** entre les deux traverses du soubassement. Ils doivent rentrer en butée dans le montant.

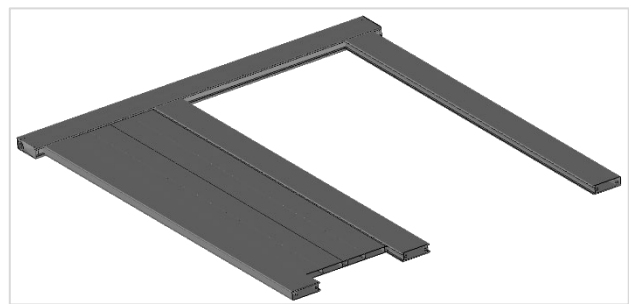
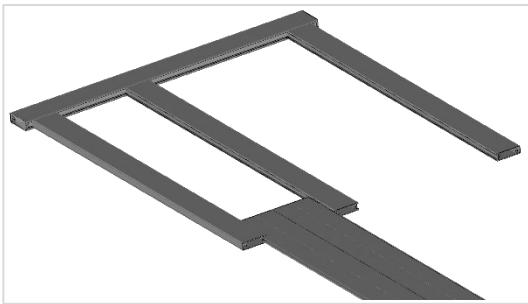

13. Glisser les 2 capots d'extrémités **M** (21 x 9 mm) sur les traverses, en haut et en bas. Ils doivent être positionnés en butée dans le montant d'extrémité **A**.

CLIC !

M

GLISSER

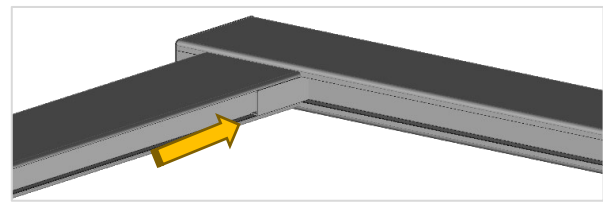
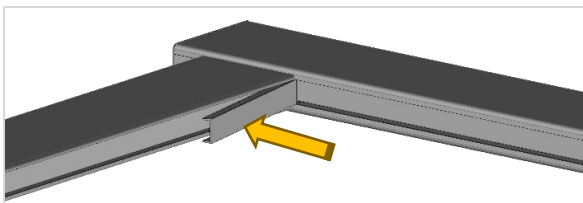

14. Clipper le capot de montant **K** (21 x 9 mm) sur le montant d'extrémité.

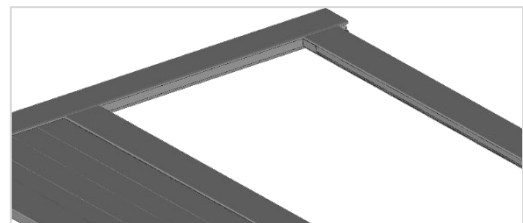
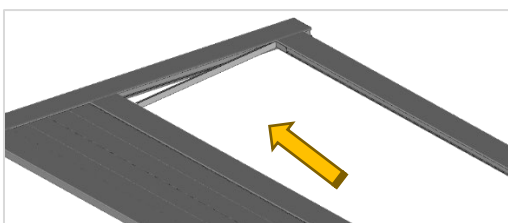



15. Déballer les barreaux **G** (95 x 20 mm) sans utiliser de cutter. Faire glisser un barreau (95 x 20 mm) dans les traverses jusqu'en butée des capots d'extrémités.

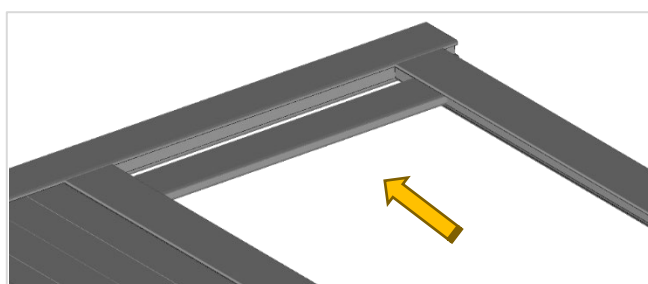
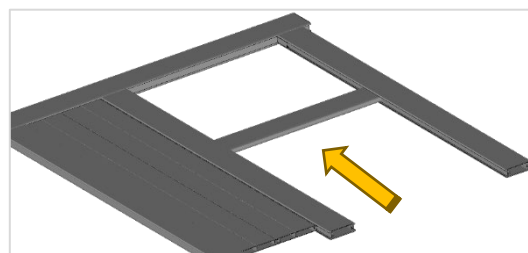

16. Vérifier les entraxes. Si ces longueurs sont différentes, vérifiez les butées de chaque élément.

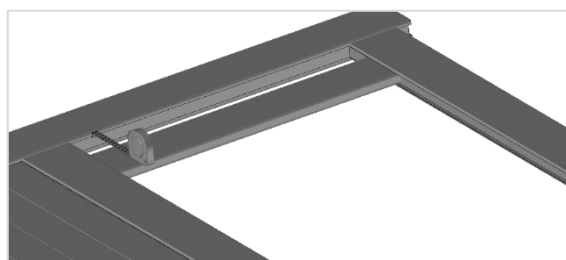
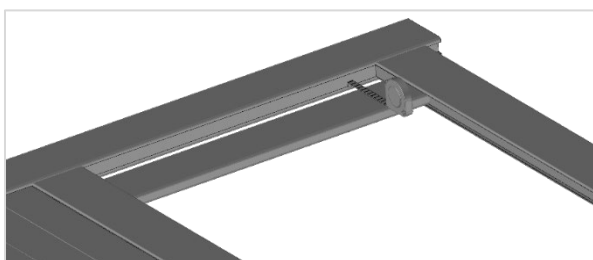

17. Clipper ensuite les capots d'entretoise **N** (21 x 9 mm) dans chaque traverse. Renouveler l'opération en alternant barreaux (95 x 20 mm) et capot d'entretoise (21 x 9 mm).



18. Clipper ensuite les capots d'extrémités **M**. Ils ne doivent pas dépasser de la traverse. S'ils dépassent, vérifier que l'ensemble capots d'extrémités, barreaux (95 x 20 mm) et capots d'entretoises (21 x 9 mm) soient en butée sur toute la longueur de la traverse.

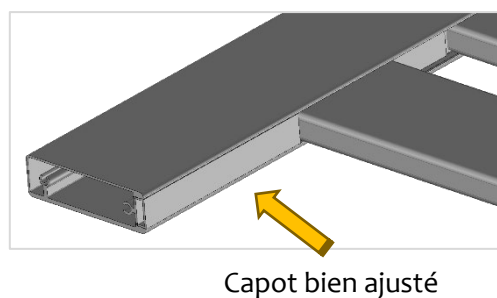
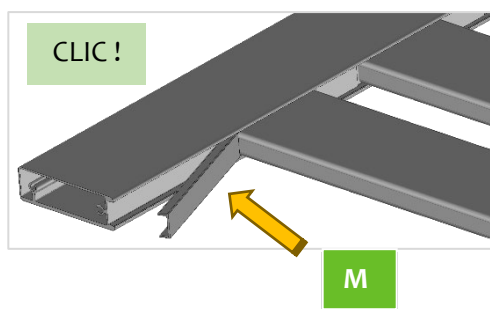

19. **OPERATION DELICATE !** Présenter ensuite le montant serrure **B** (qui a des perçages pour recevoir la serrure et le barillet). Positionner et procéder à l'emboîtement du montant. L'utilisation d'un maillet est indispensable. Commencer cette opération par la traverse basse et procéder en « remontant ».

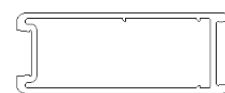
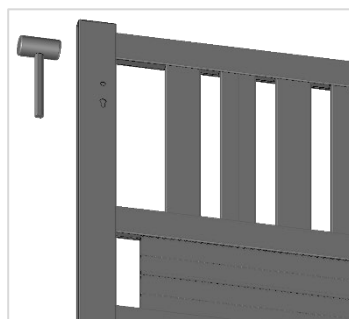
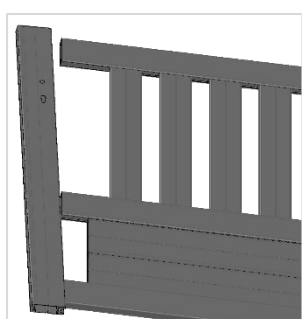

B

20. Clipper le capot de montant **K** (21 x 9 mm).



K

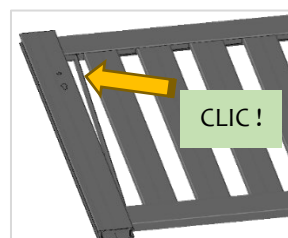

21. Placer le montant serrure en butée contre les traverses et réaliser le vissage : 2 vis (6,3 x 60) par traverse. Les têtes de vis et les traverses doivent buter dans le montant. Vérifier les longueurs basses et hautes du vantail. Si ces longueurs sont différentes, vérifiez les mises en butée de chaque élément.

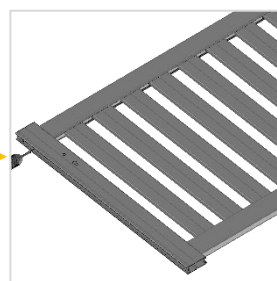

Le vantail côté serrure est assemblé, suite de votre montage page 26 !

...

Une fois les deux vantaux montés, suite de l'assemblage page 29 !



Modèle AJOURÉ

8. Présenter les traverses simples **E** (102 x 30 mm) en face des mortaises (trous) haute et basse. La paroi la plus épaisse de la traverse doit être vers le haut (**épaisseur** nécessaire à la fixation de pattes pour motorisation).



Procéder à l'emboîtement de chaque traverse dans les mortaises (trous) en soulevant légèrement l'extrémité du profil pour faciliter l'opération. Les traverses doivent être glissées dans le montant en butée.

9. Visser chaque traverse à l'aide de 2 vis (6,3 x 60) et d'un embout PH2 ou d'une clé à pipe de 10. Les têtes de vis et les traverses doivent buter dans le montant. Les deux petits perçages doivent rester libres : ce sont des perçages pour l'écoulement des eaux de pluie et de condensation.

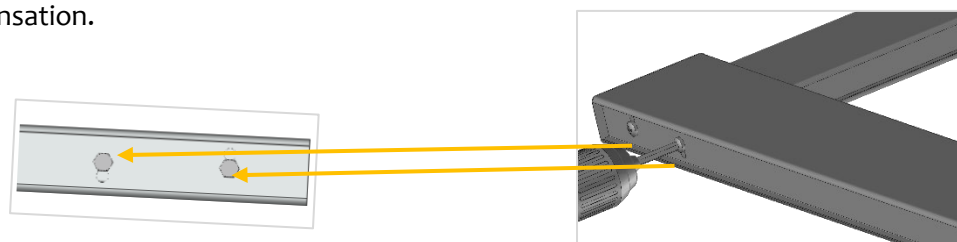

10. Glisser les 2 capots d'extrémités **M** (21 x 9 mm) sur les traverses **E**, en haut et en bas. Ils doivent être positionnés en butée dans le montant d'extrémité.

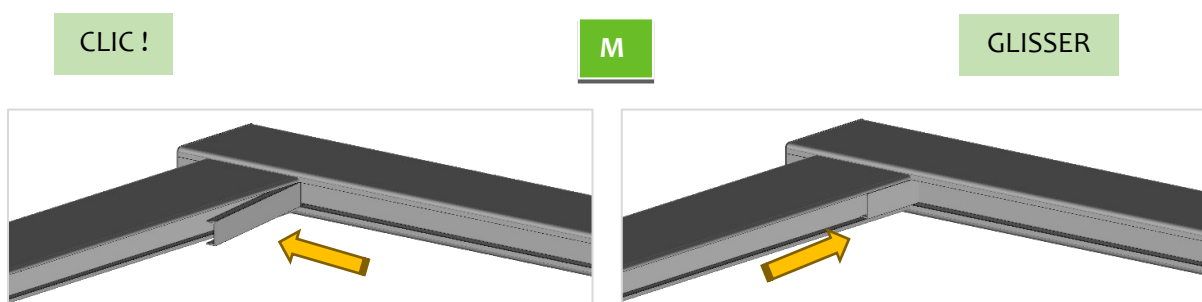

11. Clipper le capot de montant **K** (21 x 9 mm) sur le montant d'extrémité.

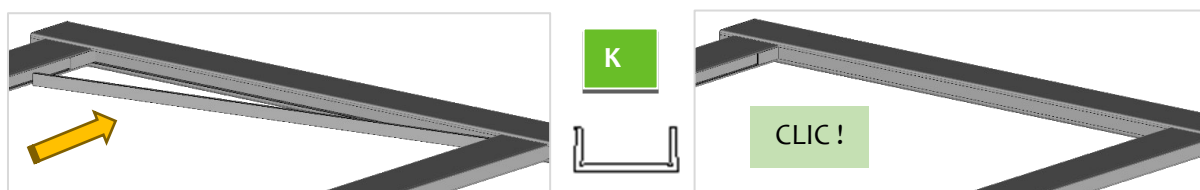



12. Déballer les barreaux **G** (95 x 20 mm) sans utiliser de cutter. Faire glisser un barreau (95 x 20 mm) dans les traverses jusqu'en butée des capots d'extrémités **M**.

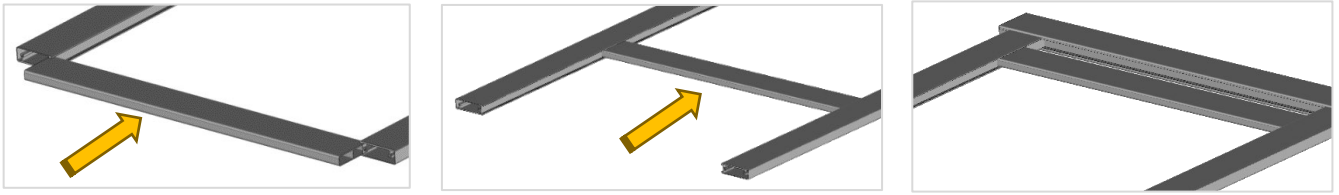

13. Vérifier les entraxes. Si ces longueurs sont différentes, vérifiez les butées de chaque élément.

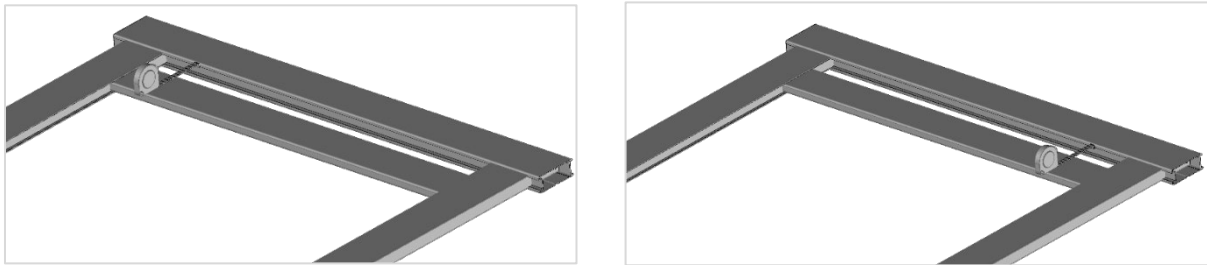

14. Clipper ensuite les capots d'entretoise **N** (21 x 9 mm) dans chaque traverse. Renouveler l'opération en alternant barreaux (95 x 20 mm) et capot d'entretoise (21 x 9 mm).

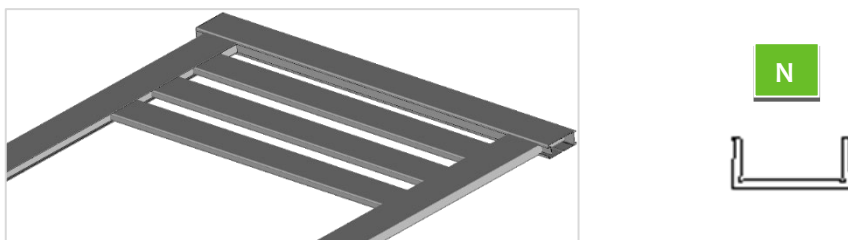

15. Clipper ensuite les capots d'extrémités **M**. Ils ne doivent pas dépasser de la traverse. S'ils dépassent, vérifier que l'ensemble capots d'extrémités, barreaux **G** (95 x 20 mm) et capots d'entretoises **N** (21 x 9 mm) soient en butée sur toute la longueur de la traverse.

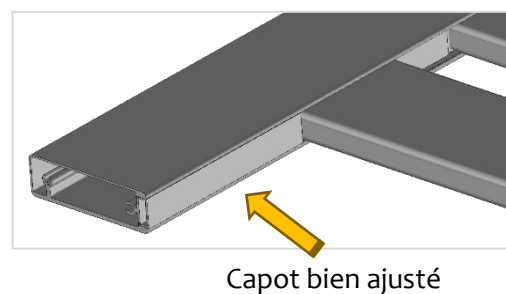
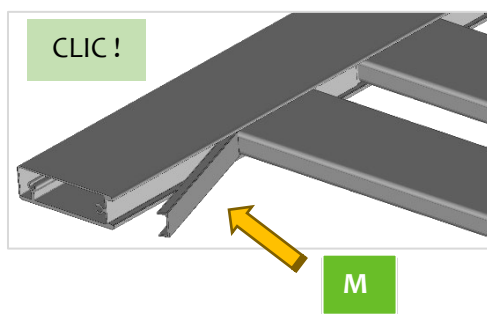



16. **OPERATION DELICATE !** Présenter ensuite le montant serrure **B** (qui a des perçages pour recevoir la serrure et le barillet). Positionner et procéder à l'emboîtement du montant. L'utilisation d'un maillet est indispensable. Commencer cette opération par la traverse basse et procéder en « remontant ».

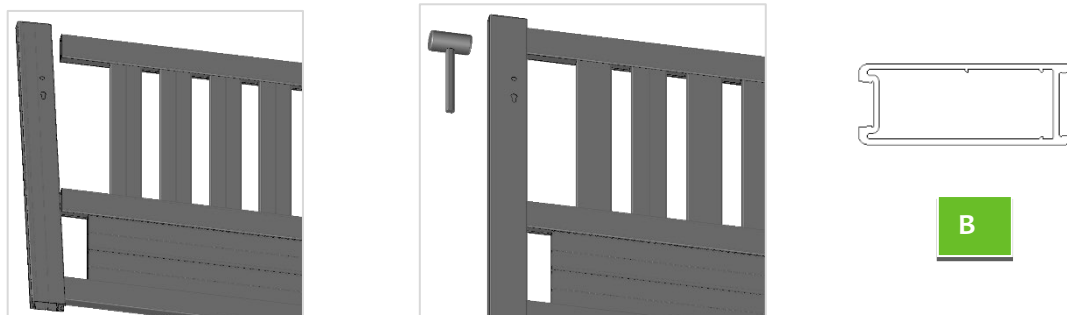

17. Clipper le capot de montant **K** (21 x 9 mm).

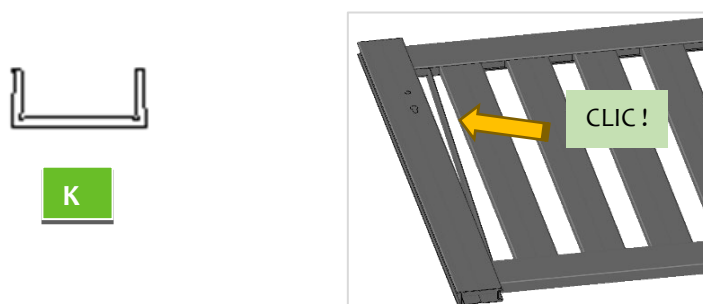

18. Placer le montant serrure **B** en butée contre les traverses et réaliser le vissage : 2 vis (6,3 x 60) par traverse. Les têtes de vis et les traverses doivent buter dans le montant. Vérifier les longueurs basses et hautes du vantail. Si ces longueurs sont différentes, vérifiez les mises en butée de chaque élément.

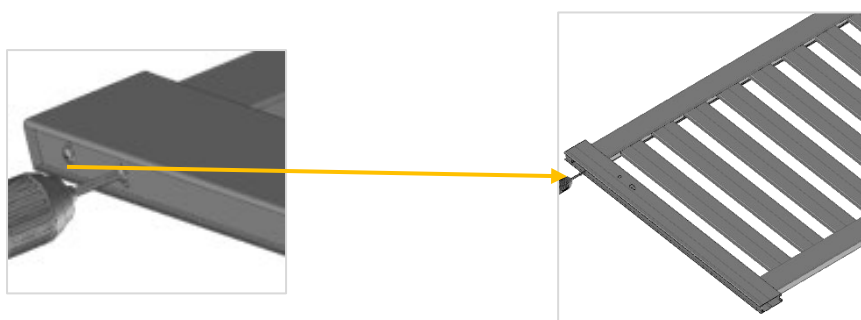

Le vantail côté serrure est assemblé, suite de votre montage page 26 !

...

Une fois les deux vantaux montés, suite de l'assemblage page 29 !



Modèle PLEIN & DÉCOUPE LASER

8. Présenter les traverses simples **E** (102 x 30 mm) en face des mortaises (trous) haute et basse. La paroi la plus épaisse de la traverse doit être vers le haut (**épaisseur** nécessaire à la fixation de pattes pour motorisation).

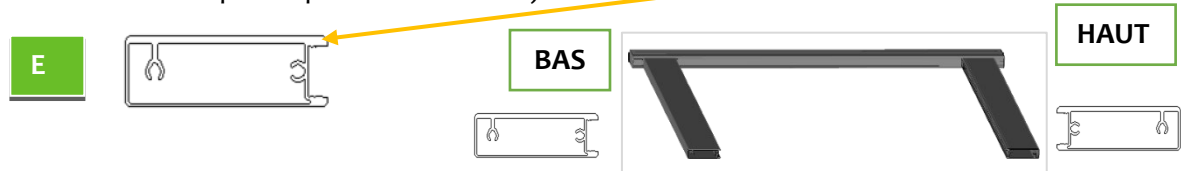

Procéder à l'emboîtement de chaque traverse dans les mortaises (trous) en soulevant légèrement l'extrémité du profil pour faciliter l'opération. Les traverses doivent être glissées dans le montant en butée.

9. Visser chaque traverse **E** à l'aide de 2 vis (6,3 x 60) et d'un embout PH2 ou d'une clé à pipe de 10. Les têtes de vis et les traverses doivent buter dans le montant. Les deux petits perçages doivent rester libres : ce sont des perçages pour l'écoulement des eaux de pluie et de condensation.

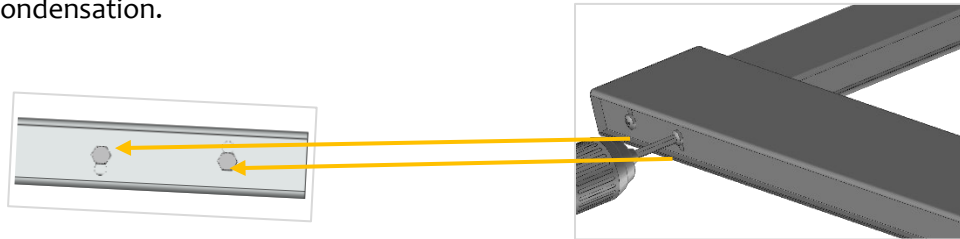

10. Déballez précautionneusement les panneaux de remplissage **H**. Si vous utilisez un cutter, positionner la lame dans le profil, sur la face non visible du panneau de remplissage.

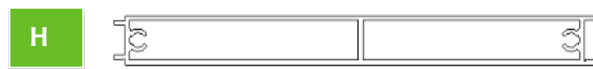
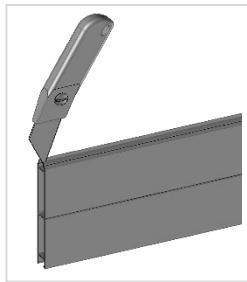

11. Faire glisser les panneaux de remplissage un à un le long du montant. Le premier doit entrer en butée dans la traverse et les autres suivent.

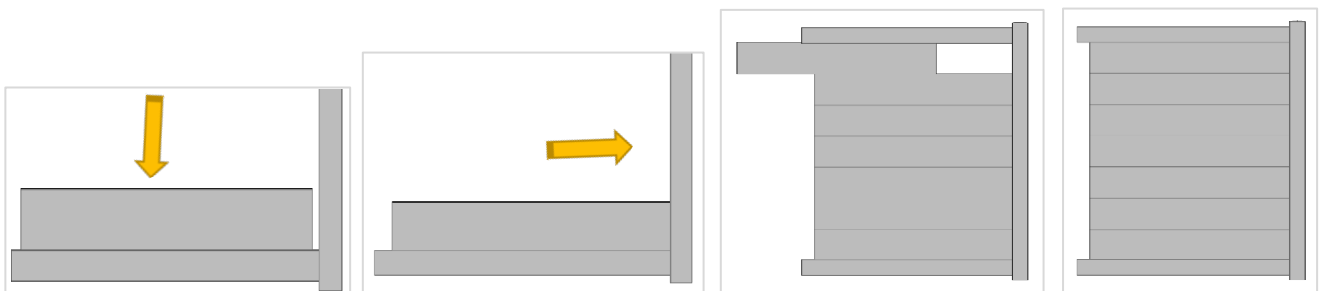



12. **OPÉRATION DÉLICATE !** Présenter ensuite le montant serrure **B** (qui a des perçages pour recevoir la serrure et le barillet). Positionner et procéder à l'emboîtement du montant. L'utilisation d'un maillet est indispensable. Cette opération nécessite d'être 2 personnes, de part et d'autre du montant serrure.

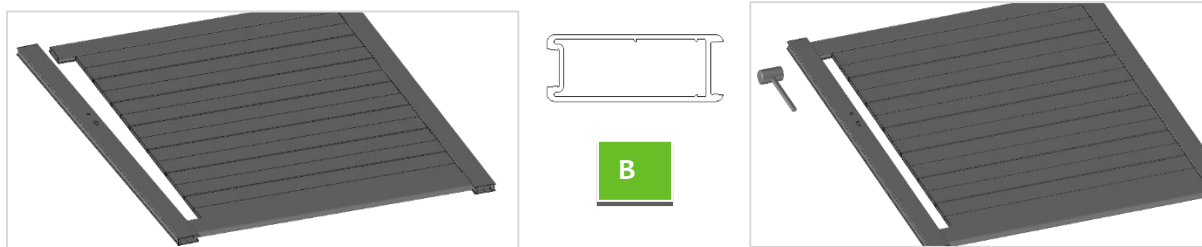

13. Si difficultés pour assembler les panneaux et le montant serrure : soulever délicatement, avec une main en dessous, le panneau assemblé afin de l'aligner au montant. Faire entrer l'élément en butée dans la rainure du montant, puis finir d'emboîter le montant à l'aide d'un maillet.

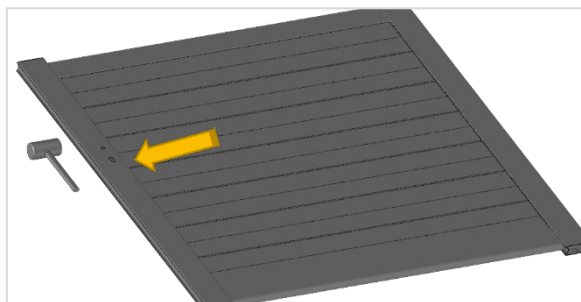

Répéter cette opération pour emboîter le panneau dans l'autre montant si besoin.

14. Placer le montant serrure **B** en butée contre les traverses **E** et réaliser le vissage : 2 vis (6,3 x 60) par traverse. Les têtes de vis et les traverses doivent buter dans le montant. Vérifier les longueurs basses et hautes du vantail. Si ces longueurs sont différentes, vérifiez les mises en butée de chaque élément.



Le vantail côté serrure est assemblé, suite de votre montage page 26 !

...

Une fois les deux vantaux montés, suite de l'assemblage page 29 !

Montage de la SERRURE

1. Les capots de montant **I** et **J** (30 x 7 mm) et les capots de finition **K** ou **L** (21 x 9 mm) se clipent selon votre modèle.

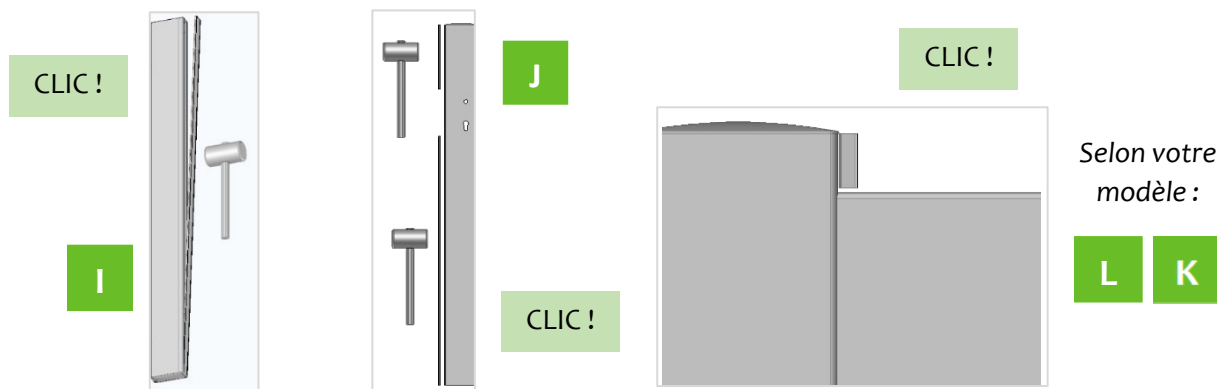

2. Insérer la serrure dans le montant et visser le barillet. **Pré-percer** à l'aide d'un foret de diamètre 4mm, puis le fixer à l'aide des vis 4,8 x 25 TF fournies. Terminer par la poignée.

⚠ Pour les portillons, positionner la contre-gâche comme suit sur la serrure : Utiliser la vis M5 x 8 TF. Selon le sens d'ouverture voulu la positionner comme suit :

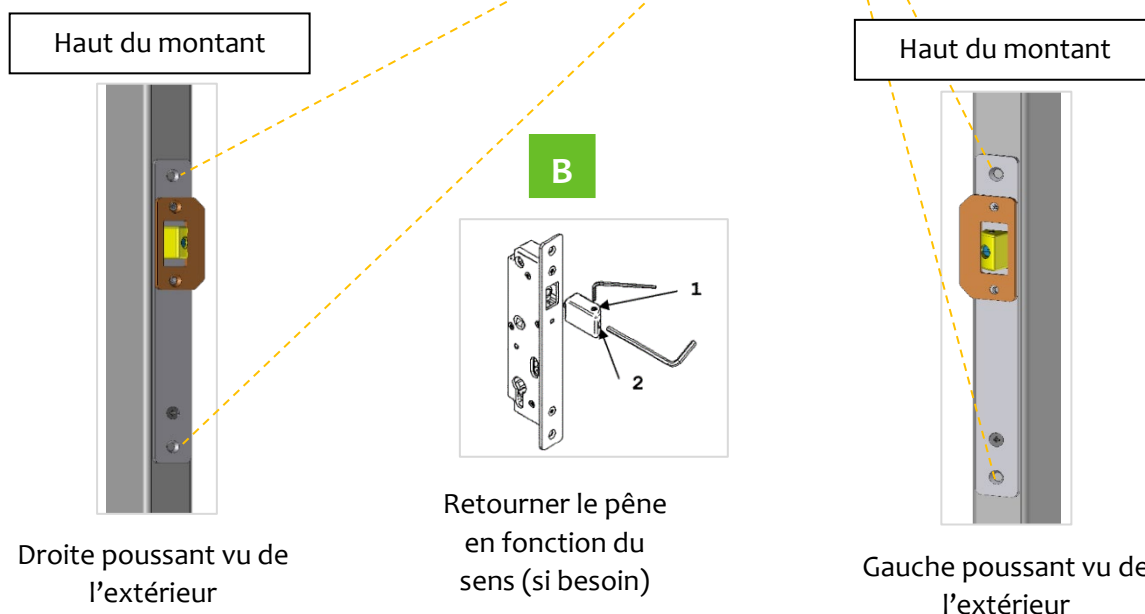

En cas de gâche électrique

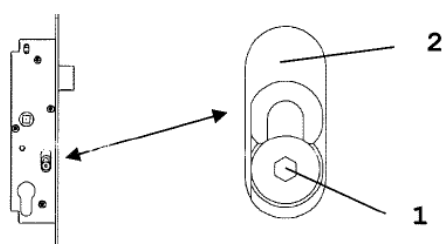

A l'aide de la clé hexagonale (fournie), desserrer de quelques tours la vis 1, déplacer la pièce 2 vers le bas puis resserrer la vis 1.



Montage du 2^e vantail

Modèle SAH	Modèle SEMI - AJOURÉ	Modèle AJOURÉ	Modèle PLEIN	Modèle DÉCOUPE LASER
- Montage Page 15/16	- Montage Page 17/20	- Montage Page 21/23	- Montage Page 24/25	- Montage Page 27
- Suivre les étapes 8 à 13	- Suivre les étapes 8 à 21	- Suivre les étapes 8 à 18	- Suivre les étapes 8 à 14	- Suivre les étapes 1 à 7

Montage du 2^e vantail DÉCOUPE LASER

1. **Renouveler les opérations de montage 6 à 9 du premier vantail.**
2. Mettre en place les 4 capots tôles **M** à l'aide du maillet. Commencer par les petites longueurs.

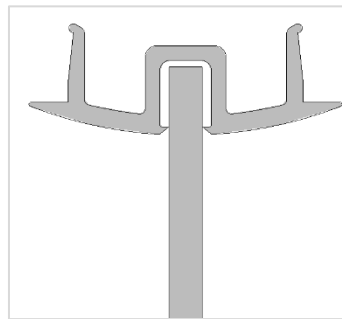
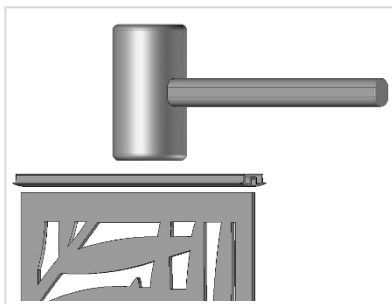

M

3. Faire glisser la tôle **N** entre les traverses dans les rainures.

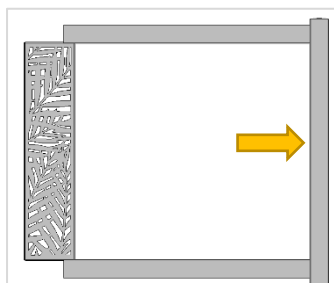
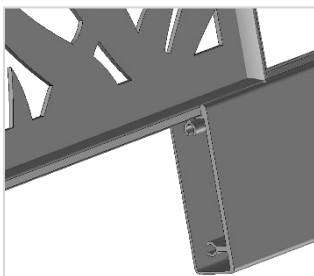

N

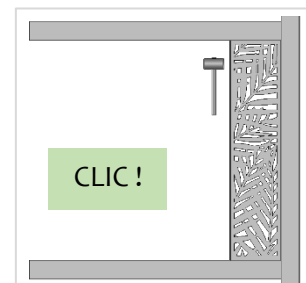

Emboîter la tôle **N** à l'aide du maillet : le capot de tôle **M** doit se clipper sur le montant.



- Préparation du meneau **L** : Percer les deux capots (21 x 9 mm) suivant le plan à l'aide d'un foret de 6.5mm.

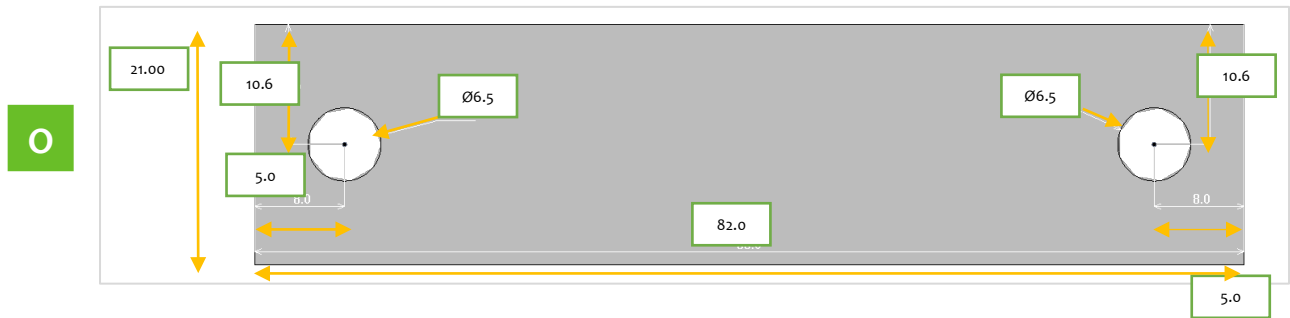

- Visser 1 capot **O** préparé à l'étape 4 à chaque extrémité du meneau **L** à l'aide des vis (6.3 x 60).

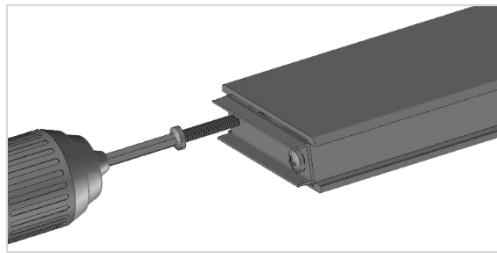

- Faire glisser le meneau entre les traverses dans les rainures. **A l'aide du maillet clipper les capots de tôles M dans le meneau L.**

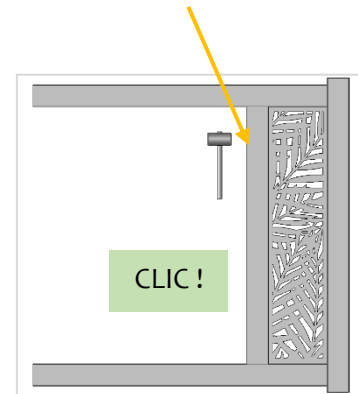
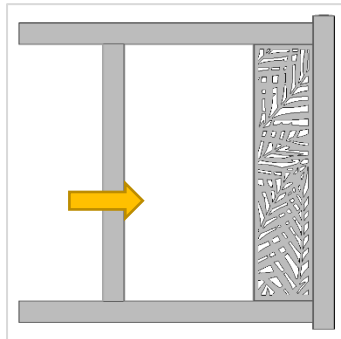
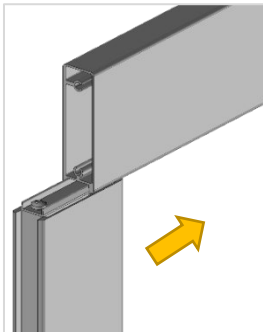

- Renouveler les opérations de montage 10 à 14.

...

Une fois les deux vantaux montés, suite de l'assemblage page 29 !

Montage du battement (côté gâche)

1. Retourner le vantail et mettre en place le **joint** dans la rainure du battement.

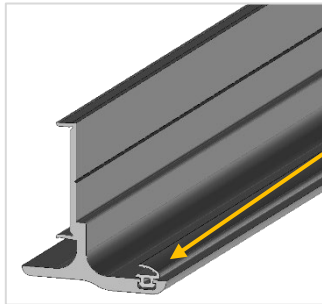

D

Mise en place du battement sur le montant de gâche 102 x 38mm uniquement sur les portails

Mise en place de la gâche (uniquement pour les portails, pour les portillons la gâche est posée sur la maçonnerie)

2. Présenter le battement **D** dans le montant gâche **C**, afin qu'il se clippe. Selon le sens d'ouverture voulu le positionner comme suit :

Haut du montant

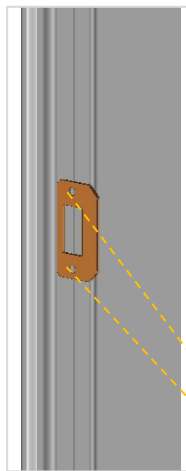

Droite poussant vu de l'extérieur

Haut du montant

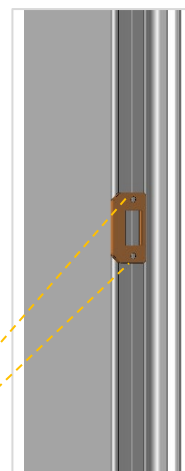

Gauche poussant vu de

C

3. Positionner la gâche en inox et **pré-percer** à l'aide d'un foret de diam 4mm, fixer à l'aide des 2 vis (4,8 X 25 TF) fournies.

En cas de motorisation du portail

Dans ce cas, il faut appuyer manuellement sur le pêne pour le maintenir en position rentrée, puis condamner la serrure à l'aide de la clé en maintenant le pêne rentré. **C'est OBLIGATOIRE.**

Notice de pose



Montage : 1h30



2 Personnes



Difficulté Débutant

Outillage			
			
Marteau	Serre-joint	Perceuse à percussion	Mètre ruban
			
Niveau	4 coles de 70mm	2 coles de 10mm	2 clés plate de 17

Fixation : Nous préconisons l'achat de chevilles et vis de fixation (diamètre 8mm) en fonction du type de piliers ou poteaux de soutien. Attention, en fonction de la nature du support vous pouvez procéder par un scellement chimique avec des tiges filetées (diamètre 8mm).

Sécurité :

- Ne pas poser le portail lorsqu'il y a un vent supérieur à 40 Km/h.
- Ne pas utiliser de matériel électrique sous la pluie.
- Le portail doit être installé par 2 adultes compétents en la matière.
- Portez des lunettes de protection lors des travaux de perçage, de burinage et de manipulation du béton.
- Soyez prudent dans l'usage de produit d'entretien ménager, vérifiez la notice de ces produits afin de ne pas abimer votre portail lors d'un nettoyage.

Accessoires de pose du kit portail

		
Gond bas réglable Quantité : 2	Gond haut réglable avec cache Quantité : 2	Sabot central Quantité : 1

Accessoires de pose du kit portillon

		
Gond bas réglable Quantité : 1	Gond haut réglable avec cache Quantité : 1	Gâche (fixations non fournies) Quantité : 1

1. Vérifiez les dimensions avant l'installation :

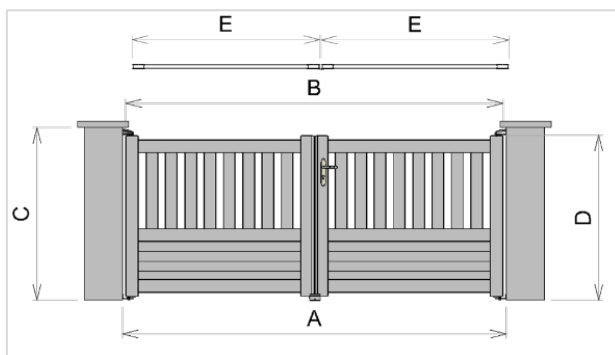

	Modèle Plein			Modèle Semi-ajouré			Modèle Ajouré		
A -Largeur entre pilier sans jeu*	1000	3000	3500	1000	3000	3500	1000	3000	3500
B -Largeur de montant à montant	960	2950	3450	960	2950	3450	960	2950	3450
C - Hauteur utile minimum sous chapeau	1600	1600	1600	1400	1400	1400	1300	1300	1300
D -Hauteur du sol au haut du montant	1500	1500	1500	1300	1300	1300	1200	1200	1200
E -Largeur du vantail de montant à montant	960	1470	1720	960	1470	1720	960	1470	1720

* La quincaillerie fournie tolère une largeur entre piliers **supérieure** à celle indiquée dans le tableau ci-dessus. Cette valeur est de 25mm pour un portillon et de 50mm pour un portail.

2. Présentez les éléments comme suit :

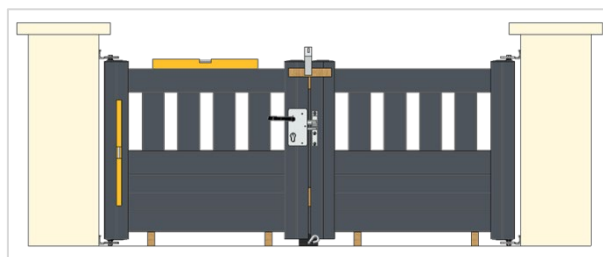

- Placer les cales de 10 mm entre les deux vantaux, les cales de 70 mm sous les traverses.
- Maintenir les deux vantaux entre eux à l'aide d'un serre-joint en prenant soin d'utiliser des cales pour ne pas abîmer le produit. Ajuster afin que les vantaux soient de niveau, d'aplomb et centrés.
- Tracer les emplacements des perçages des gonds haut et bas.

3. Retirer les vantaux afin de percer à l'emplacement des tracés. Percer les trous en fonction du diamètre des chevilles.
4. Présenter le premier gond au sol, présenter le vantail sur l'axe du gond. Emboîter le gond haut dans le montant pivot en partie haute mettre de niveau et fixer le gond sur le pilier. Répéter l'opération pour le deuxième vantail.
5. Pour régler les vantaux, desserrer l'axe mobile avec deux clés plates de 17 et ajuster le haut des montants centraux. Pour un portail, utiliser le niveau.
6. Glisser le carénage du gond en l'insérant dans la rainure prévue à cet effet, jusqu'à être en contact avec le pilier.

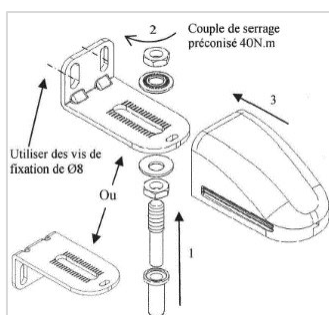

7. Pose du sabot central : aligner vos deux vantaux afin que l'ensemble soit rectiligne (voir pointillés sur l'image ci-dessous) repérer et fixer le sabot. Adapter la fixation en fonction de la nature de votre seuil.



Entretien

Simple lavage à l'eau additionnée d'un savon doux, suivi d'un rinçage à l'eau claire et un essuyage avec un chiffon doux et absorbant. A renouveler tous les 3 mois.

PACNIT

LE PORTAIL ALUMINIUM CONTEMPORAIN EN KIT

SITE PACKIT



YOUTUBE



FACEBOOK



INSTAGRAM



PINTEREST

