

Notice de Montage

Modèles Coulissants



Montage : 4H



2 Personnes



Difficulté Débutant



Penser à nettoyer régulièrement votre espace de travail. La présence de copeaux peut entraîner des rayures de l'aluminium.























Avant tout, il faut définir le **sens d'ouverture** depuis l'**intérieur** de la propriété.



Astuce 1 : Si les capots ne se clipent pas correctement et glissent dans les montants ou traverses, vous pouvez les pincer à l'aide d'une pince pour créer un léger « bec » qui amènera la résistance nécessaire dans l'assemblage.

Astuce 2 : Vous pouvez utiliser de la silicone en tube lors du montage, appliquée au pistolet manuel, pour éviter les bruits éventuels liés au mouvement des barreaux. Une noix de silicone appliquée contre chaque barreau dans la rainure des traverses 102 x 30 est suffisante.

❖ ACCESSOIRES COMMUN POUR PORTAILS

							
Serrure + vis barillet M5x80TF Quantité : 1	Poignée noire Quantité : 1	Barillet + 3 clés Quantité : 1	Vis serrure 4.8 x 25TF Quantité : 1	Pièce de réception Quantité : 1	Chapeau de montants centraux Quantité : 4	Vis 4,8 x 22 Quantité : 25	
							
Roulette Quantité : 2	Cache 1 (Ajouré, Semi, Plein, DEC) Quantité : 1	Cache 2 Quantité : 1	Cache 3 (Ajouré, Semi, Plein, DEC) Quantité : 1	Cache 1 & 3 (Pour SAH uniquement) Quantité : 1 de chaque	Plaque INOX Quantité : 1	Plat 30 x 4 mm L.1253mm (Semi) L.1448mm (Plein, DEC, SAH) L.1153mm (Ajouré) Quantité : 1	
							
Vis M8-20, roulette et traverses de guidage Quantité : 8	Ecrin fin M6 pour ovaloir Quantité : 1	Avaloir Quantité : 1	Vis M6 x 8 têtes fraisées pour ovaloir Quantité : 1	Pièce de guidage Quantité : 1	Entretoises Épaisseur : 4mm (Pour DEC, Plein, Semi-ajouré et Ajouré) Quantité : 7	Vis M8-30 TH, assemblage des vantaux Quantité : 3 (Ajouré, Semi) Quantité : 4 (Plein, DEC, SAH)	Entretoises Épaisseur 8mm (Pour SAH) Quantité : 7

❖ SOMMAIRE

Portail SAH & Nomenclature.....	4
Portail Semi – Ajouré & Nomenclature	6
Portail Ajouré & Nomenclature	8
Portail Plein & Nomenclature	10
Portail Découpe Laser & Nomenclature.....	12
DEBUT DE VOTRE MONTAGE	14
MODELE SAH	17
MODELE SEMI – AJOURE	19
MODELE AJOURE	23
MODELE PLEIN	26
MODELE DECOUPE LASER	28
Montage du 2 ^e vantail.....	29
SUITE DU MONTAGE	32
En cas de motorisation du portail	35
Conseil d’entretien	35
Notice de pose	36
Conseil d’entretien	38





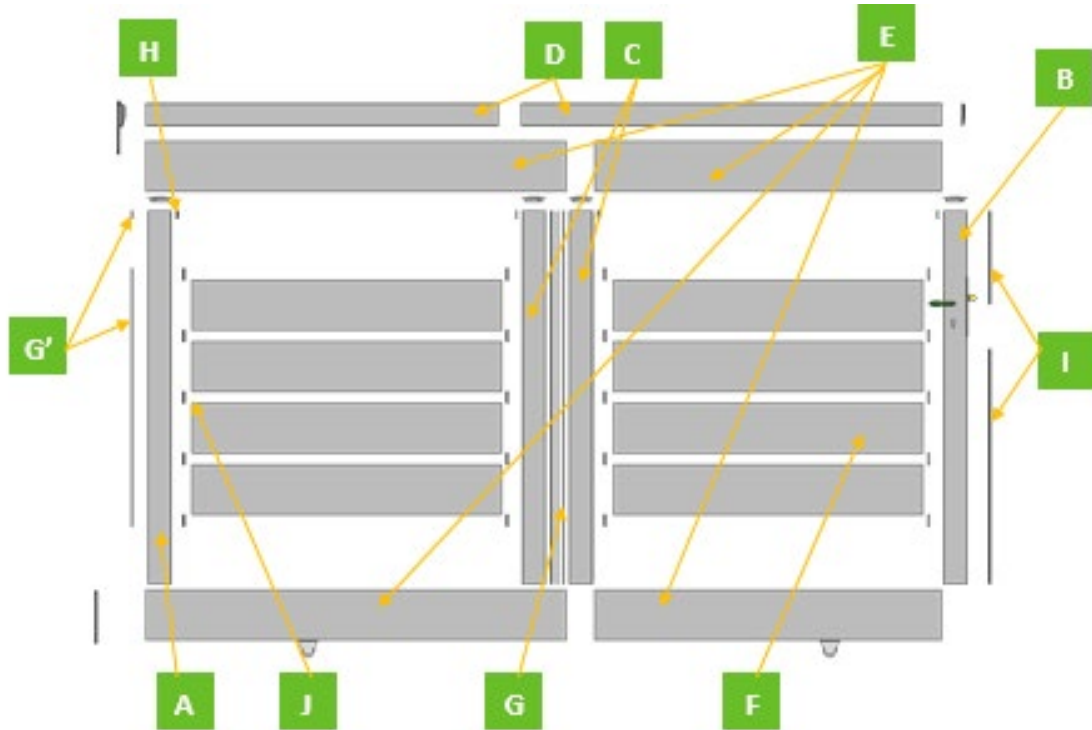

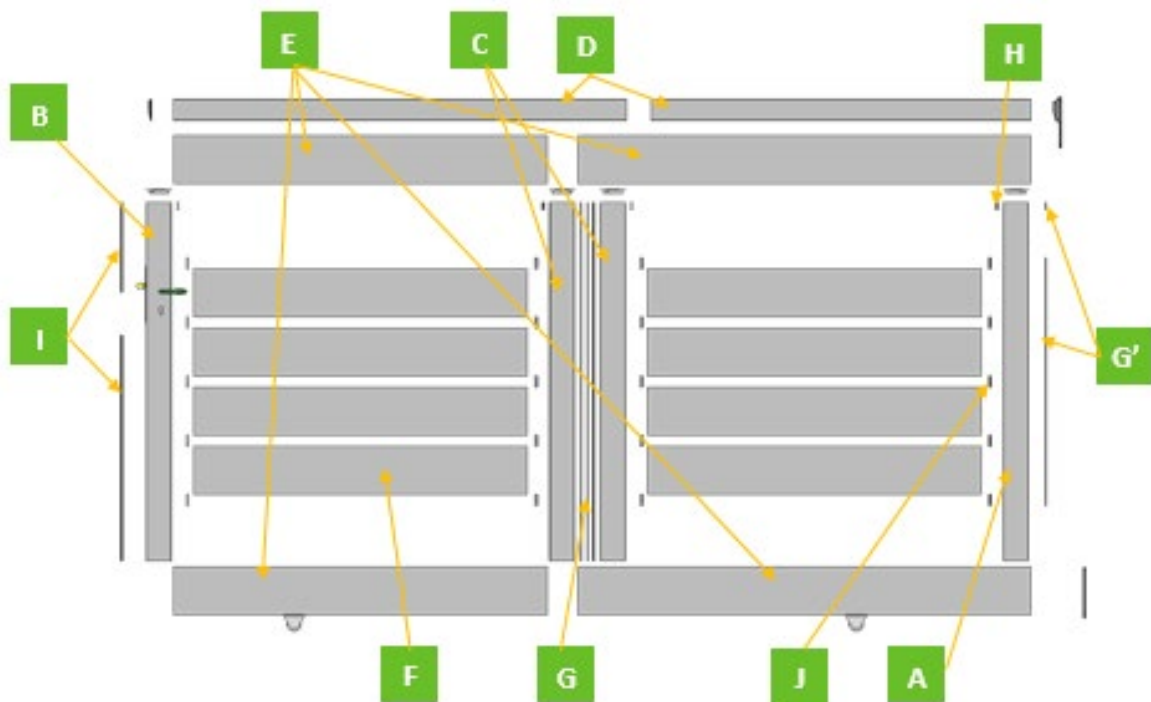

Portail SAH & Nomenclature

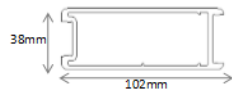
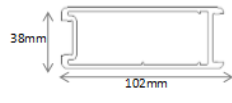
Eclaté des profils pour un coulissant refoulement à gauche vue intérieure :

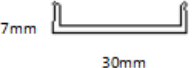
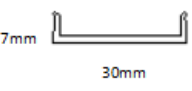

Eclaté des profils pour un coulissant refoulement à droite vue intérieure :

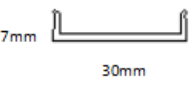
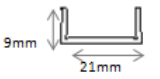

NOMENCLATURE			MODELE SAH		
Réf	PROFILS	(vue en coupe)	L 4000 x H 1500	L 3500 x H 1500	L 3000 x H 1500
A	Montant coté refoulement		Qté : 1 (1455mm)	Qté : 1 (1455mm)	Qté : 1 (1455mm)
B	Montant de serrure		Qté : 1 (1455mm)	Qté : 1 (1455mm)	Qté : 1 (1455mm)
C	Montants centraux		Qté : 2 (1455mm)	Qté : 2 (1455mm)	Qté : 2 (1455mm)
D	Traverses de guidage		Qté : 1 (2302mm) Qté : 1 (2042mm)	Qté : 1 (2052mm) Qté : 1 (1792mm)	Qté : 1 (1802mm) Qté : 1 (1542mm)
E	Traverse		Qté : 2 (2300mm) Qté : 2 (2020mm)	Qté : 2 (2050mm) Qté : 2 (1770mm)	Qté : 2 (1800mm) Qté : 2 (1520mm)
F	Panneaux remplissage		Qté : 8 (1856mm)	Qté : 8 (1606mm)	Qté : 8 (1356mm)
G	Capots de montant		Qté : 2 (1453mm)	Qté : 2 (1453mm)	Qté : 2 (1453mm)
G'	Capot de montant d'extrémité		Qté : 1 (1004mm) Qté : 1 (28mm)	Qté : 1 (1004mm) Qté : 1 (28mm)	Qté : 1 (1004mm) Qté : 1 (28mm))
H	Capots de finition		Qté : 4 (28mm)	Qté : 4 (28mm)	Qté : 4 (28mm)
I	Capots d'extrémité (côté serrure)		Qté : 1 (365mm) Qté : 1 (915mm)	Qté : 1 (365mm) Qté : 1 (915mm)	Qté : 1 (365mm) Qté : 1 (915mm)
J	Capots d'entretoise		Qté : 20 (45mm)	Qté : 20 (45mm)	Qté : 20 (45mm)
	Rail acier galvanisé		Qté : 4 (2000mm)	Qté : 4 (2000mm)	Qté : 3 (2000mm)
	Vis 6,3 x 60 tête hexagonale		Qté : 24	Qté : 24	Qté : 24





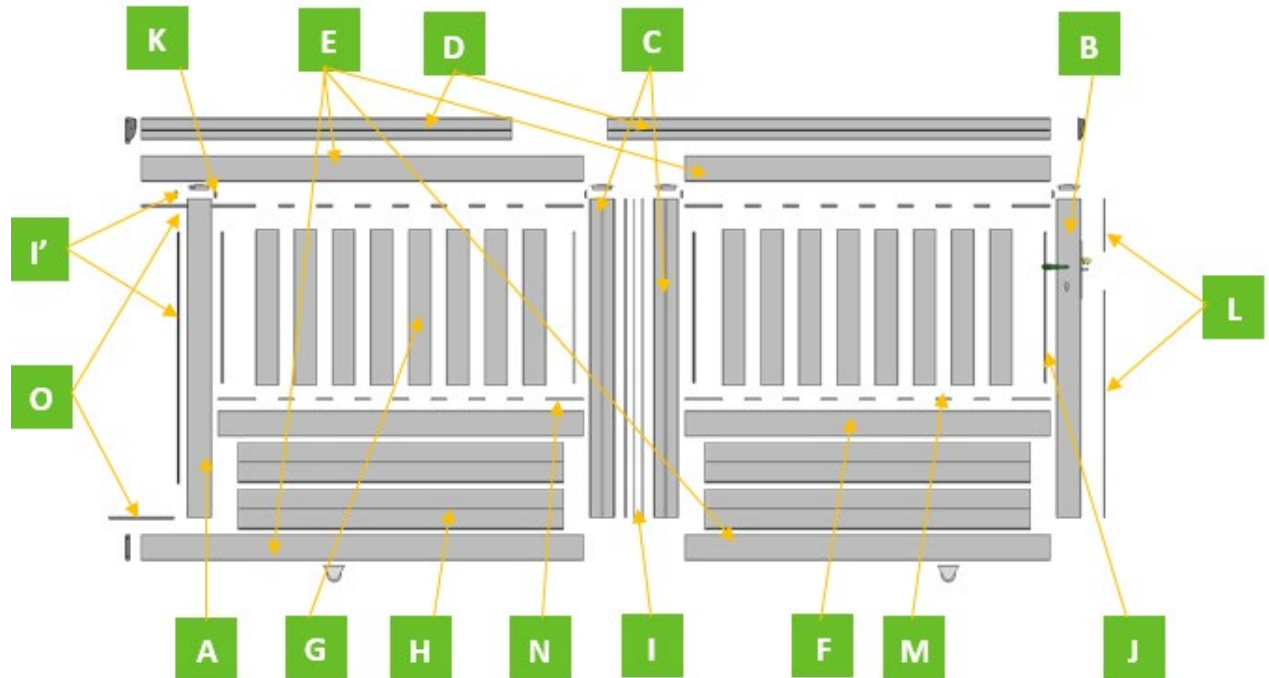

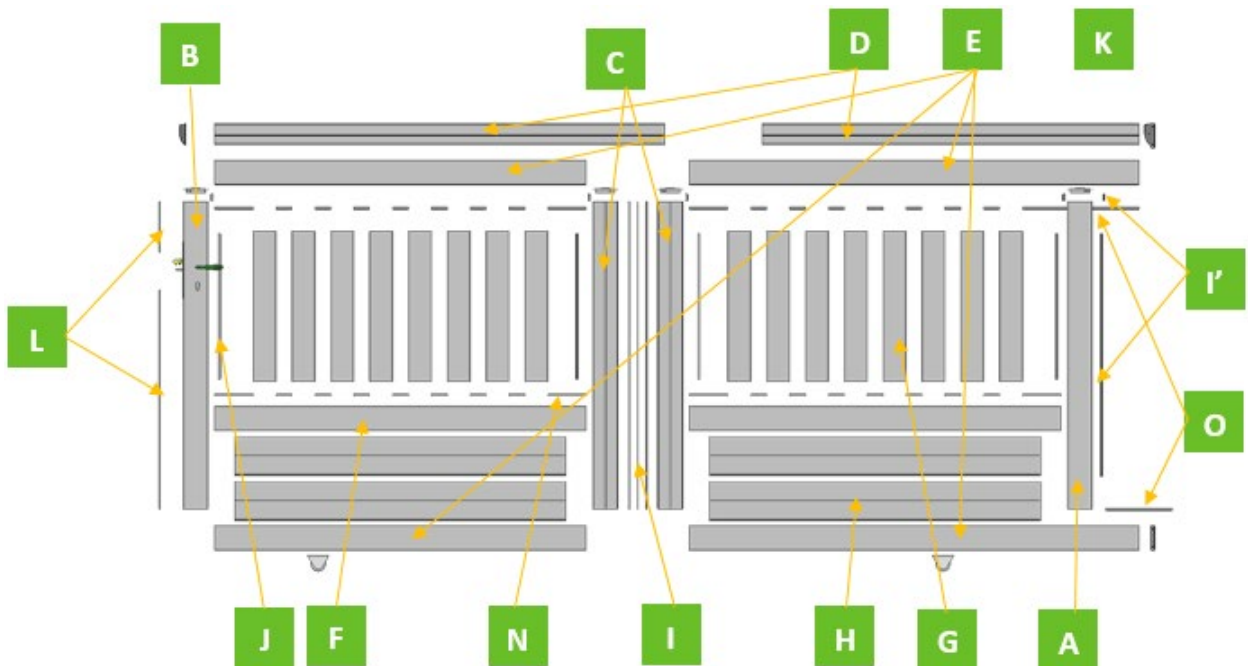

Portail Semi – Ajouré & Nomenclature

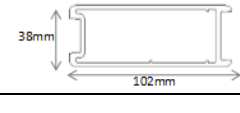
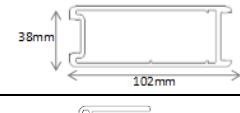
Eclaté des profils pour un coulissant refoulement à gauche vue intérieure :

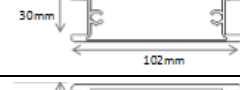
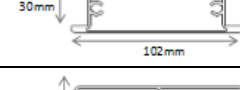
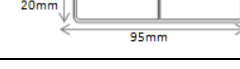

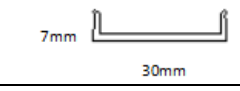
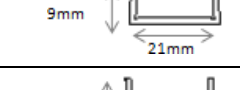
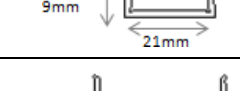
Eclaté des profils pour un coulissant refoulement à droite vue intérieure :

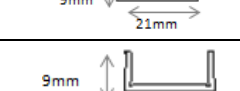
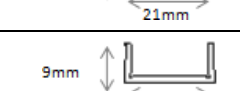
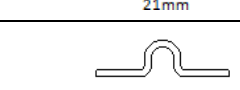

NOMENCLATURE			MODELE Semi-Ajouré		
Réf	PROFILS	(vue en coupe)	L 4000 x H 1300	L 3500 x H 1300	L 3000 x H 1300
A	Montant coté refoulement		Qté : 1 (1255mm)	Qté : 1 (1255mm)	Qté : 1 (1255mm)
B	Montant de serrure		Qté : 1 (1255mm)	Qté : 1 (1255mm)	Qté : 1 (1255mm)
C	Montants centraux		Qté : 2 (1255mm)	Qté : 2 (1255mm)	Qté : 2 (1255mm)
D	Traverses de guidage		Qté : 1 (2302mm) Qté : 1 (2042mm)	Qté : 1 (2052mm) Qté : 1 (1792mm)	Qté : 1 (1802mm) Qté : 1 (1542mm)
E	Traverse simple		Qté : 2 (2300mm) Qté : 2 (2020mm)	Qté : 2 (2050mm) Qté : 2 (1770mm)	Qté : 2 (1800mm) Qté : 2 (1520mm)
F	Traverse double		Qté : 2 (2020mm)	Qté : 2 (1770mm)	Qté : 2 (1520mm)
G	Barreaux		Qté : 24 (613mm)	Qté : 20 (613mm)	Qté : 16 (613mm)
H	Panneau remplissage		Qté : 4 (1856mm)	Qté : 4 (1606mm)	Qté : 4 (1356mm)
I	Capot de montants percés		Qté : 2 (1253mm)	Qté : 2 (1253mm)	Qté : 2 (1253mm)
I'	Capot de montant d'extrémité		Qté : 1 (990mm) Qté : 1 (28mm)	Qté : 1 (990mm) Qté : 1 (28mm)	Qté : 1 (990mm) Qté : 1 (28mm)
J	Capot de montants (face intérieure)		Qté : 4 (592mm)	Qté : 4 (592mm)	Qté : 4 (592mm)
K	Capot de finition		Qté : 4 (28mm)	Qté : 4 (28mm)	Qté : 4 (28mm)
L	Capot d'extrémités (côté serrure)		Qté : 1 (165mm) Qté : 1 (915mm)	Qté : 1 (165mm) Qté : 1 (915mm)	Qté : 1 (165mm) Qté : 1 (915mm)
M	Capots d'entretoise		Qté : 44 (51mm)	Qté : 36 (56mm)	Qté : 28 (64mm)
N	Capots d'extrémités traverses		Qté : 7 (159.5mm)	Qté : 7 (158mm)	Qté : 7 (156mm)
O	Capot d'extrémités (côté refoulement)		Qté : 1 (439.5mm) Qté : 1 (360mm)	Qté : 1 (438mm) Qté : 1 (360mm)	Qté : 1 (436mm) Qté : 1 (360mm)
	Rail acier galvanisé		Qté : 4 (2000mm)	Qté : 4 (2000mm)	Qté : 3 (2000mm)
	Vis 6,3 x 60 Embout PH		Qté : 24 Qté : 1	Qté : 24 Qté : 1	Qté : 24 Qté : 1





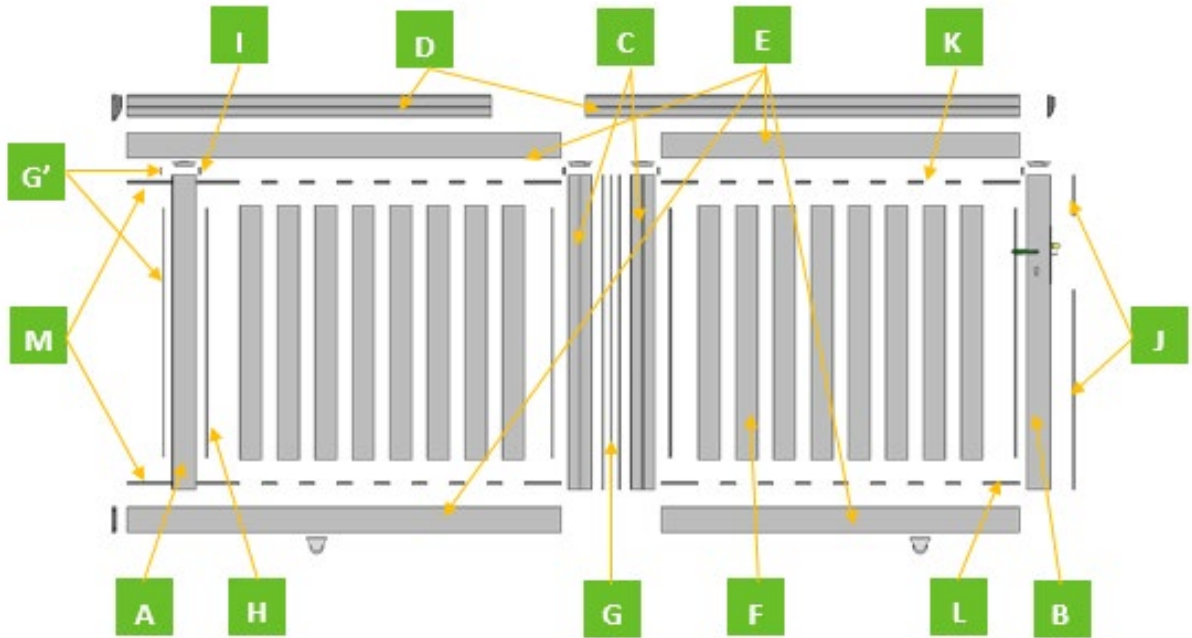

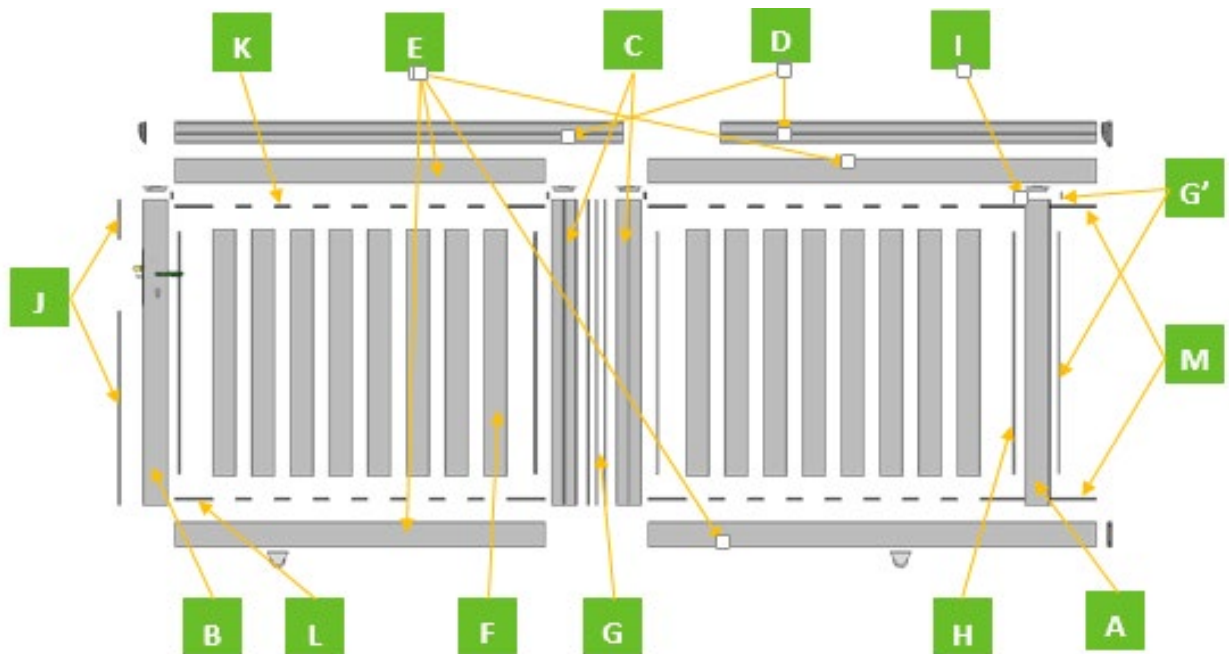

Portail Ajouré & Nomenclature

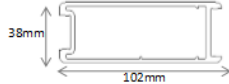
Eclaté des profils pour un coulissant refoulement à gauche vue intérieure :

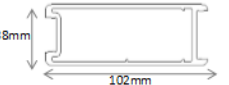

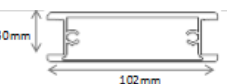
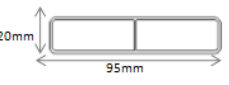
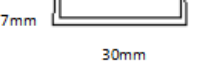
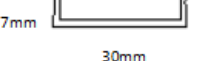
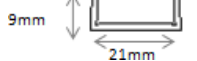
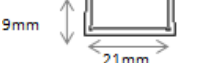
Eclaté des profils pour un coulissant refoulement à droite vue intérieure :

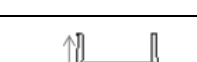
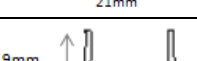
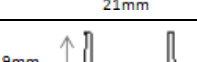

NOMENCLATURE			MODELE Ajouré		
Réf	PROFILS	(vue en coupe)	L 4000 x H 1200	L 3500 x H 1200	L 3000 x H 1200
A	Montant coté refoulement		Qté : 1 (1155mm)	Qté : 1 (1155mm)	Qté : 1 (1155mm)
B	Montant de serrure		Qté : 1 (1155mm)	Qté : 1 (1155mm)	Qté : 1 (1155mm)
C	Montants centraux		Qté : 2 (1155mm)	Qté : 2 (1155mm)	Qté : 2 (1155mm)
D	Traverses de guidage		Qté : 1 (2302mm) Qté : 1 (2042mm)	Qté : 1 (2052mm) Qté : 1 (1792mm)	Qté : 1 (1802mm) Qté : 1 (1542mm)
E	Traverse simple		Qté : 2 (2300mm) Qté : 2 (2020mm)	Qté : 2 (2050mm) Qté : 2 (1770mm)	Qté : 2 (1800mm) Qté : 2 (1520mm)
F	Barreaux		Qté : 24 (911mm)	Qté : 20 (911mm)	Qté : 16 (911mm)
G	Capot de montants percés		Qté : 2 (1155mm)	Qté : 2 (1155mm)	Qté : 2 (1155mm)
G'	Capot de montant d'extrémités		Qté : 1 (890mm) Qté : 1 (28mm)	Qté : 1 (890mm) Qté : 1 (28mm)	Qté : 1 (890mm) Qté : 1 (28mm)
H	Capot de montants (face intérieure)		Qté : 4 (890mm)	Qté : 4 (890mm)	Qté : 4 (890mm)
I	Capot de finition		Qté : 4 (28mm)	Qté : 4 (28mm)	Qté : 4 (28mm)
J	Capot d'extrémités (côté serrure)		Qté : 1 (165mm) Qté : 1 (815mm)	Qté : 1 (165mm) Qté : 1 (815mm)	Qté : 1 (165mm) Qté : 1 (815mm)
K	Capots d'entretoise		Qté : 44 (51mm)	Qté : 36 (56mm)	Qté : 28 (64mm)
L	Capots d'extrémités traverses		Qté : 6 (159.5mm)	Qté : 6 (158mm)	Qté : 6 (156mm)
M	Capot d'extrémités (côté refoulement)		Qté : 2 (439.5mm)	Qté : 2 (438mm)	Qté : 2 (436mm)
	Rail acier galvanisé		Qté : 4 (2000mm)	Qté : 4 (2000mm)	Qté : 3 (2000mm)
	Vis 6,3 x 60 tête hexagonale		Qté : 16	Qté : 16	Qté : 16

Portail Plein & Nomenclature

Eclaté des profils pour un coulissant refoulement à gauche vue intérieure :

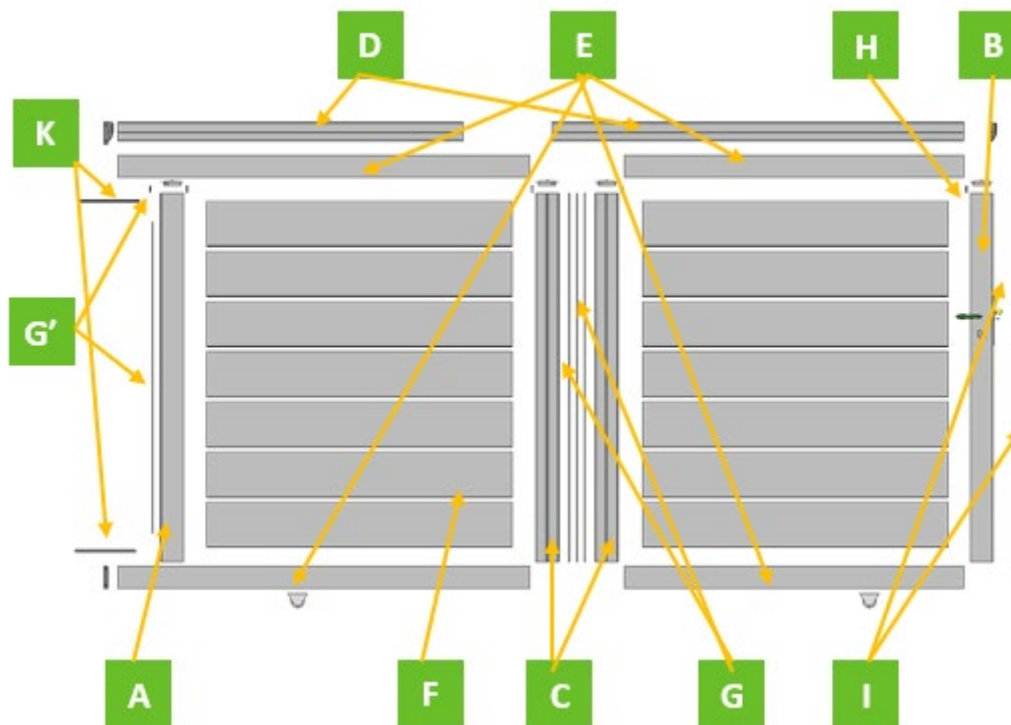

Eclaté des profils pour un coulissant refoulement à droite vue intérieure :

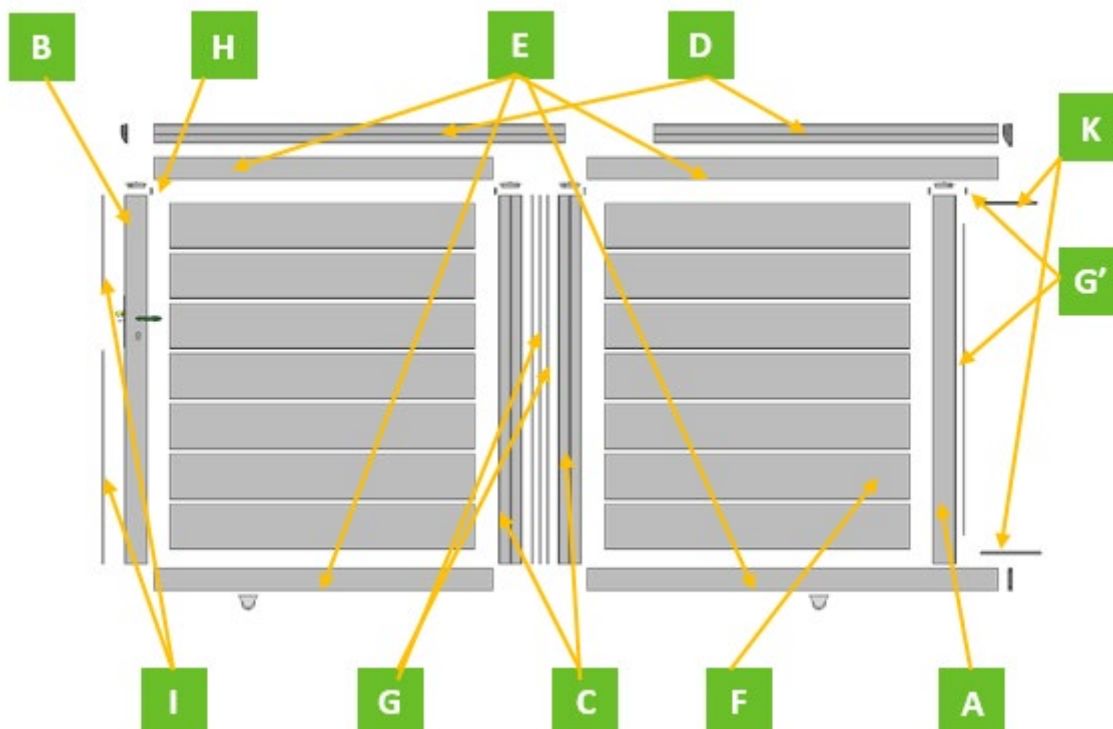





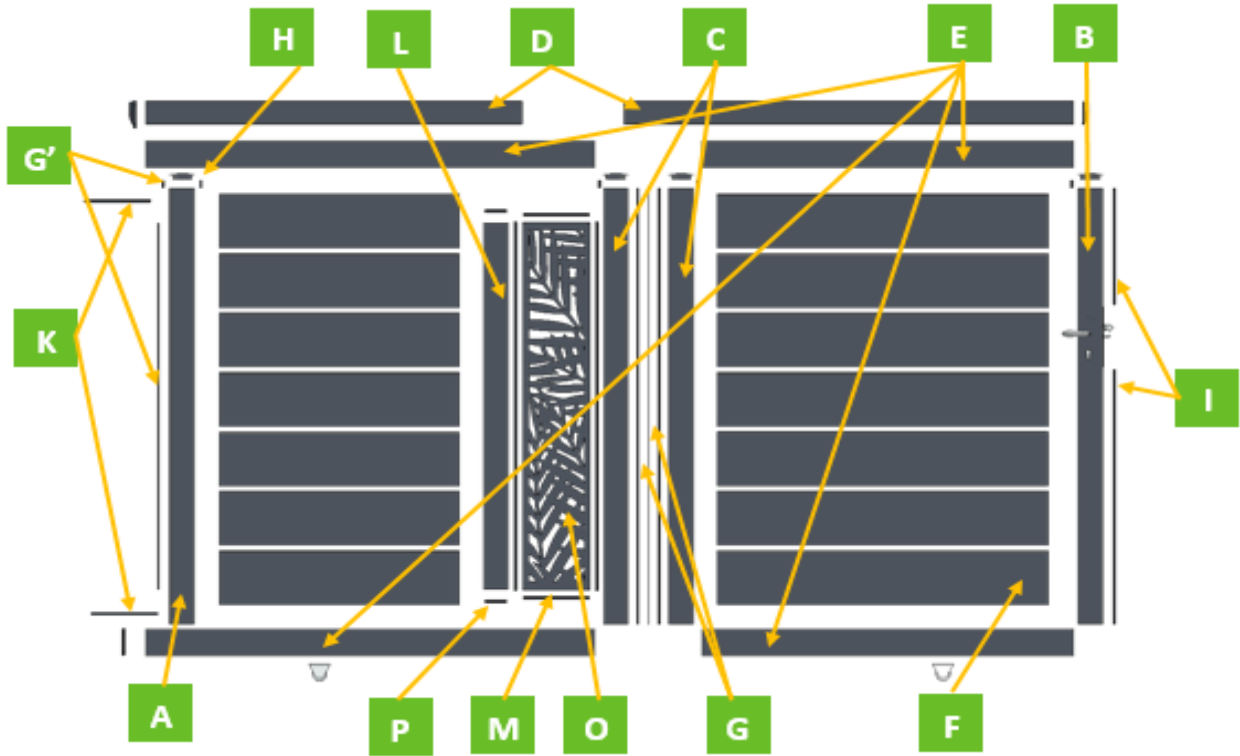



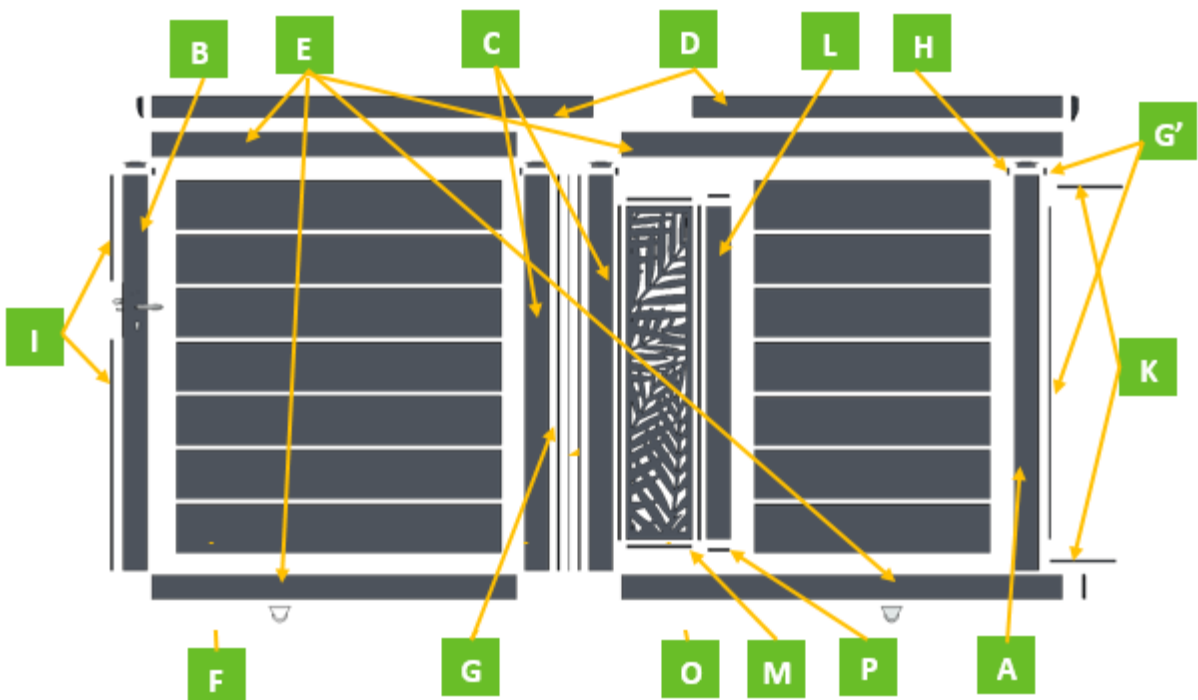

Portail Découpe Laser & Nomenclature

Eclaté des profils pour un couissant refoulement à gauche vue intérieure :

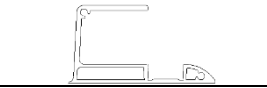
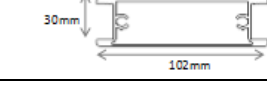
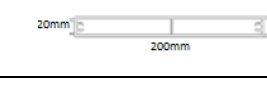
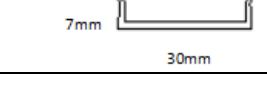
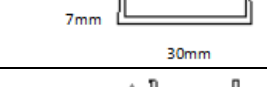
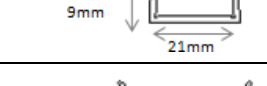
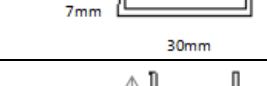
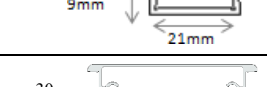

Eclaté des profils pour un couissant refoulement à droite vue intérieure :

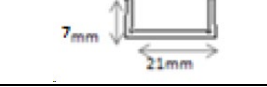

NOMENCLATURE		MODELE Découpe Laser			
Réf	PROFILS	(vue en coupe)	L 4000 x H 1500	L 3500 x H 1500	L 3000 x H 1500
A	Montant côté refoulement		Qté : 1 (1450mm)	Qté : 1 (1450mm)	Qté : 1 (1450mm)
B	Montant de serrure		Qté : 1 (1450mm)	Qté : 1 (1450mm)	Qté : 1 (1450mm)
C	Montants centraux		Qté : 2 (1450mm)	Qté : 2 (1450mm)	Qté : 2 (1450mm)
D	Traverses de guidage		Qté : 1 (2302mm) Qté : 1 (2042mm)	Qté : 1 (2052mm) Qté : 1 (1792mm)	Qté : 1 (1802mm) Qté : 1 (1542mm)
E	Traverse simple		Qté : 2 (2300mm) Qté : 2 (2020mm)	Qté : 2 (2050mm) Qté : 2 (1770mm)	Qté : 2 (1800mm) Qté : 2 (1520mm)
F	Panneaux de remplissage		Qté : 6 (1856mm) Qté : 6 (1484mm)	Qté : 6 (1606mm) Qté : 6 (1234mm)	Qté : 6 (1356mm) Qté : 6 (984mm)
G	Capot de montants (face extérieur)		Qté : 2 (1448mm)	Qté : 2 (1448mm)	Qté : 2 (1448mm)
G	Capot de montant d'extrémité		Qté : 1 (1185mm) Qté : 1 (28mm)	Qté : 1 (1185mm) Qté : 1 (28mm)	Qté : 1 (1185mm) Qté : 1 (28mm)
H	Capot de finition		Qté : 4 (28mm)	Qté : 4 (28mm)	Qté : 4 (28mm)
I	Capot d'extrémités (côté serrure)		Qté : 1 (360mm) Qté : 1 (915mm)	Qté : 1 (360mm) Qté : 1 (915mm)	Qté : 1 (360mm) Qté : 1 (915mm)
K	Capot d'extrémité traverse		Qté : 2 (360mm)	Qté : 2 (360mm)	Qté : 2 (360mm)
L	Meneau		Qté : 1 (1186mm)	Qté : 1 (1186mm)	Qté : 1 (1186mm)
M	Capot de tôle		Qté : 2 (1194mm) Qté : 2 (270mm)	Qté : 2 (1194mm) Qté : 2 (270mm)	Qté : 2 (1194mm) Qté : 2 (270mm)
O	Tôle à motif		Qté : 1 (274 x 1194mm)	Qté : 1 (274 x 1194m)	Qté : 1 (274 x 1194mm)
P	Capot assemblage meneau		Qté : 2 (82mm)	Qté : 2 (82mm)	Qté : 2 (82mm)
	Rail acier galvanisé		Qté : 4 (2000mm)	Qté : 4 (2000mm)	Qté : 3 (2000mm)
	Vis 6,3 x 60 tête hexagonale		Qté : 20	Qté : 20	Qté : 20

DEBUT DE VOTRE MONTAGE

Assemblage du premier vantail (côté serrure) en fonction du sens d'ouverture choisi (voir schémas)

Suivre les étapes de montage et d'assemblage

1. Ouvrir le carton et repérer les différents éléments
2. Installez-vous sur un sol propre et dégagé, protégé par du carton épais
3. Préparer les montants :

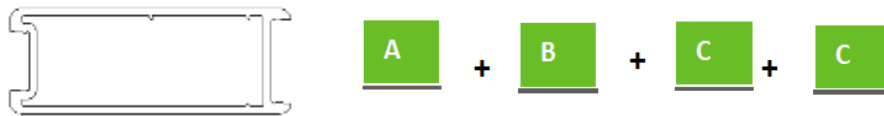

4. Emboîter les **chapeaux** aux extrémités (en haut uniquement) des 4 montants (**AABC**).
Repercer à l'aide d'un foret de 4.2mm.

Fixez-les à l'aide des 3 vis 4.8 x 22.

5. Positionner les deux montants centraux **C** (102 x 38mm) au sol. Les **positionner côte à côte**, mortaises (trous) vers les extérieurs.



6. ⚠ En fonction du sens de refoulement (sens d'ouverture, vu de l'intérieur de la propriété) choisi, positionner comme suit les traverses simples, les plus longues côtés du refoulement.

⚠ Pour le modèle SAH voir deuxième schéma !



Les parois les plus épaisses de chaque traverse vers le haut

E1 = traverses avec les perçages en façade

E2 = traverses avec les perçages sur la tranche pour les roues

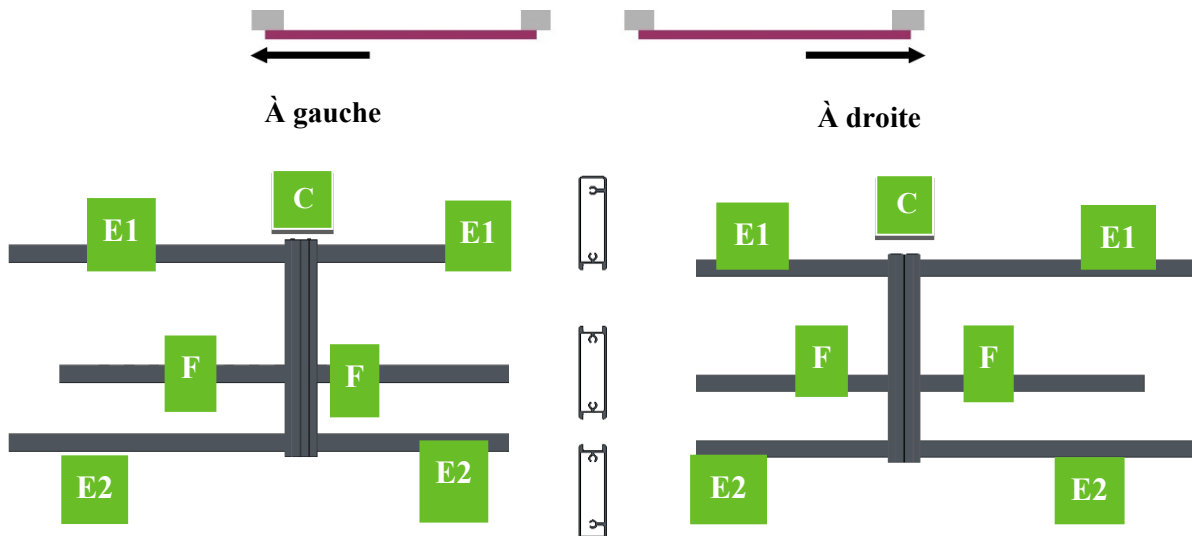

Les parois les plus épaisses de chaque traverse vers le haut

E1 = traverses avec les perçages en façade

E2 = traverses avec les perçages sur la tranche pour les roues

7. Dans le cas présent, **toutes les images présentent un montage refoulement à droite** vue intérieure, il vous suffit d'inverser droite gauche pour un refoulement à gauche vue intérieure. Présenter les traverses en face des mortaises (trous).
8. Procéder à l'emboîtement de chaque **traverse E** dans les mortaises (trous) en soulevant légèrement l'extrémité du profil pour faciliter l'opération. Les traverses doivent être glissées en butée dans le montant.
9. Visser chaque **traverse E** à l'aide de 2 vis 6,3 x 60 et d'un embout PH2. Les têtes de vis et les traverses doivent être en butée dans le montant.

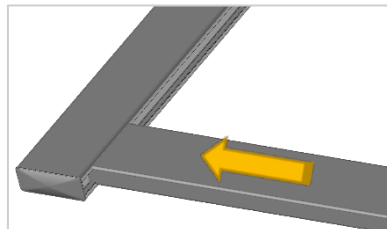

Les deux petits perçages doivent rester libres : ce sont des perçages pour l'écoulement des eaux de pluie et de condensation

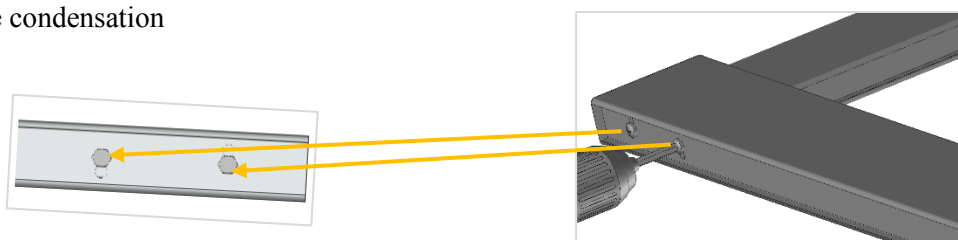

10. Assemblage des deux éléments. Préparer les 2 **capots G** (30 x 7mm) percés et le **plat** (30 x 4mm) au centre, emboîter les capots sur chaque montant central.

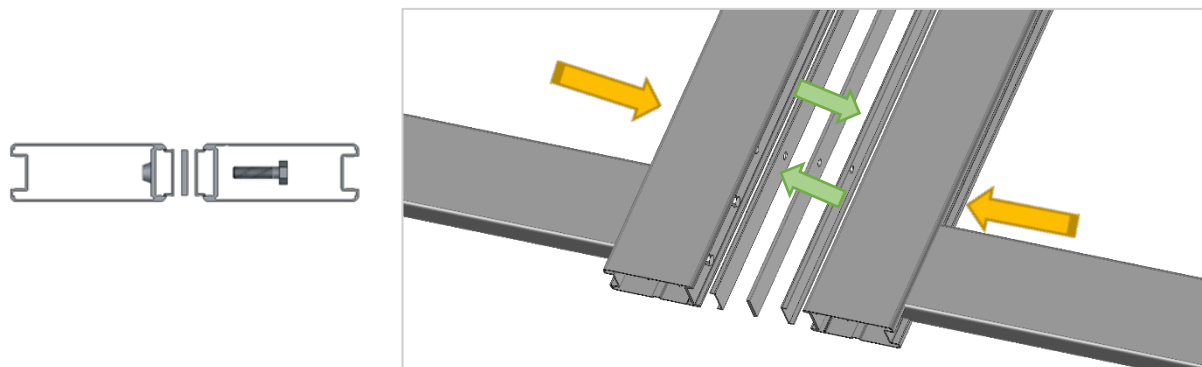

Coincer le plat en rapprochant les 2 vantaux, caler en haut et en bas et procéder à l'assemblage avec la clé à pipe de 13 et les 3 ou 4 vis M8 x 30 TH selon votre modèle de portail.

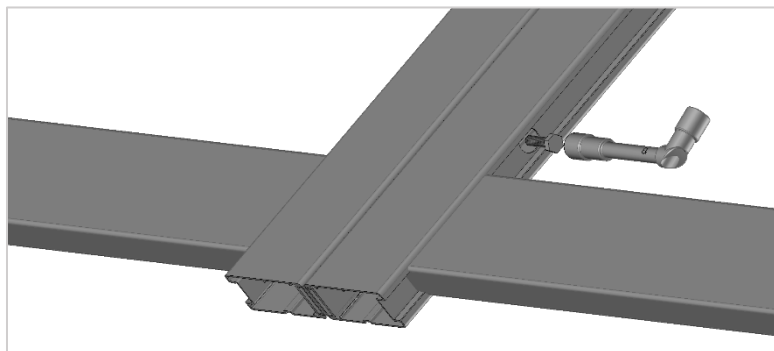



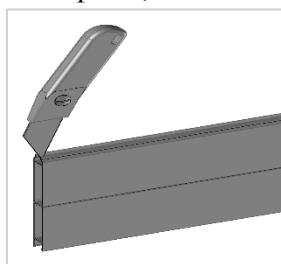

Astuce : utiliser du papier essuie tout pour bloquer la vis pour éviter qu'elle ne tombe.

Répéter l'opération pour chaque perçage et serrer à fond.

11. Déballez précautionneusement les panneaux de remplissage **F** ou **H**. Attention si vous utilisez un cutter, positionner la lame dans le profil, sur la face non visible du panneau de remplissage.



MODELE SAH	MODELE SEMI - AJOURE	MODELE AJOURE	MODELE PLEIN / DECOUPE LASER
 F	 H		 F
Montage page 17	Montage page 19	Montage page 23	- Montage Plein page 26 - Montage DEC page 28

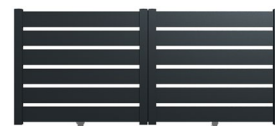

MODELE SAH

12. Assembler en alternant **capots d'entretoise J** et **lames de remplissage F**. Le premier capot doit être contre la butée dans la traverses et les autres suivent :

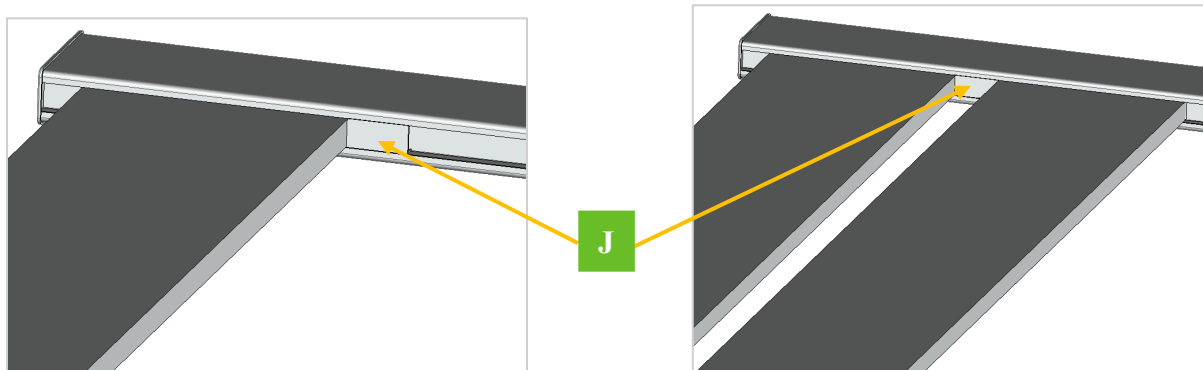

13. **OPERATION DELICATE!** Présenter ensuite le **montant serrure B** (qui a des perçages pour recevoir la serrure et le barillet) et l'utilisation d'un maillet est indispensable. Commencer cette opération par la traverse basse et procéder en « remontant ». Visser sur les 2 traverses à l'aide des vis 6.3 x 60mm.

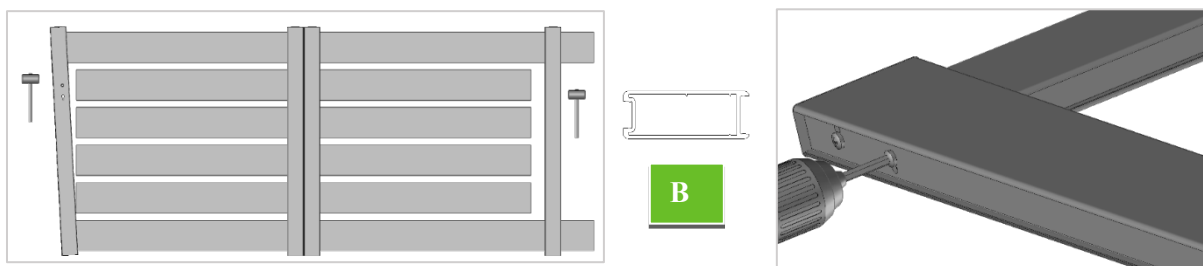

14. Procéder de la même façon pour le montant côté refoulement, au préalable caler sous la traverse haute et basse. Mettre les **capots d'entretoises J** entre les lames sur ces deux montants.

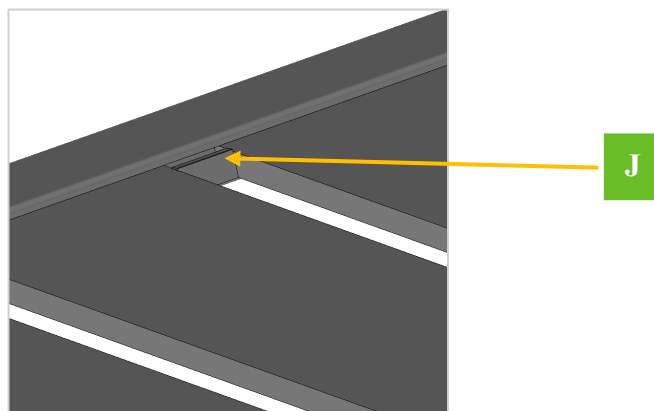



15. Fixer les **roues** à l'aide des vis M8-20, choisir les perçages les plus à gauche sur la partie gauche et les plus à droite sur la partie droite (peu importe le sens de refoulement).

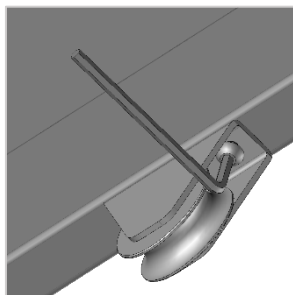

16. Pré percer et fixer la patte inox à l'intérieur **EN BAS** du montant refoulement **A** à l'aide de 2 vis 4.8 x 22 mm.

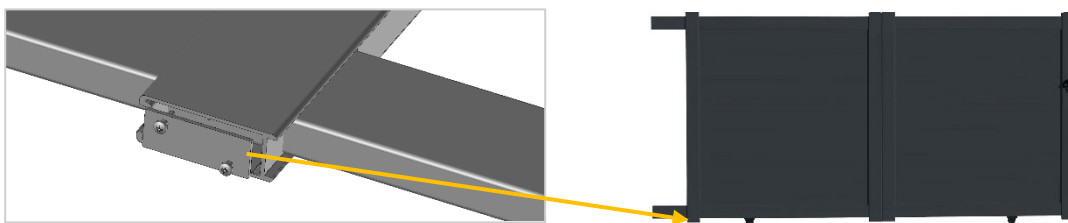

Suite du montage page 32 !



MODELE SEMI – AJOURE

12. Assembler les en faisant coulisser la partie mâle dans la partie femelle. Si cette opération est délicate, utilisez un maillet plastique pour clipper les profils. Vous devez frapper le **panneau de remplissage** sur la partie femelle pour ne pas endommager le profil.

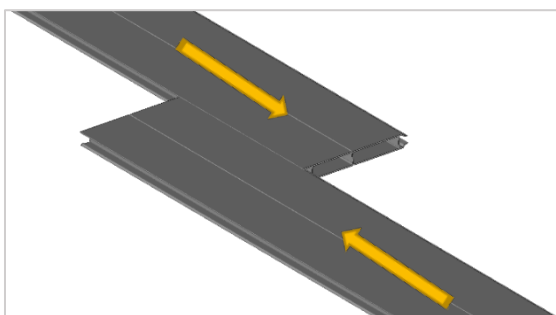

Coulissement

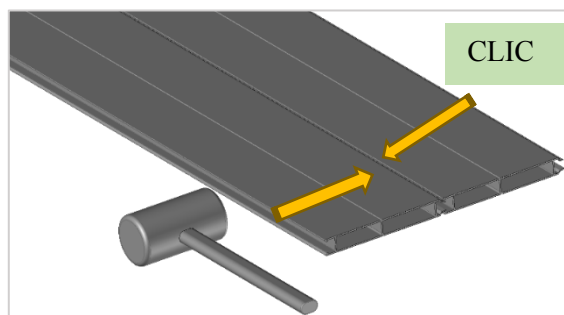

Emboitement par clippage

13. Faire glisser les **panneaux de remplissage H** entre les deux traverses du soubassement. Ils doivent rentrer en butée dans le montant.

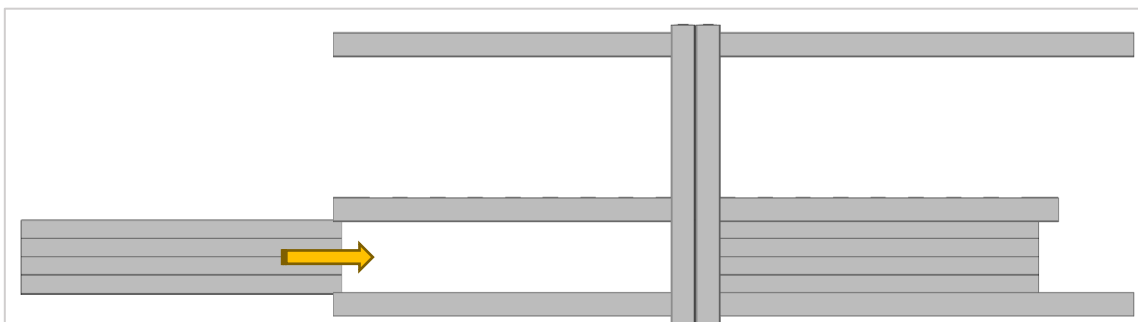

14. Glisser les 2 **capots d'extrémités N** (21 x 9 mm) sur les traverses, en haut et en bas. Ils doivent être positionnés en butée dans le montant d'extrémité.

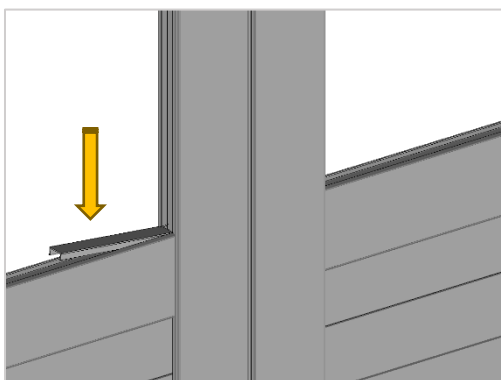

N

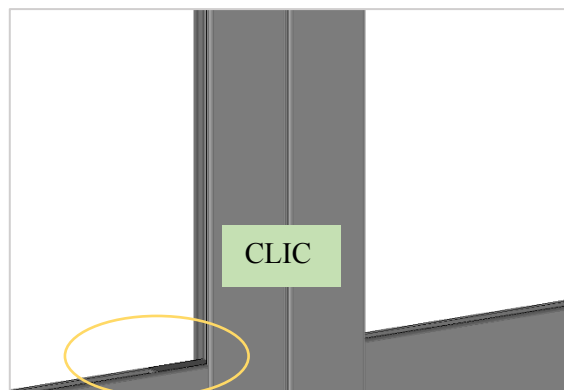



15. Clipper le **capot de montant J** (21 x 9 mm) sur le montant d'extrémité

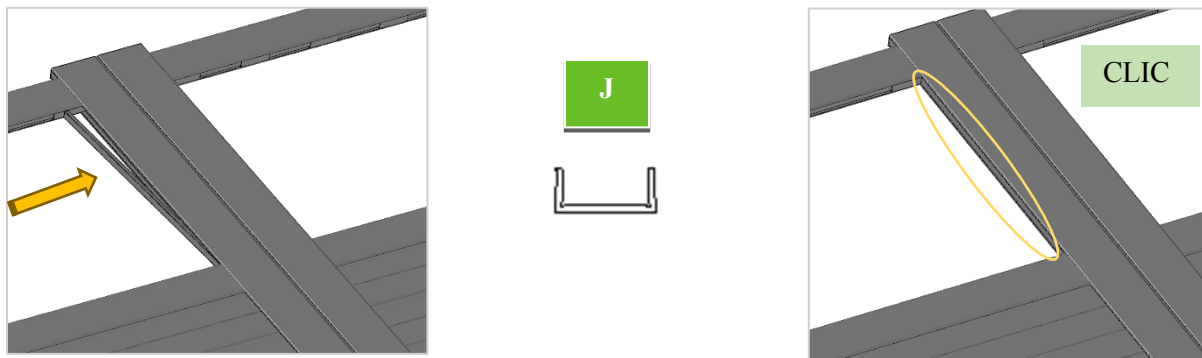

16. Débarrer les **barreaux G** (95 x 20 mm) sans utiliser de cutter. Faire glisser un barreau 95 x 20 mm dans les traverses jusqu'en butée des capots d'extrémités.

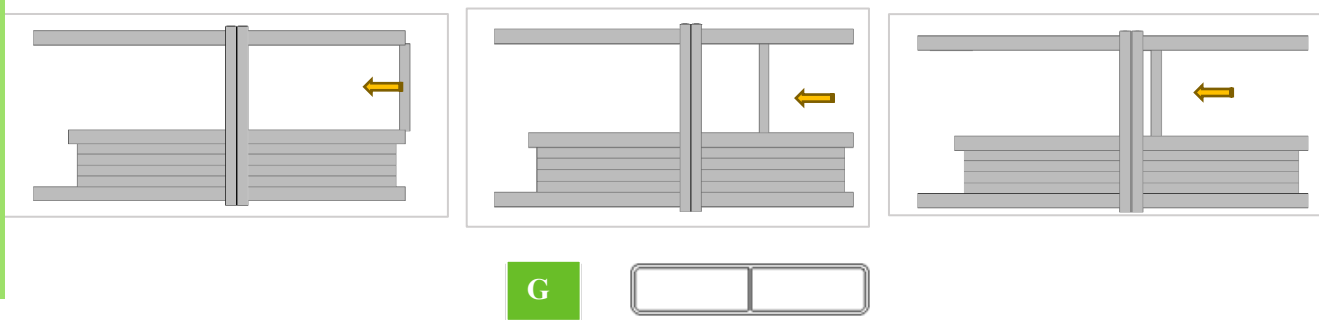

17. Vérifier les entraxes, et si ces longueurs sont différentes, alors vérifiez les butées de chaque élément.

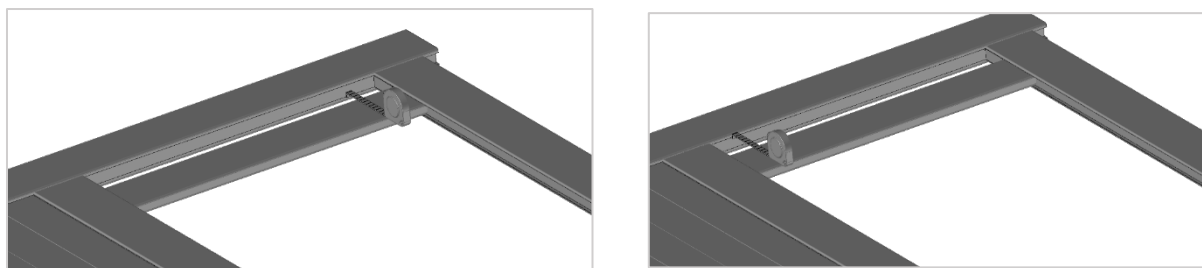

18. Clipper ensuite les **capots d'entretoise M** (21 x 9 mm) dans chaque traverse. Renouveler l'opération en alternant barreaux 95 x 20 mm et capot d'entretoise 21 x 9 mm.

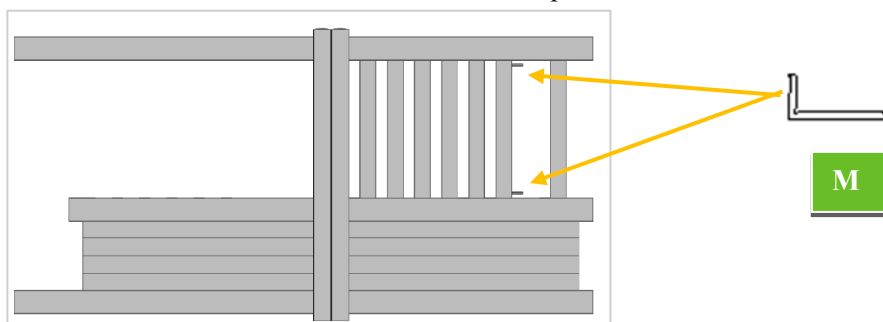



19. Clipper ensuite les **capots d'extrémités**, ils ne doivent pas dépasser de la traverse. S'ils dépassent, vérifier que l'ensemble capots d'extrémités, barreaux (95 x 20 mm) et capots d'entretoises (21 x 9 mm) soient en butée sur toute la longueur de la traverse.

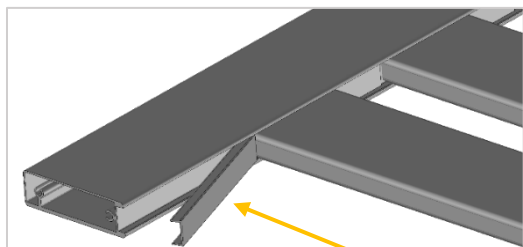

O

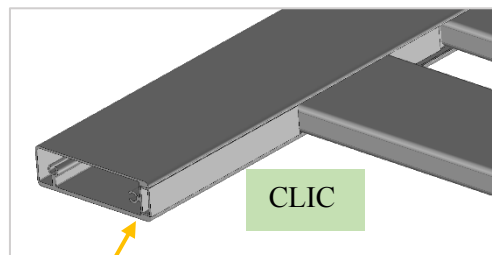

CLIC

Capot bien ajusté

20. **OPERATION DELICATE !** Présenter ensuite le **montant serrure B** (qui a des perçages pour recevoir la serrure et le barillet). L'utilisation d'un maillet est indispensable. Commencer cette opération par la traverse basse et procéder en « remontant ». Visser sur les 3 traverses à l'aide des vis 6,3 x 60 mm.

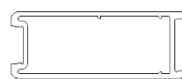
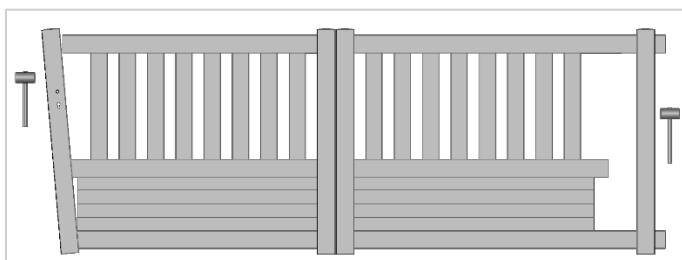

B

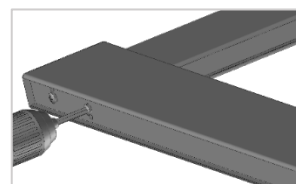

21. Clipper le capot de montant 21 x 9 mm

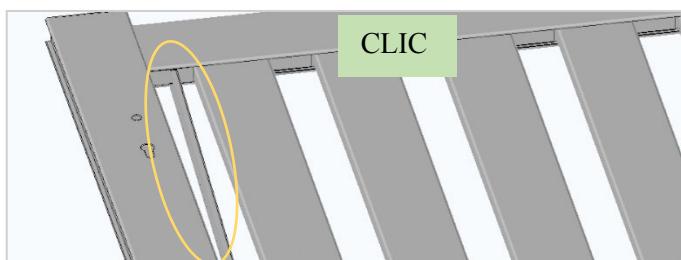

CLIC



J

22. Procéder de la même façon pour le montant côté refoulement, au préalable caler au niveau du dernier barreau, sous la traverse haute et intermédiaire. Visser avec 2 vis 6.3 x 60 la traverse intermédiaire.

A

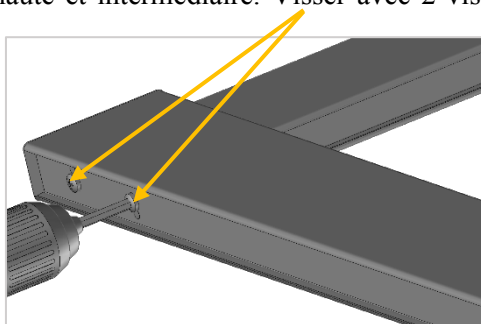



23. Fixer les **roues** à l'aide des vis M8-20, choisir les perçages les plus à gauche sur la partie gauche et les plus à droite sur la partie droite (peu importe le sens de refoulement).

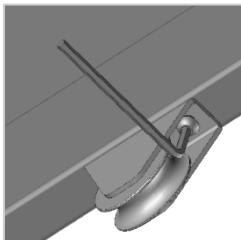

24. Pré percer et fixer la patte inox à l'intérieur du montant refoulement à l'aide de 2 vis 4,8 x 22 mm

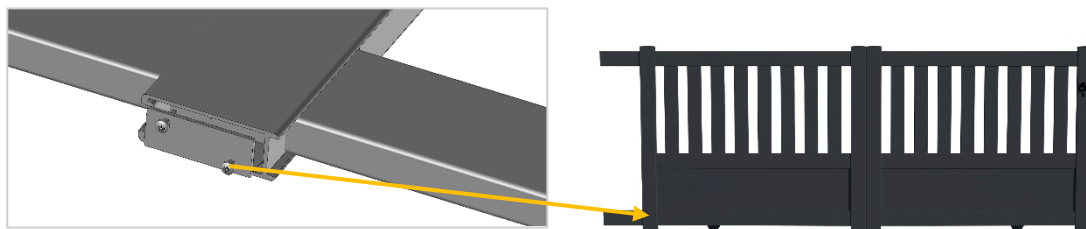

Suite du montage page 32 !



MODELE AJOURE

12. Glisser les 2 **capots d'extrémités L** 21 x 9 mm sur les traverses, en haut et en bas. Ils doivent être positionnés en butée dans le montant d'extrémité.

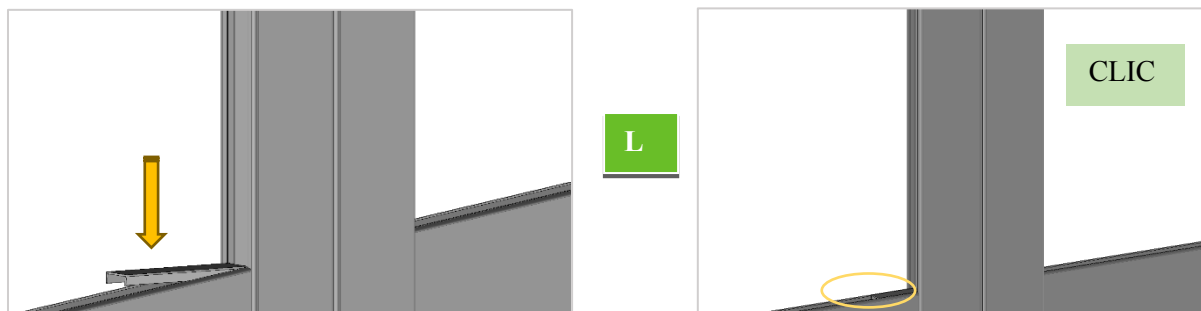

13. Clipper le **capot de montant H** (21 x 9 mm) sur le montant d'extrémité.

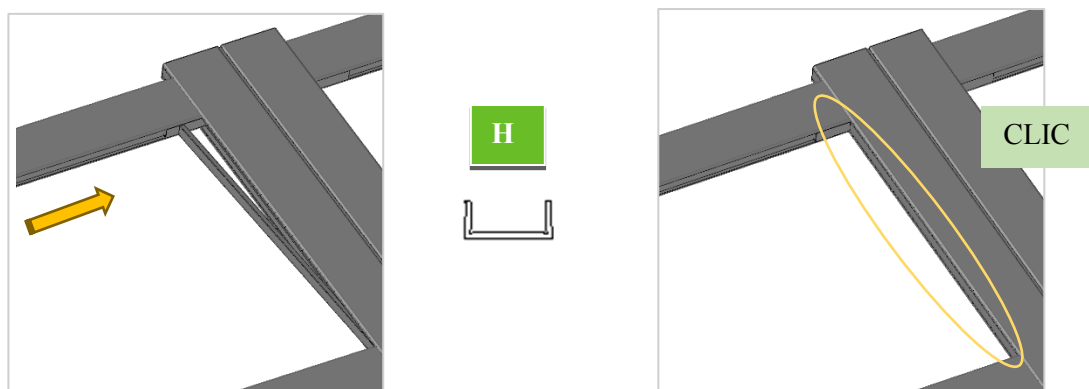

14. Déballer les **barreaux F** (95 x 20 mm) sans utiliser de cutter. Faire glisser un barreau dans les traverses jusqu'en butée des capots d'extrémités.

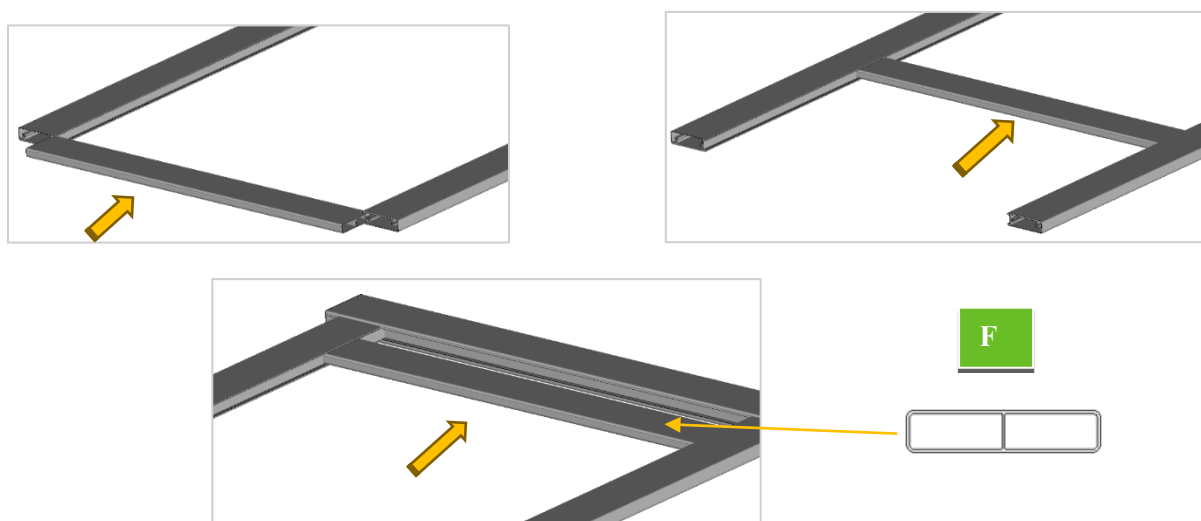



15. Vérifier les entraxes, si ces longueurs sont différentes, vérifiez les butées de chaque élément.

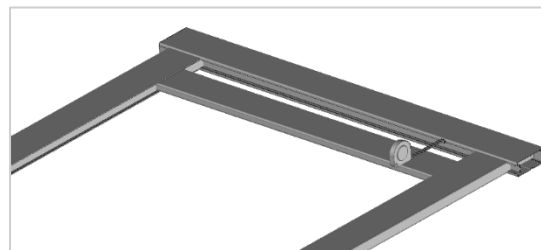
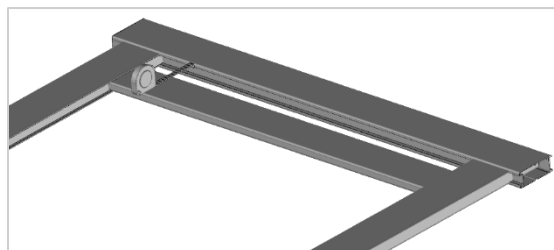

16. Clipper ensuite les **capots d'entretoise K** (21 x 9 mm) dans chaque traverse. Renouveler l'opération en alternant **barreaux** (95 x 20 mm) et **capot d'entretoise** (21 x 9 mm).

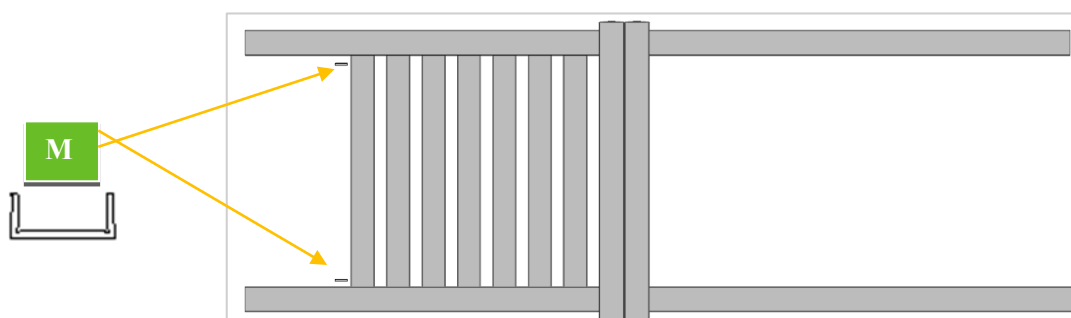

17. Clipper ensuite les capots d'extrémités. Ils ne doivent pas dépasser de la traverse. S'ils dépassent, vérifier que l'ensemble capots d'extrémités, barreaux 95 x 20 mm et capots d'entretoises 21 x 9 mm soient en butée sur toute la longueur de la traverse.

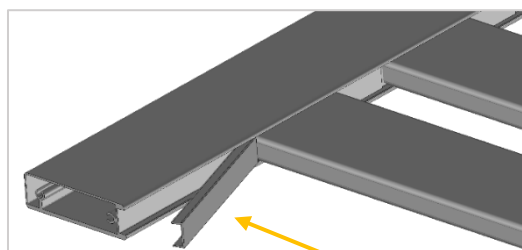

M

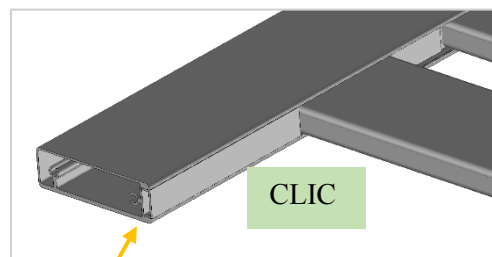

Capot bien ajusté

18. **OPERATION DELICATE !** Présenter ensuite le montant serrure **B** (qui a des perçages pour recevoir la serrure et le barillet). L'utilisation d'un maillet est indispensable. Commencer cette opération par la traverse basse et procéder en « remontant ». Visser sur les traverses à l'aide des vis 6,3 x 60 mm.

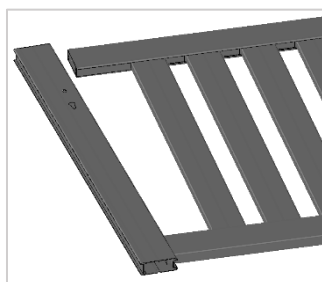

B





19. Clipper le **capot de montant H** (21 x 9 mm).

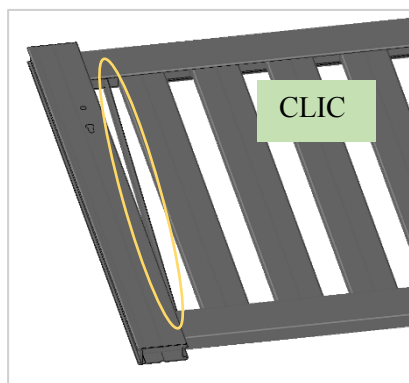

20. Procéder de la même façon pour le **montant côté refoulement A**, au préalable caler au niveau du dernier barreau, sous la traverse haute et basse.

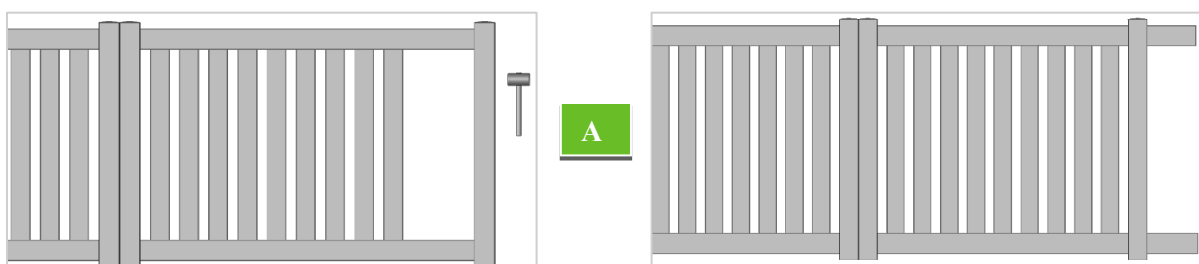

21. Fixer les **roues** à l'aide des vis M8-20, choisir les perçages les plus à gauche sur la partie gauche et les plus à droite sur la partie droite (peu importe le sens de refoulement).

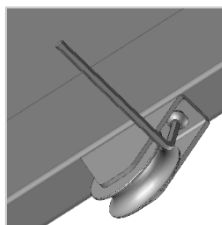

22. Pré percer et fixer la patte inox à l'intérieur du montant refoulement à l'aide de 2 vis 4,8 x 22 mm.

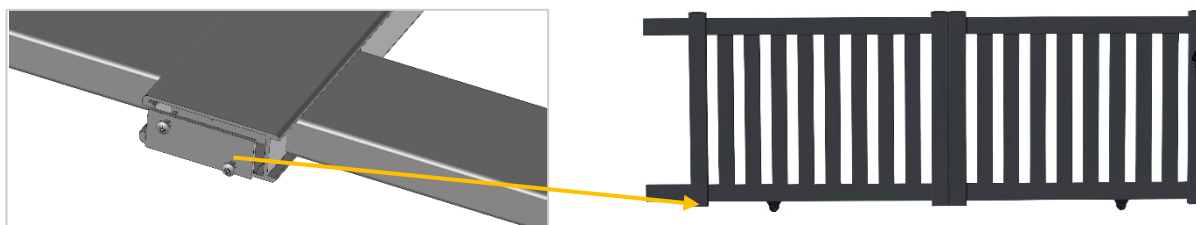

Suite du montage page 32 !



MODELE PLEIN

12. Assembler en faisant coulisser la partie mâle dans la partie femelle.
13. Faire glisser les **panneaux de remplissage F** un à un de long du montant. Le premier doit entrer en butée dans les **traverses E** et les autres suivent. Répéter l'opération sur l'autre côté.

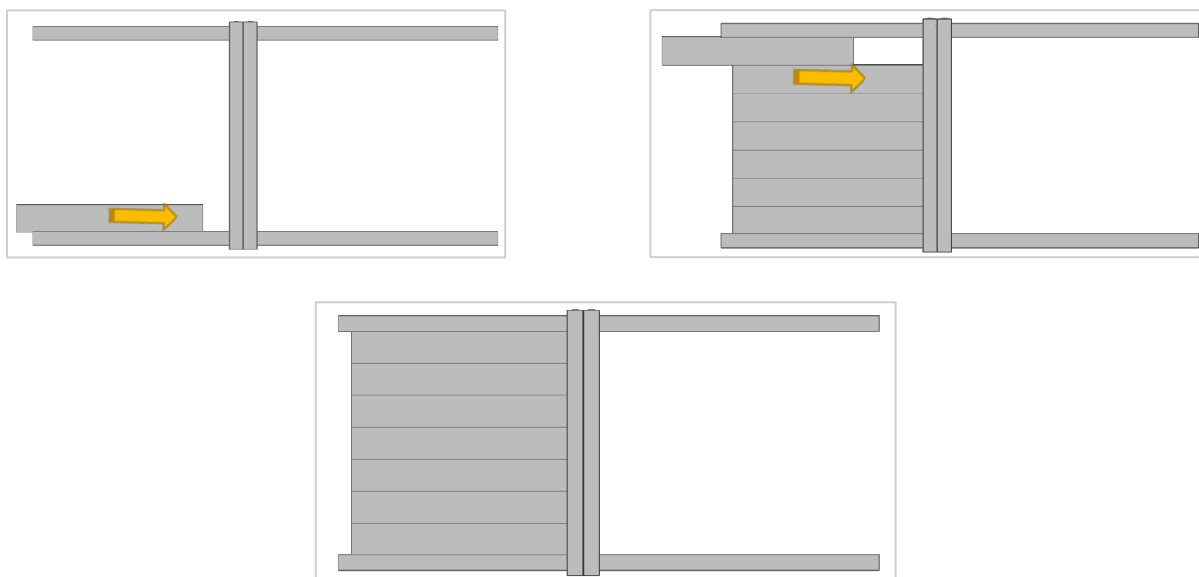

14. **OPERATION DELICATE !** Présenter ensuite le **montant serrure B** (qui a des perçages pour recevoir la serrure et le barillet). L'utilisation d'un maillet est indispensable. Commencer cette opération par la traverse basse et procéder en « remontant ». Visser sur les 2 traverses à l'aide des vis 6,3 x 60 mm.
15. Procéder de la même façon pour le **montant côté refoulement A**, au préalable caler au niveau du dernier barreau, sous la traverse haute et basse.

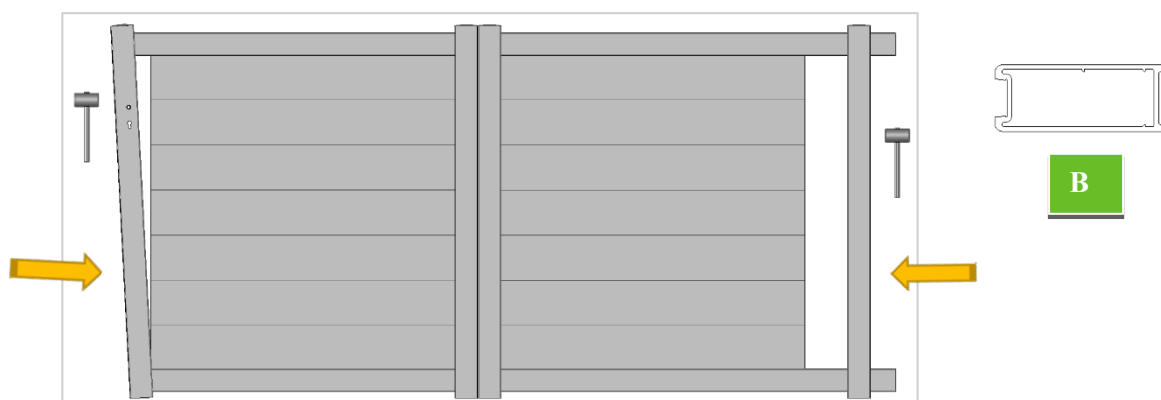

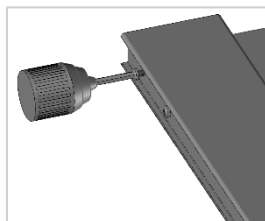

16. Fixer les **roues** à l'aide des vis M8-20, choisir les perçages les plus à gauche sur la partie gauche et les plus à droite sur la partie droite (peu importe le sens de refoulement).

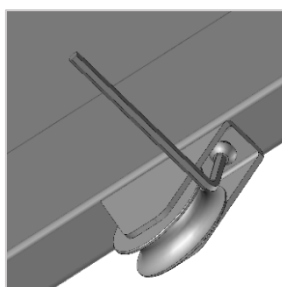

17. Pré percer et fixer la patte inox à l'intérieur EN BAS du montant refoulement à l'aide de 2 vis 4,8 x 22 mm.

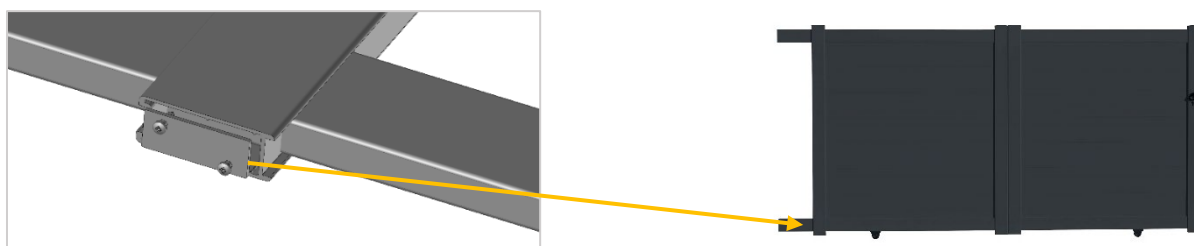

Suite du montage page 32 !



MODELE DECOUPE LASER

12. Assembler en faisant coulisser la partie mâle dans la partie femelle.
13. Faire glisser les **panneaux de remplissage F** un à un de long du montant. Le premier doit entrer en butée dans les **traverses E** et les autres suivent. Répéter l'opération sur l'autre côté.

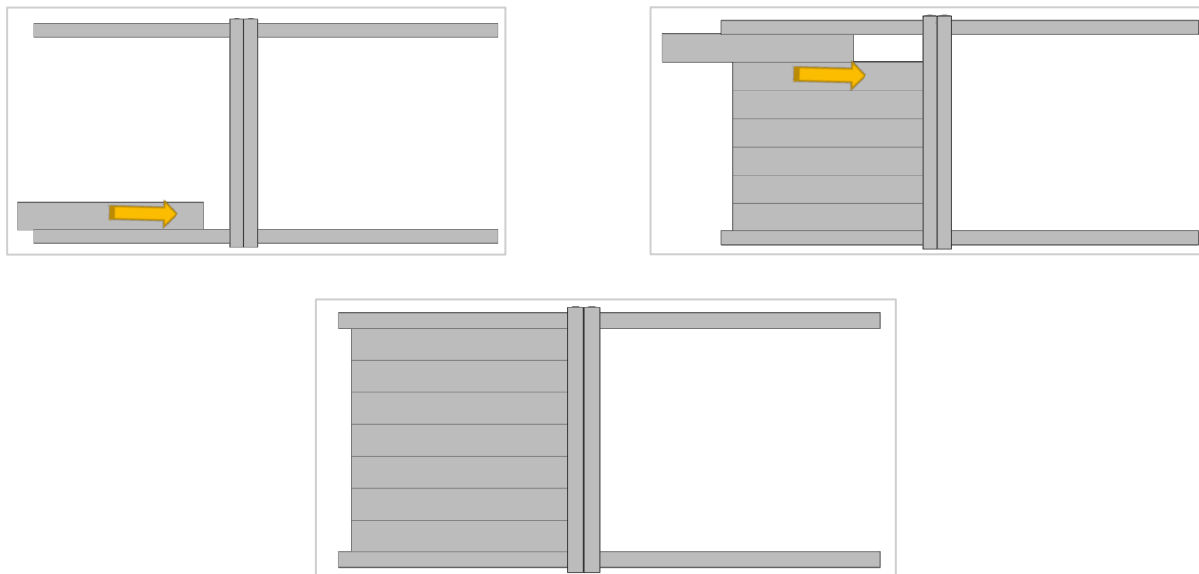

14. **OPERATION DELICATE !** Présenter ensuite le **montant serrure B** (qui a des perçages pour recevoir la serrure et le barillet). L'utilisation d'un maillet est indispensable. Commencer cette opération par la traverse basse et procéder en « remontant ». Visser sur les 2 traverses à l'aide des vis 6,3 x 60 mm.
15. Procéder de la même façon pour le **montant côté refoulement A**, au préalable caler au niveau du dernier barreau, sous la traverse haute et basse.

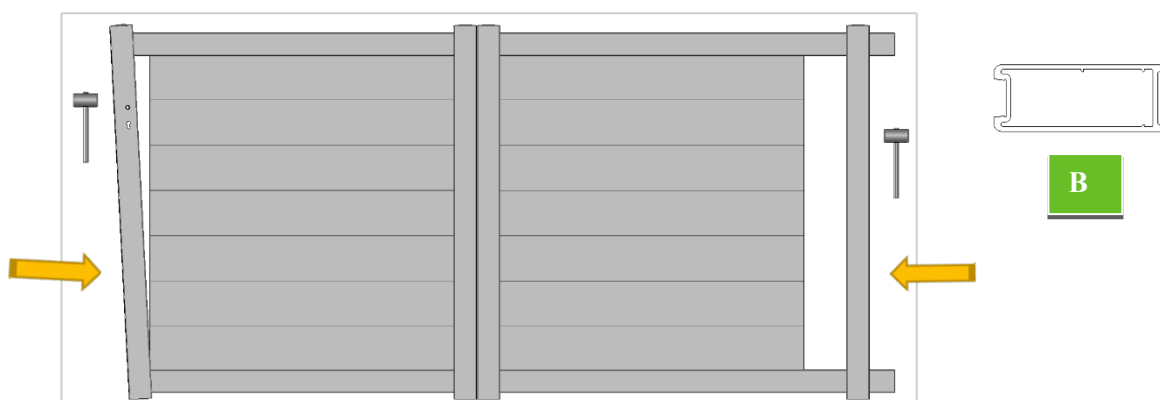

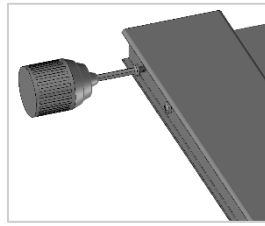

Montage du 2^e vantail

16. Mettre en place les **capots tôles M** à l'aide du maillet. Commencer par les petites longueurs.

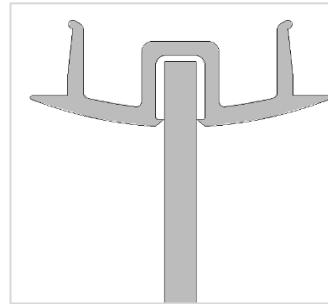
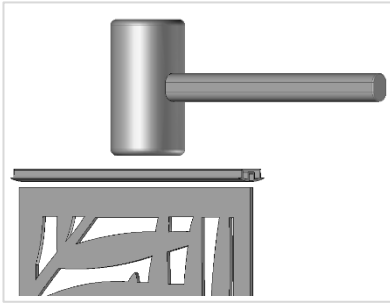

M

17. Faire glisser la **tôle O** entre les traverses dans les rainures.

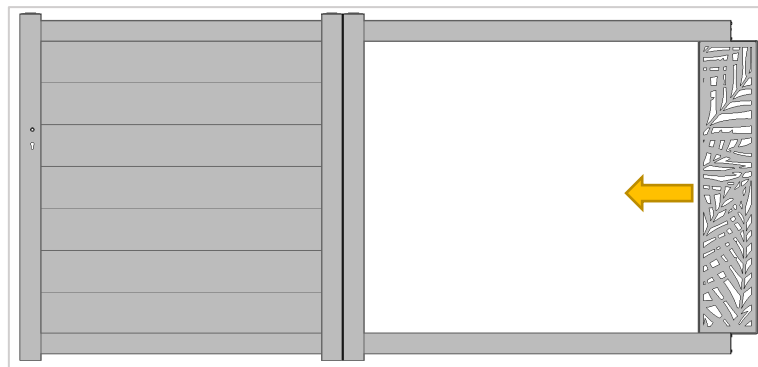
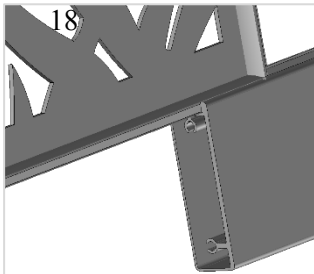

Emboîter la tôle à l'aide du maillet : le capot feston doit se clipper sur le montant.



18. Préparation du **meneau** : Percer les deux capots (21 x 9 mm) suivant le plan à l'aide d'un foret de 6.5mm.

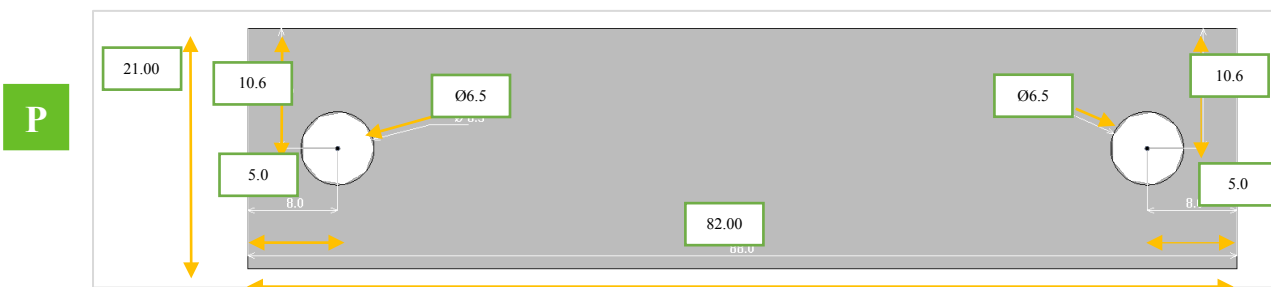

19. Visser 1 **capot** à chaque extrémité du meneau à l'aide des vis 6.3 x 60

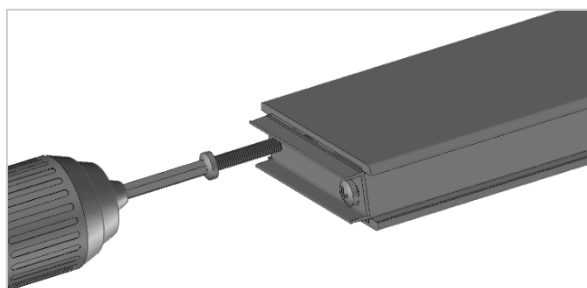

20. Faire glisser le **meneau L** entre les traverses dans les rainures. A l'aide du maillet clipper les **capots festons** dans le meneau.

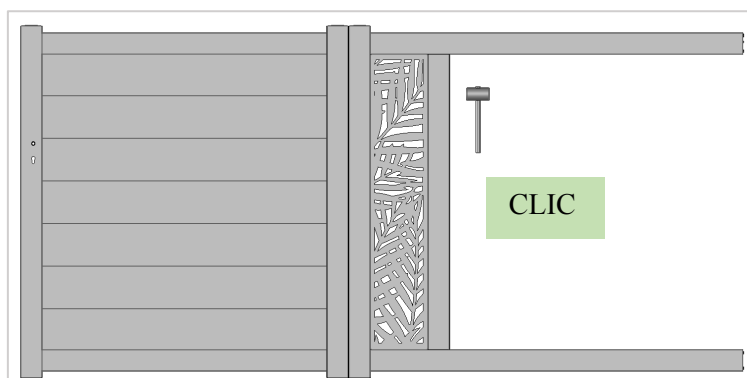



21. Renouveler les opérations de montage 11 à 13.

22. Présenter le **montant côté refoulement A**. L'utilisation d'un maillet est indispensable. Commencer cette opération par la traverse basse et procéder en remontant

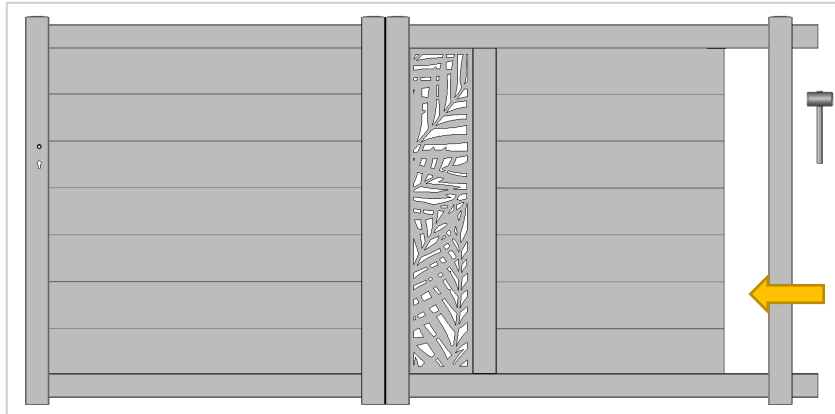

23. Pré percer et fixer la patte inox à l'intérieur EN BAS du montant refoulement à l'aide de 2 vis 4,8 x 22 mm.

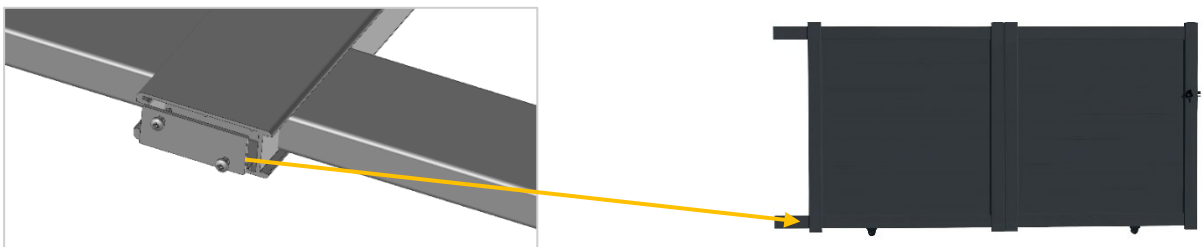

24. Fixer les **roues** à l'aide des vis M8-20, choisir les perçages les plus à gauche sur la partie gauche et les plus à droite sur la partie droite (peu importe le sens de refoulement).

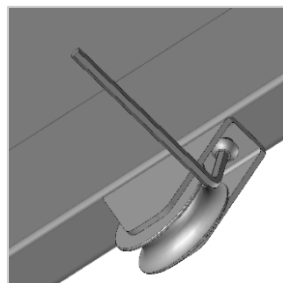

Suite du montage page 32 !

SUITE DU MONTAGE

1. Préparer les **traverses simples** comme suit : repères rouge avec vis M8-20 et **entretoises** caoutchoucs. Ne pas serrer, laisser un espace d'environ 2mm.

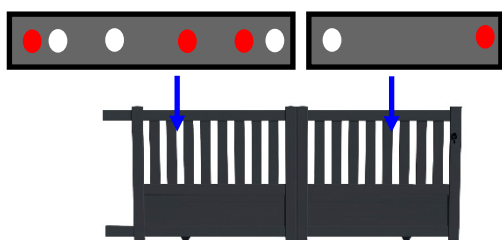
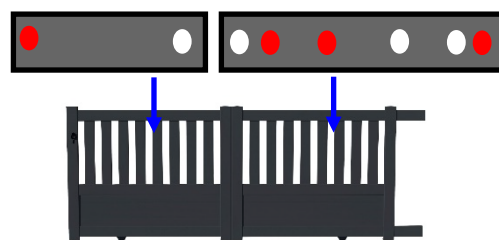
Refoulement à gauche

E
Refoulement à droite

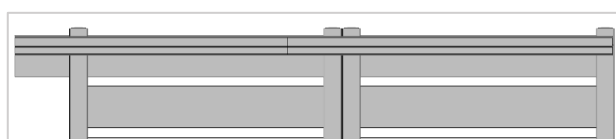
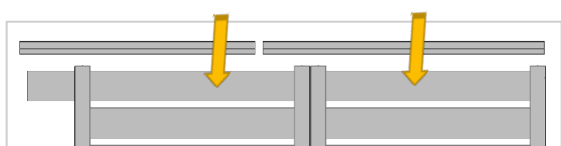
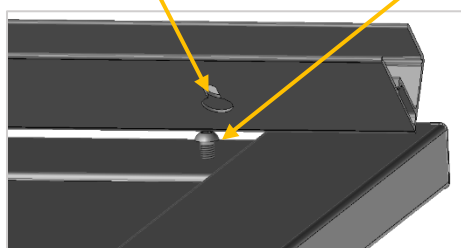
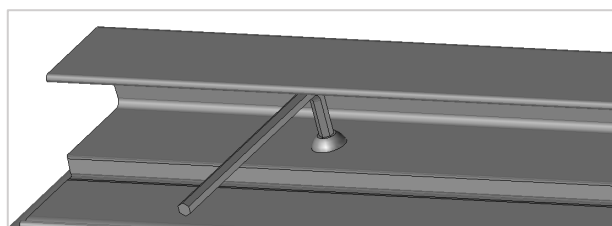
2. Repérer les deux **traverses D** : la plus longue côté serrure et la plus courte côté refoulement. Repérer les perçages en face des poires pour insérer les vis M8 x 20 TB. Emboîter la poire dans les têtes de vis et pousser vers le bas. Répéter l'opération pour l'autre morceau, puis serrer à l'aide d'une clé allen.

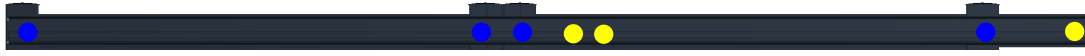

Poire
Vis M8 x 20 + Entretoise

D

3. Les **traverses de guidage D** sont percées à chaque extrémité : il faut achever le perçage à l'aide du foret diam 4mm pour les repères bleu sur les montants sans **entretoise** et fixer avec vis 4.8 x 22mm.
 Pour les repères jaune : faire ces perçages dans la rainure des **traverses de guidage** en dehors des montants et fixer avec vis 4.8 x22m avec les **entretoises** glissées entre **E** et **D**.

Refoulement à droite

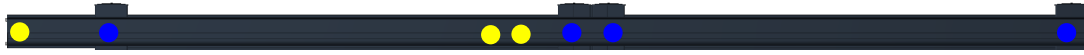

Refoulement à gauche



4. Poser les caches sur les extrémités des traverses et les fixer.

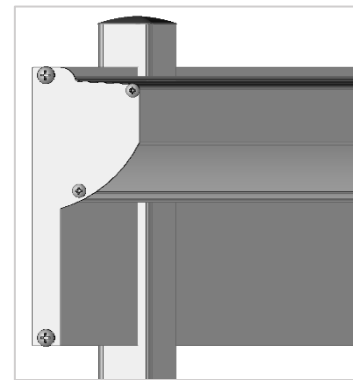
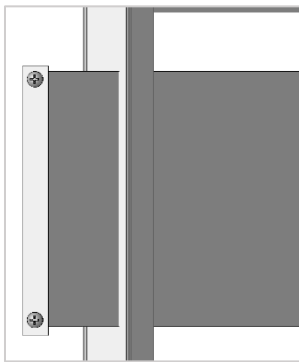

Pour SAH :

Pour Semi-ajouré / Ajouré / Plein / DEC :

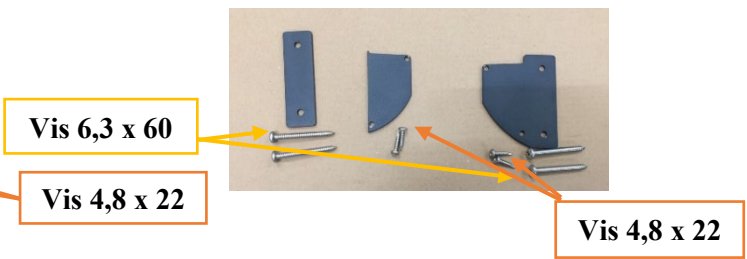
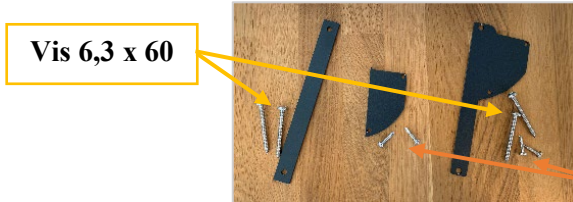

5. Pose du **capot de montant** (30 x 7mm) et les **capots de finition** (21 x 9mm) qui se clipent.

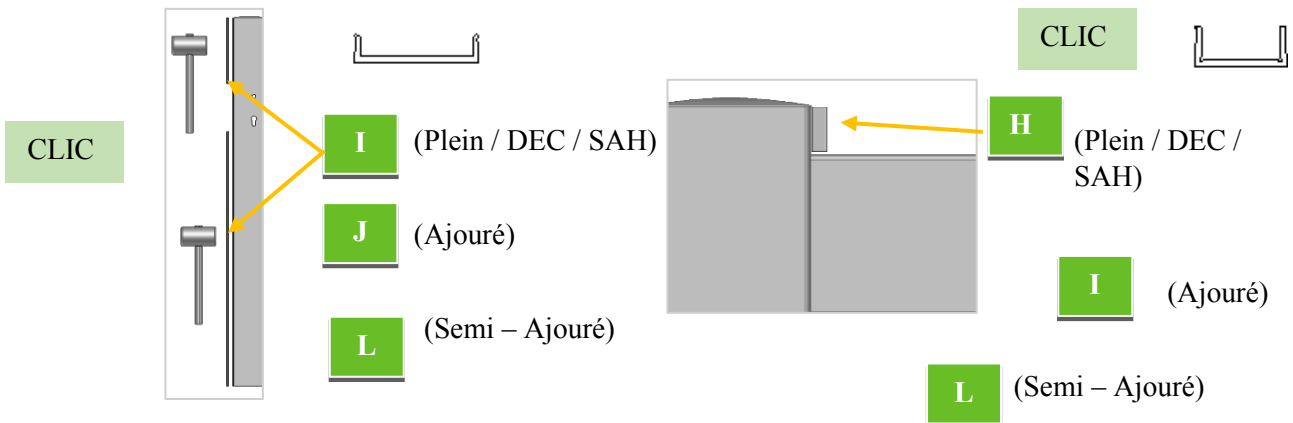

6. Insérer la **serrure** du côté **barillet** dans le montant

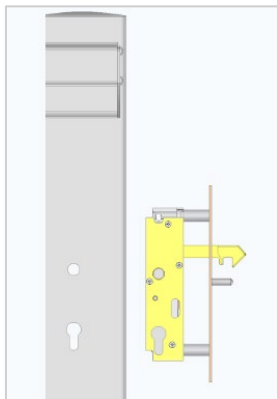

7. Positionner le **barillet** et visser dans la **serrure** (modérément pour éviter un dysfonctionnement). Percer à l'aide du foret et visser avec les vis 4,8 x 25TF



8. Installer la **poignée**, béquille longue à l'intérieur de la propriété à l'horizontale et béquille courte à l'extérieur à la verticale.



En cas de motorisation du portail

Comment supprimer le pêne de la serrure (si vous motorisez votre portail, cette opération est obligatoire) :

Retirer les 4 vis du boîtier serrure et soulever le boîtier, retirer le pêne et refermer le boîtier à l'aide des vis préalablement retirées.



Conseil d'entretien

Simple lavage à l'eau additionnée d'un savon doux, suivi d'un rinçage à l'eau claire et un essuyage avec un chiffon doux et absorbant. A renouveler tous les 3 mois.

Notice de pose



Montage : 1h30



2 Personnes



Difficulté Débutant

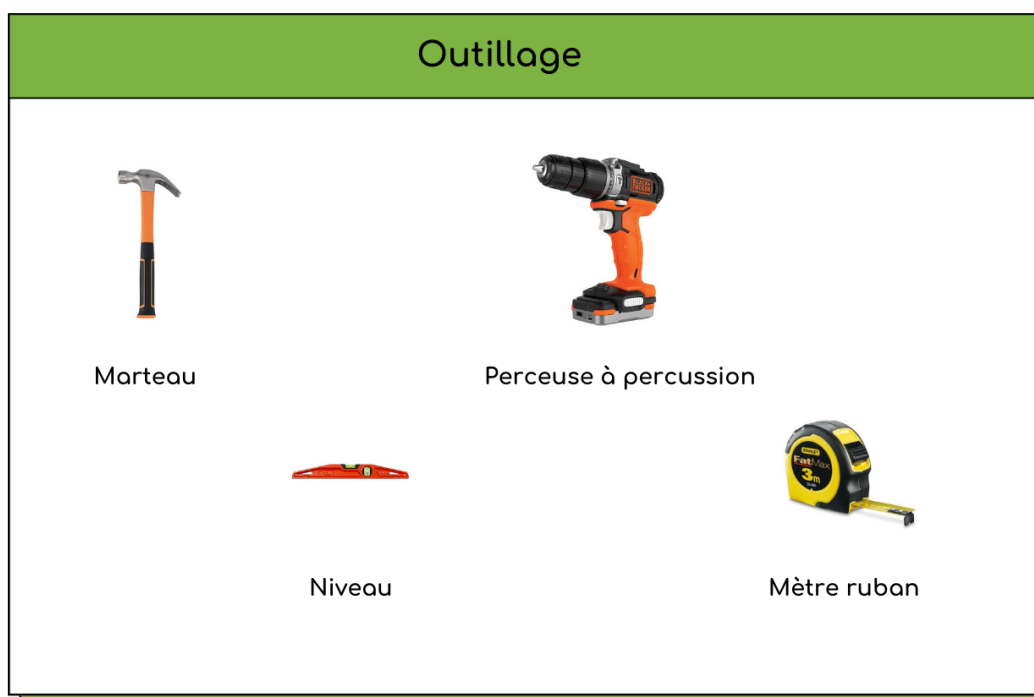



Fixation : Nous préconisons l'achat de chevilles et vis de fixation (diamètre 8mm) en fonction du type de piliers ou poteaux de soutien. Attention, en fonction de la nature du support vous pouvez procéder par un scellement chimique avec des tiges filetées (diamètre 8mm).

Sécurité :

- Ne pas poser le portail lorsqu'il y a un vent supérieur à 40 Km/h.
- Ne pas utiliser de matériel électrique sous la pluie.
- Le portail doit être installé par 2 adultes compétents en la matière.
- Portez des lunettes de protection lors des travaux de perçage, de burinage et de manipulation du béton.
- Soyez prudent dans l'usage de produit d'entretien ménager, vérifiez la notice de ces produits afin de ne pas abimer votre portail lors d'un nettoyage.

❖ **Accessoires de pose du kit coulissant**

		
Pièce de guidage +1 galet de guidage Quantité : 1	Pièce de réception Quantité : 1	Rail

Réservation maçonnerie

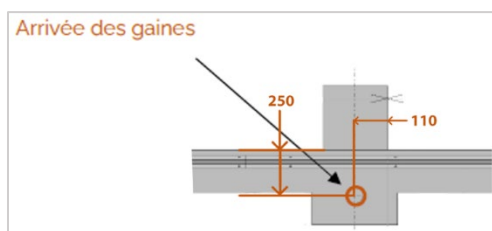
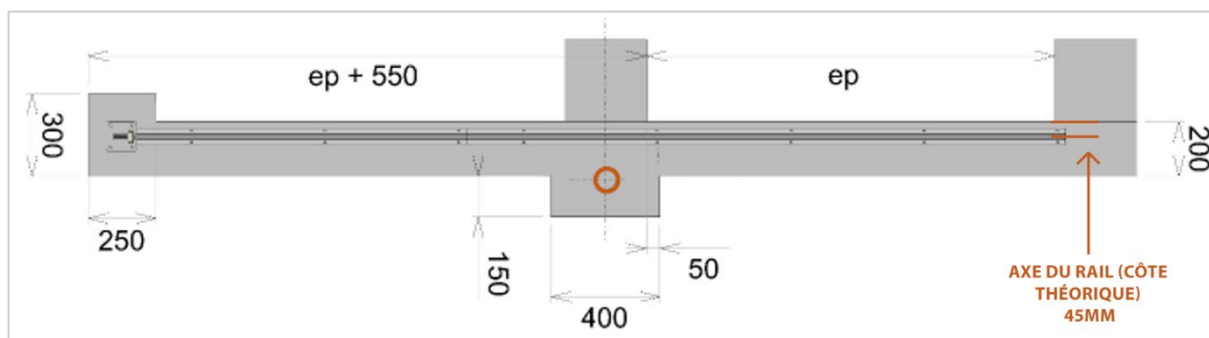

1. Présenter le rail au sol sans le fixer, cela permet un réglage plus aisé pour la suite, notamment celui de l'aplomb. Positionner le coulissant sur le rail en veillant à ce qu'il ne puisse pas basculer.
2. Présenter la pièce de guidage sur le pilier. Laisser un jeu de 20 mm environ entre le chapeau du portail et la pièce de guidage. Procéder aux repérages pour les perçages, après avoir fait coulisser le portail pour en libérer l'accès. Procéder aux perçages.

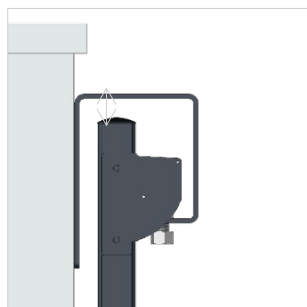

Bien vérifier l'aplomb !!

3. Sur support plein, nous vous conseillons d'utiliser des chevilles expansives (vis de diamètre 8mm) avec embase conique. Faciles à mettre en œuvre, elles offrent une tenue incomparable. Serrer et fixer la pièce de guidage. Sur support creux, ou peu résistant, utiliser des tiges filetées avec du scellement chimique. Vérifier le niveau.
4. Une fois les réglages et repérages effectués, faire coulisser le portail pour accéder aux trous du rail. Le rail doit être fixé avec tous les perçages du rail pour une solidité optimale. Nous vous conseillons d'utiliser des chevilles à frapper.

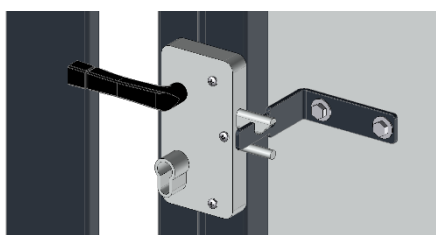

Non motorisé

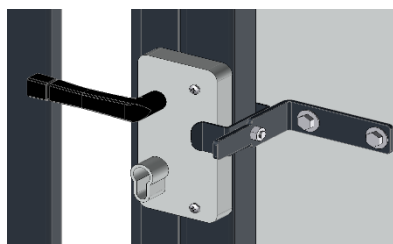

Motorisé

Conseil d'entretien

Simple lavage à l'eau additionnée d'un savon doux, suivi d'un rinçage à l'eau claire et un essuyage avec un chiffon doux et absorbant. A renouveler tous les 3 mois.

PACNITI

LE PORTAIL ALUMINIUM CONTEMPORAIN EN KIT

SITE PACKIT



YOUTUBE



FACEBOOK



INSTAGRAM



PINTEREST

