

SGS ESSENTIAL

FR Manuel d'installation et d'utilisation
PL Instrukcja montażu i obsługi



5147079A



Sommaire

Consignes de sécurité	2	3 Câblage des accessoires	22
- Informations importantes	2	3.1 Cellules photoélectriques	22
- Etat du portail à motoriser	2	3.2 Feu clignotant	22
- Installation électrique	2	3.3 Batterie (option)	22
- Passage des câbles	3	3.4 Antenne déportée (option)	23
- Consignes de sécurité relatives à l'installation de la motorisation	3	3.5 Visiophone (option)	23
- Consignes de sécurité relatives à l'utilisation	3	3.6 Contact à clé (option)	23
- Consignes de sécurité relatives à la maintenance	4	3.7 Eclairage de zone (option)	23
- A propos des piles	4	3.8 Alimentation solaire (option)	23
- Recyclage et mise au rebut	4	4 Paramétrages avancés	24
- Réglementation	4	4.1 Ouverture piétonne	24
- Prévention des risques	4	- Fonctionnement de l'ouverture piétonne	24
Présentation du produit	6	- Activer l'ouverture piétonne	24
- Contenu du pack	6	- Désactiver l'ouverture piétonne	24
- Description du produit	7	4.2 Fermeture automatique	25
- Encombrement	7	- Fonctionnement de la fermeture automatique	25
- Domaine d'application	7	- Activer la fermeture automatique	25
- Vue générale de l'installation	8	- Désactiver la fermeture automatique	26
- Présentation de l'électronique de commande	9	5 Programmation des télécommandes	27
Pré-requis pour l'installation	9	5.1 Présentation des télécommandes	27
- Points à vérifier avant l'installation	9	- Possibilités de programmation de la télécommande	
- Pré-équipement électrique	10	2 touches	27
- Câbles à prévoir	10	- Possibilités de programmation de la télécommande	
- Outillage nécessaire à l'installation (non fourni)	11	4 touches	27
- Visserie nécessaire à l'installation (non fournie)	11	- Utilisation d'une télécommande 3 touches	27
1 Installation	12	5.2 Ajouter une télécommande	28
1.1 Relever les cotes	12	- Télécommande 2 ou 4 touches	28
1.2 Fixation des pattes pilier	13	- Télécommande 3 touches	28
- Tracer les axes AM et AH	13	5.3 Supprimer les télécommandes	28
- Percer les piliers	13	6 Aide au dépannage	29
- Fixer la patte de fixation pilier	14	6.1 Assistance	29
- Monter le vérin sur la patte de fixation	14	6.2 Changer la pile de la télécommande	29
1.3 Fixation des moteurs aux vantaux	14	6.3 Effacer les réglages	30
1.4 Installation du boîtier de commande	16	6.4 Déverrouiller / verrouiller les moteurs	30
- Position du boîtier de commande	16	6.5 Diagnostic	31
- Installer le cordon d'étanchéité	16	7 Caractéristiques techniques	32
- Vérifier la position de l'antenne	16		
- Fixer le boîtier de commande	16		
1.5 Raccordement des moteurs	18		
1.6 Raccordement à l'alimentation secteur	18		
2 Mise en service et utilisation standard	19		
2.1 Mettre l'installation sous tension	19		
2.2 Réglage de la butée d'ouverture	19		
2.3 Auto-apprentissage de la course du portail	20		
2.4 Fermer le boîtier de commande	21		
2.5 Mise en veille/Réveil de l'électronique de commande	21		
2.6 Ouverture totale et fermeture du portail	21		
2.7 Détection d'obstacle	21		
2.8 Formation des utilisateurs	21		

► Consignes de sécurité

 Ce symbole signale un danger dont les différents degrés sont décrits ci-dessous.

DANGER

Signale un danger entraînant immédiatement la mort ou des blessures graves.

AVERTISSEMENT

Signale un danger susceptible d'entraîner la mort ou des blessures graves.

PRÉCAUTION

Signale un danger susceptible d'entraîner des blessures légères ou moyennement graves.

ATTENTION

Signale un danger susceptible d'endommager ou de détruire le produit.

AVERTISSEMENT

MISE EN GARDE - Instructions importantes de sécurité.

Il est important pour la sécurité des personnes de suivre toutes les instructions car une installation incorrecte peut entraîner des blessures graves. Conserver ces instructions. L'installateur doit impérativement former tous les utilisateurs pour garantir une utilisation en toute sécurité de la motorisation conformément au manuel d'utilisation. Les instructions doivent être remises à l'utilisateur final.

► Informations importantes

Ce produit est une motorisation pour un portail battant en usage résidentiel tel que défini dans la norme EN 60335-2-103, à laquelle il est conforme. Ces instructions ont notamment pour objectif de satisfaire les exigences des dites normes et ainsi d'assurer la sécurité des biens et des personnes.

AVERTISSEMENT

Toute utilisation de ce produit hors du domaine d'application décrit dans ce manuel est interdite (voir paragraphe «Domaine d'application» du manuel). L'utilisation de tout accessoire ou de tout composant non préconisé par Somfy est interdite - la sécurité des personnes ne serait pas assurée. Somfy ne peut pas être tenu pour responsable des dommages résultant du non respect des instructions de ce manuel.

Si un doute apparaît lors de l'installation de la motorisation ou pour obtenir des informations complémentaires, consulter le site internet www.somfy.com. Ces instructions sont susceptibles d'être modifiées en cas d'évolution des normes ou de la motorisation.

► Etat du portail à motoriser

Avant d'installer la motorisation, vérifier que :

- le portail est en bonne condition mécanique.
- le portail est stable quelque soit sa position.
- les structures supportant le portail permettent de fixer la motorisation solidement. Les renforcer si nécessaire.
- le portail se ferme et s'ouvre manuellement convenablement avec une force inférieure à 150 N.
- la plage de température marquée sur la motorisation est adaptée à l'emplacement.

ATTENTION

Ne pas projeter d'eau sur la motorisation.
Ne pas installer la motorisation dans un milieu explosif.

AVERTISSEMENT

S'assurer que les zones dangereuses (écrasement, cisaillement, coincement) entre la partie entraînée et les parties fixes environnantes dues au mouvement d'ouverture de la partie entraînée sont évitées ou signalées sur l'installation (voir «Prévention des risques»).

Fixer à demeure les étiquettes de mise en garde contre l'écrasement à un endroit très visible ou près des dispositifs de commande fixes éventuels.

► Installation électrique

DANGER

L'installation de l'alimentation électrique doit être conforme aux normes en vigueur dans le pays où est installée la motorisation et doit être faite par un personnel qualifié.

DANGER

La ligne électrique doit être exclusivement réservée à la motorisation et dotée d'une protection constituée :

- d'un fusible ou disjoncteur calibre 10 A,
- et d'un dispositif de type différentiel (30 mA).

Un moyen de déconnexion omnipolaire de l'alimentation doit être prévu. Les interrupteurs prévus pour assurer une coupure omnipolaire des appareils fixes doivent être raccordés directement aux bornes d'alimentation et doivent avoir une distance de séparation des contacts sur tous les pôles pour assurer une déconnexion complète dans les conditions de catégorie de surtension III. Les câbles basse tension soumis aux intempéries doivent être au minimum de type H07RN-F. L'installation d'un parafoudre est conseillée (de tension résiduelle d'un maximum de 2 kV obligatoire).

► Passage des câbles

DANGER

Les câbles enterrés doivent être équipés d'une gaine de protection de diamètre suffisant pour passer le câble du moteur et les câbles des accessoires. Pour les câbles non enterrés, utiliser un passe-câble qui supportera le passage des véhicules (réf. 2400484).

► Consignes de sécurités relatives à l'installation de la motorisation

AVERTISSEMENT

Enlever tous bijoux (bracelet, chaîne ou autres) lors de l'installation. Pour les opérations de manipulation, de perçage et de soudure, porter les protections adéquates (lunettes spéciales, gants, casque antibruit, etc.).

DANGER

Ne pas raccorder la motorisation à une source d'alimentation (secteur, batterie ou solaire) avant d'avoir terminé l'installation.

AVERTISSEMENT

Il est strictement interdit de modifier l'un des éléments fournis dans ce kit ou d'utiliser un élément additif non préconisé dans ce manuel.

Surveiller le portail en mouvement et maintenir les personnes éloignées jusqu'à ce que l'installation soit terminée.

Ne pas utiliser d'adhésifs pour fixer la motorisation.

AVERTISSEMENT

Le déverrouillage manuel peut entraîner un mouvement incontrôlé du portail. Fixer à demeure l'étiquette concernant le dispositif de déverrouillage manuel près de son organe de manoeuvre.

AVERTISSEMENT

Installer tout dispositif de commande fixe à une hauteur d'au moins 1,5 m et en vue du portail mais éloigné des parties mobiles.

Après installation, s'assurer que :

- le mécanisme est correctement réglé.
- le dispositif de déverrouillage manuel fonctionne correctement.
- la motorisation change de sens quand le portail rencontre un objet de 50 mm positionné à mi-hauteur du vantail.

AVERTISSEMENT

Dans le cas d'un fonctionnement en mode automatique ou d'une commande hors vue, il est impératif d'installer des cellules photoélectriques. La motorisation en mode automatique est celle qui fonctionne au moins dans une direction sans activation intentionnelle de l'utilisateur.

Dans le cas d'un fonctionnement en mode automatique ou si le portail donne sur la voie publique, l'installation d'un feu clignotant peut être exigée, conformément à la réglementation du pays dans lequel la motorisation est mise en service.

► Consignes de sécurité relatives à l'utilisation

AVERTISSEMENT

Cette motorisation peut être utilisée par des enfants âgés d'au moins 8 ans et par des personnes ayant des capacités physiques, sensorielles ou mentales réduites ou dénuées d'expérience ou de connaissance, s'ils (si elles) sont correctement surveillé(e)s ou si des instructions relatives à l'utilisation de la motorisation en toute sécurité leur ont été données et si les risques encourus ont été appréhendés. Ne pas laisser les enfants jouer avec les dispositifs de commande du portail. Mettre les télécommandes hors de portée des enfants. Le nettoyage et l'entretien par l'utilisateur ne doivent pas être effectués par des enfants.

Le niveau de pression acoustique de la motorisation est inférieur ou égal à 70 dB(A). Le bruit émis par la structure à laquelle la motorisation sera connectée n'est pas pris en considération.

AVERTISSEMENT

Tout utilisateur potentiel doit être formé à l'utilisation de la motorisation par l'installateur appliquant toutes les préconisations de ce manuel. Il est impératif de s'assurer qu'aucune personne non formée ne puisse mettre le portail en mouvement. L'utilisateur doit surveiller le portail pendant tout les mouvements et maintenir les personnes éloignées jusqu'à ce que le portail soit complètement ouvert ou fermé. Ne pas empêcher volontairement le mouvement du portail.

AVERTISSEMENT

En cas de mauvais fonctionnement, couper l'alimentation et déverrouiller immédiatement la motorisation, afin de permettre l'accès et contacter l'assistance Somfy.

Ne pas essayer d'ouvrir manuellement le portail si la motorisation n'a pas été déverrouillée. Éviter que tout obstacle naturel (branche, pierre, herbes hautes...) puisse entraver le mouvement du portail.

► Consignes de sécurité relatives à la maintenance

⚠ DANGER

La motorisation doit être déconnectée de toute source d'alimentation durant le nettoyage, la maintenance et lors du remplacement des pièces.

⚠ AVERTISSEMENT

Vérifier chaque mois :

- l'installation pour déceler tout signe d'usure ou de détérioration des câbles et du montage.
- que la motorisation change de sens quand le portail rencontre un objet de 50 mm positionné à mi-hauteur du vantail

Ne pas utiliser la motorisation si une réparation ou un réglage est nécessaire. Les portails en mauvais état doivent être réparés, renforcés, voire changés. Utiliser exclusivement des pièces d'origine pour tout entretien ou réparation.

Toute modification technique, électronique ou mécanique sur la motorisation devra être faite avec l'accord de l'assistance Somfy.

Si l'installation est équipée de cellules photoélectriques et/ou d'un feu clignotant, nettoyer régulièrement les optiques des cellules photoélectriques et le feu clignotant.

► A propos des piles

⚠ DANGER

Ne pas laisser les piles/piles boutons/accus à la portée des enfants. Les conserver dans un endroit qui leur est inaccessible. Il y a un risque qu'elles soient avalées par des enfants ou des animaux domestiques. Danger de mort ! Si cela devait arriver malgré tout, consulter immédiatement un médecin ou se rendre à l'hôpital.

Faire attention de ne pas court-circuiter les piles, ni les jeter dans le feu, ni les recharger. Il y a un risque d'explosion.

► Recyclage et mise au rebut

La batterie, si installée, doit être retirée de la motorisation avant que celle-ci ne soit mise au rebut.

 Ne pas jeter les piles usagées des télécommandes ou la batterie, si installée, avec les déchets ménagers. Les déposer à un point de collecte dédié pour leur recyclage.

 Ne pas jeter la motorisation hors d'usage avec les déchets ménagers. Faire reprendre la motorisation par son distributeur ou utiliser les moyens de collecte sélective mis à disposition par la commune.

► Réglementation

CE Somfy déclare que le produit décrit dans ces instructions lorsqu'il est utilisé conformément à ces instructions, est conforme aux exigences essentielles des Directives Européennes applicables et en particulier à la Directive Machine 2006/42/EC et à la Directive Radio 2014/53/EU.

Le texte complet de la déclaration CE de conformité est disponible à l'adresse internet suivante : www.somfy.com/ce. Antoine CREZE, Responsable réglementation, Cluses

► Prévention des risques

Identification des zones à risque

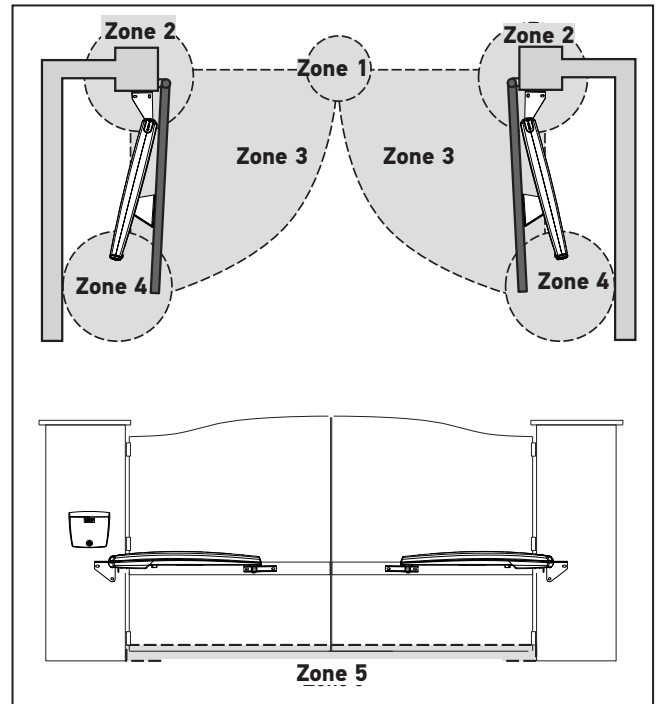

Mesures à prendre pour lever les risques

ZONE 1

Risques de choc et d'écrasement



Solution :
Détection d'obstacle intrinsèque au moteur
Cellules photoélectriques

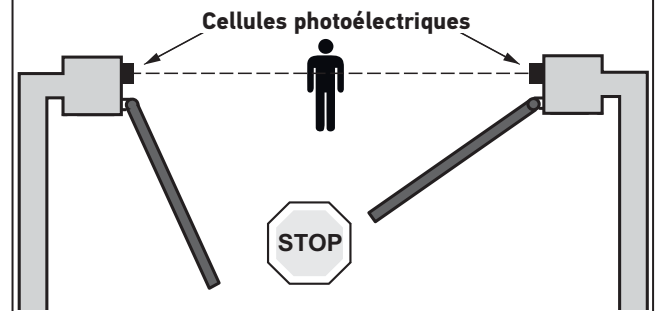

ZONE 2

Risques d'écrasement et de cisaillement des mains

**Solution :**

Si une zone de cisaillement existe sur l'installation :

- laisser une distance de 10 cm minimum entre le vantail et le pilier/mur.
- entailler le coin du pilier sans le fragiliser.

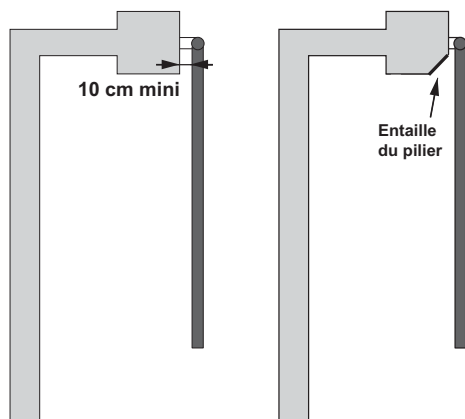
**ZONE 4**

Risque d'emprisonnement et d'écrasement

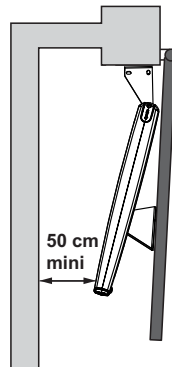
**Solution :**

Détection d'obstacle intrinsèque au moteur.

Si une zone d'emprisonnement existe entre les vantaux et les parties fixes environnantes, laisser une distance de 50 cm minimum entre les vantaux et les parties fixes.

ZONE 3

Risque de choc

Solution :

Détection d'obstacle intrinsèque au moteur.

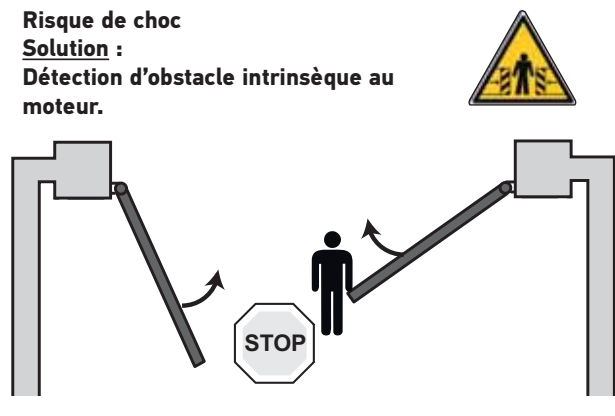
**ZONE 5**

Risque d'entraînement des pieds

**Solution :**

Si une zone dangereuse pour les pieds existe entre le bas des vantaux et le sol, laisser une distance de 12 cm minimum ou 5 mm maximum entre le bas des vantaux et le sol.

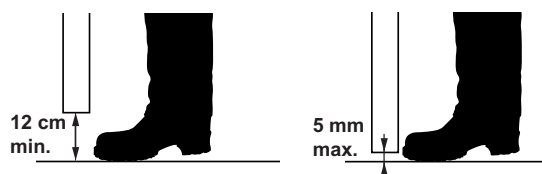

Présentation du produit

Contenu du pack

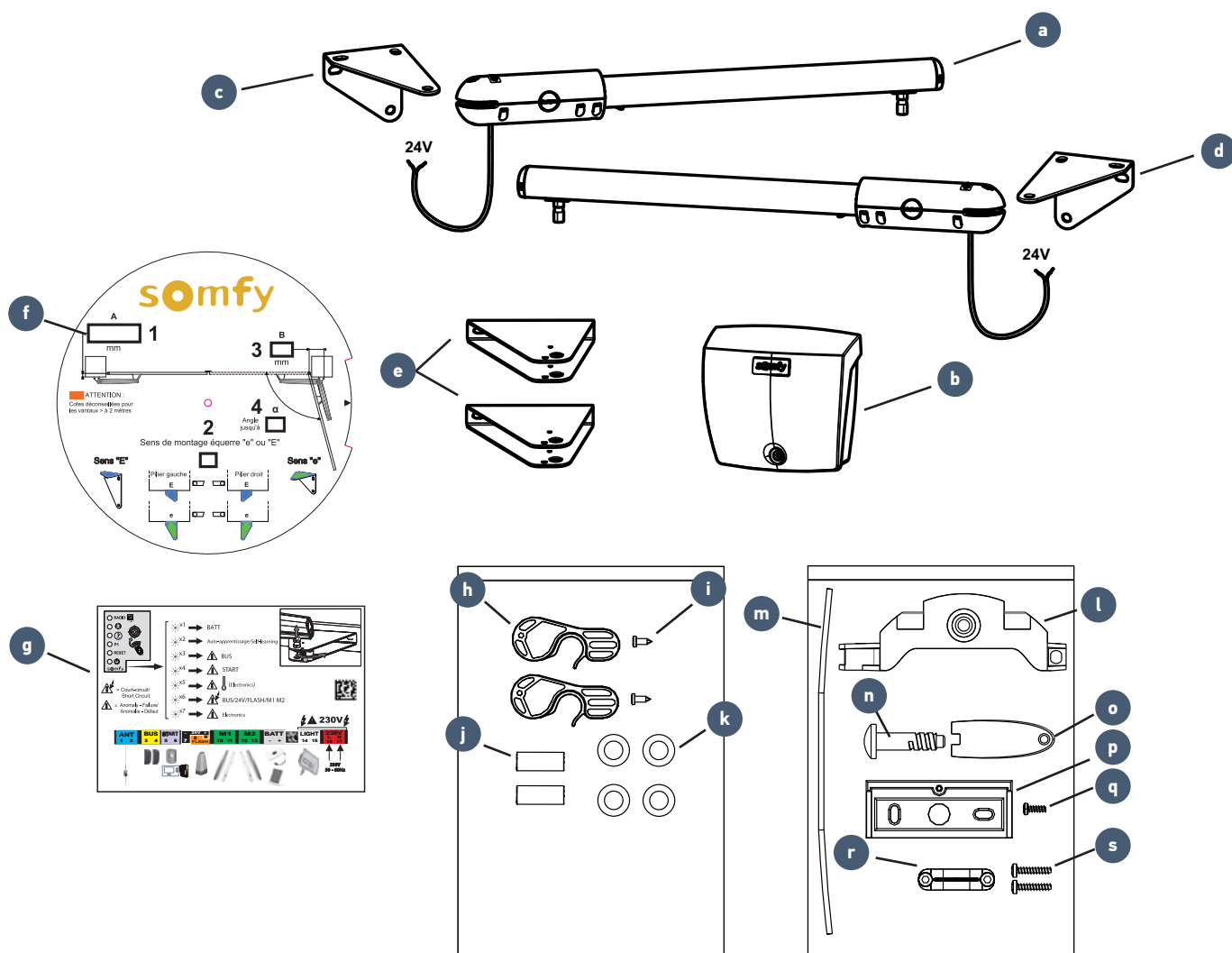

Rep.	Désignation	Quantité
a	Vérin 24V	x2
b	Boîtier de commande	x1
c	Patte de fixation gauche pilier/mur	x1
d	Patte de fixation droite pilier/mur	x1
e	Patte de fixation vantail	x2
f	Disque pour relevé de cotes	x1
g	Etiquette memo	x1
Sachet accessoires vérin		
h	Pièce de déverrouillage	x2
i	Vis pièce de déverrouillage	x2
j	Axe de fixation vérin à la patte pilier/mur	x2
k	Rondelle plate M8x22	x4

Rep.	Désignation	Quantité
Sachet accessoires boîtier de commande		
l	Support batterie	x1
m	Cordon d'étanchéité	x1
n	Vis couvercle boîtier	x1
o	Clé de déverrouillage couvercle boîtier	x1
p	Equerre de fixation au mur	x1
q	Vis de fixation du boîtier à l'équerre	x1
r	Serre-câble	x1
s	Vis serre-câble	x2

► Description du produit

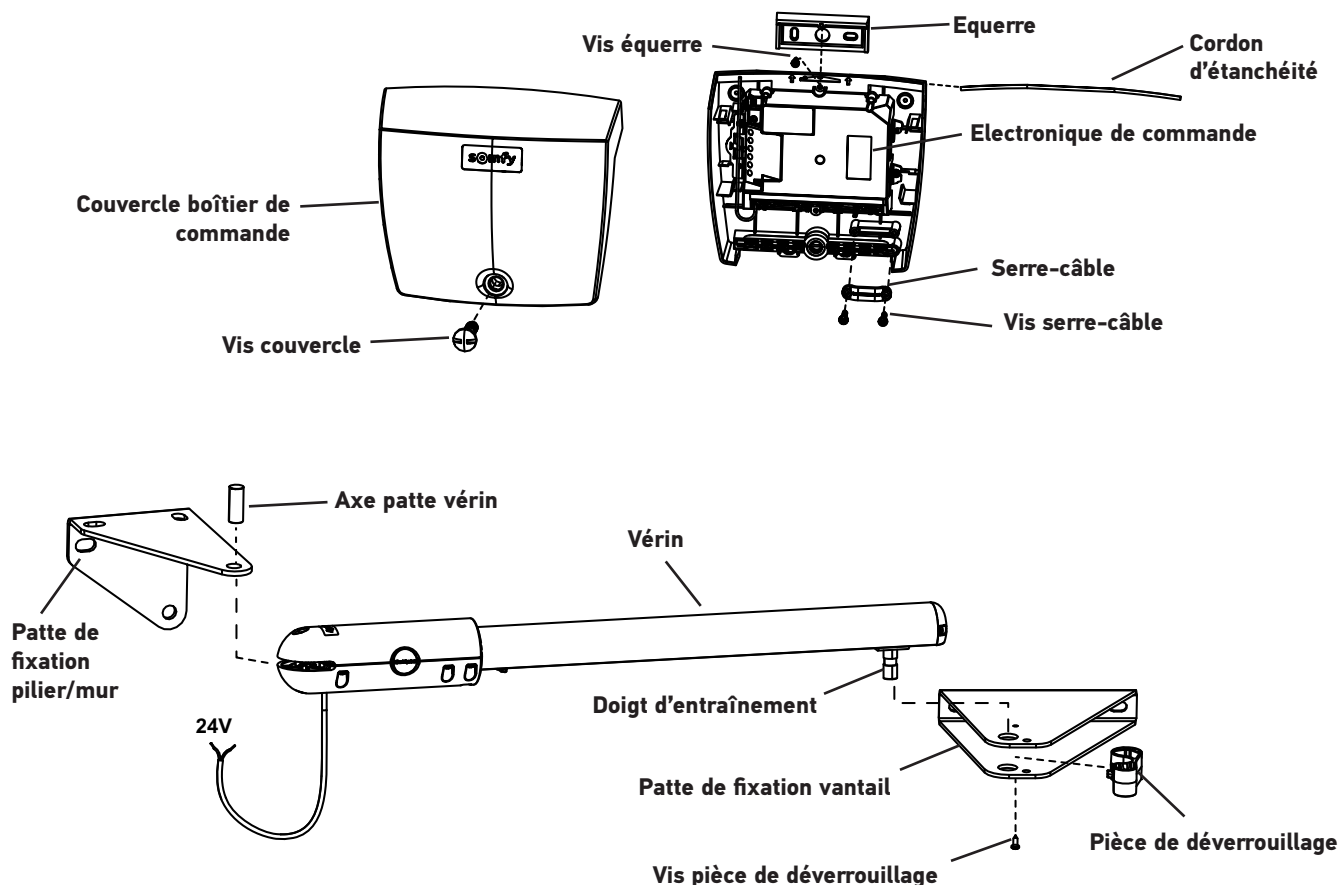

► Encombrement

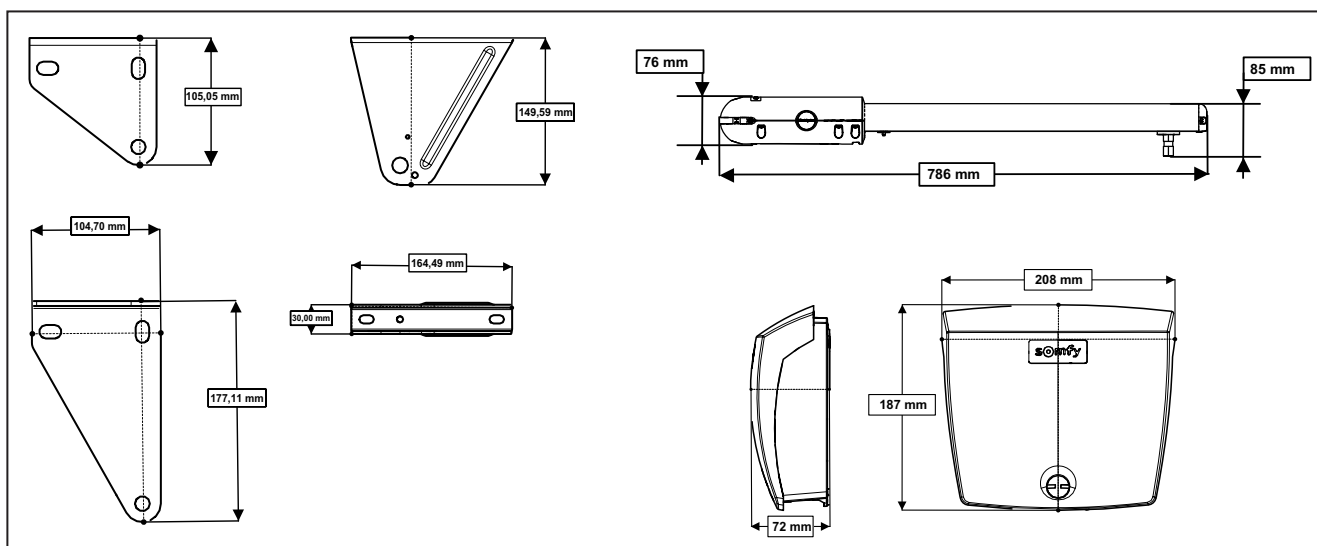

► Domaine d'application

Cet automatisme a été conçu pour motoriser des portails résidentiels à double battant pour une maison individuelle.

Dimensions et poids des vantaux

Poids max. par vantail (P)	250 kg
Hauteur max. par vantail (H)	2 m
Largeur min./max. par vantail (L)	1,25 / 2,5 m

Le type de portail (plein / ajouré) et les conditions climatiques (présence de vent fort), peuvent réduire ces valeurs maximums (voir tableau ci-dessous).

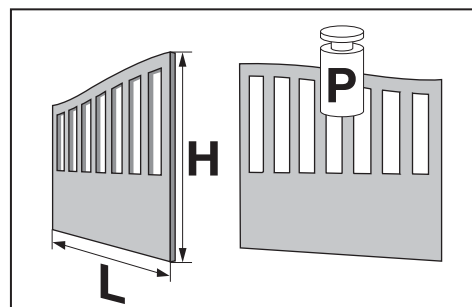

Dimensions et poids des vantaux motorisables en fonction de la force du vent

Force du vent	Effet	Produit	SGS ESSENTIAL
$\geq 80 \text{ Km/h}$	On ne marche plus contre le vent		Largeur min./max. Poids max. 1,25 / 1,5 m 250 kg
$< 80 \text{ Km/h}$ $> 40 \text{ Km/h}$	Les branches des arbres s'agitent		Largeur min./max. Poids max. 1,25 / 2,5 m 250 kg
			Largeur min./max. Poids max. 1,25 / 1,5 m 250 kg
$\leq 40 \text{ Km/h}$	Le sable s'envole		Largeur min./max. Poids max. 1,25 / 2,5 m 250 kg
			
			



Portail ajouré



Portail semi-ajouré



Portail plein

► Vue générale de l'installation

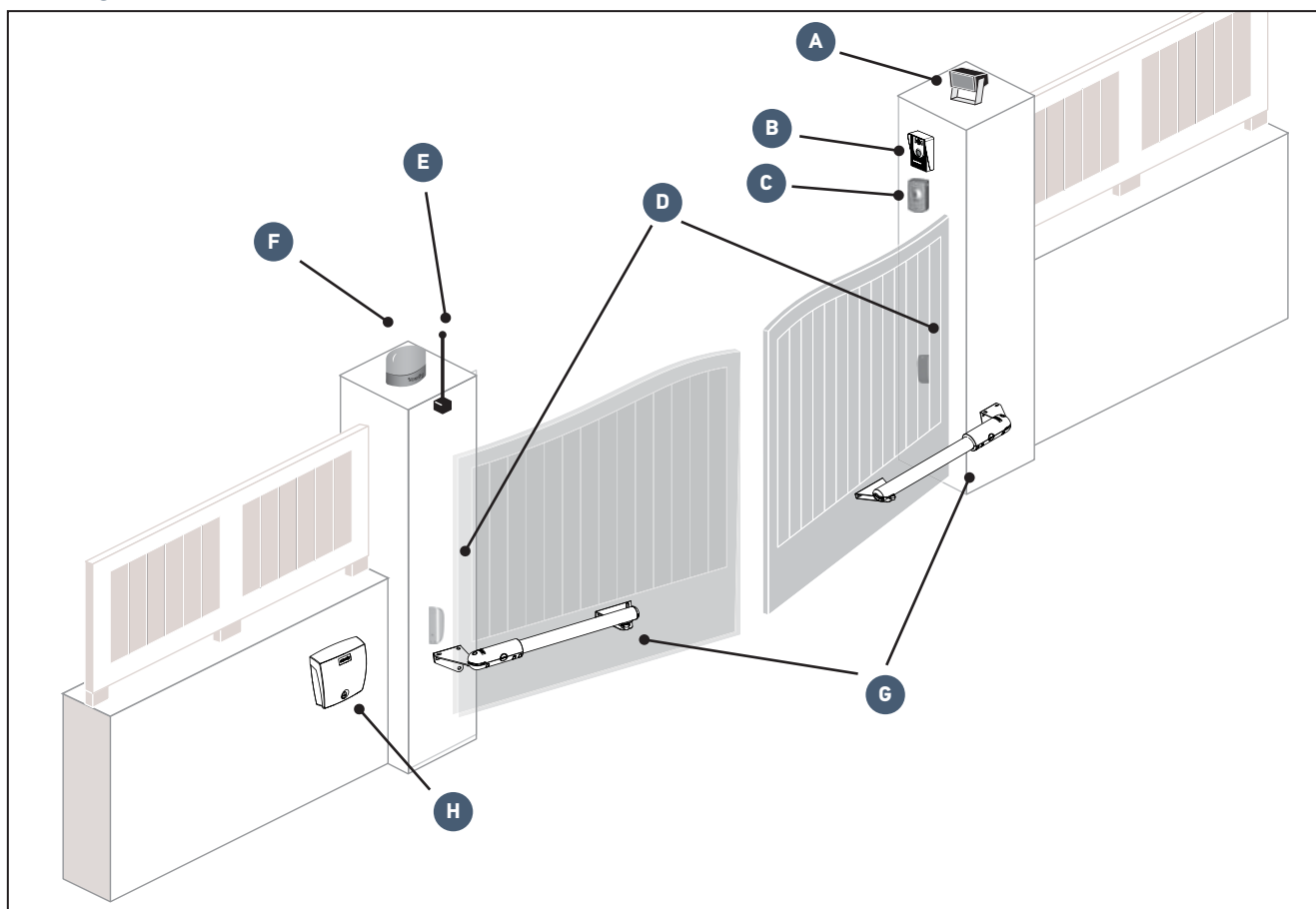

Repère	Désignation
A	Eclairage de zone*
B	Visiophone*
C	Contact à clé*
D	Cellules photoélectriques

Repère	Désignation
E	Antenne déportée*
F	Feu clignotant
G	Moteurs
H	Boîtier de commande

*accessoires en option

► Présentation de l'électronique de commande

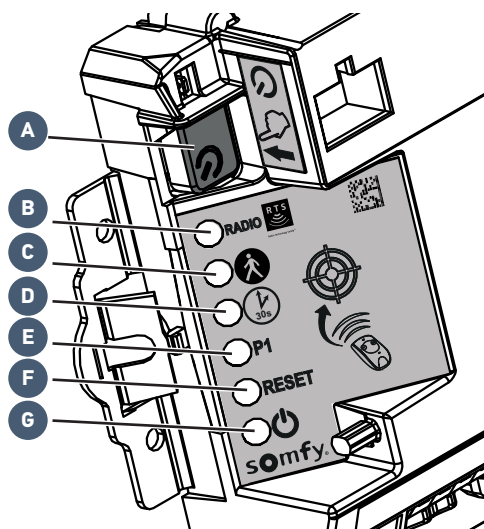

Rep.	Désignation	Fonction	
A	Bouton	Réveil de l'électronique de commande	
B	Voyant RADIO	S'allume à chaque fois que l'électronique de commande reçoit une commande radio	
C	Voyant	S'allume lors de l'activation/désactivation de l'ouverture piétonne	
D	Voyant	Allumé	la fermeture automatique du portail est activée
		Eteint	la fermeture automatique du portail n'est pas activée
		Clignote	le paramètre «fermeture automatique» est sélectionné
E	Voyant P1	Non utilisé	
F	Voyant RESET	Allumé	les réglages seuls ou les réglages et les points de commande radio sont effacés
		Clignote	la fonction d'effacement des réglages et des points de commande radio est sélectionnée
G	Voyant	Allumé	la motorisation fonctionne correctement - l'électronique de commande est réveillée
		Eteint	la motorisation fonctionne correctement - l'électronique de commande est en veille
		Clignote	voir «Diagnostic» page 31

► Pré-requis pour l'installation

► Points à vérifier avant l'installation

Portail

Le portail est en bon état : il s'ouvre et se ferme normalement sans forcer. Il reste horizontal pendant toute sa course. Il s'ouvre vers l'intérieur de la propriété.

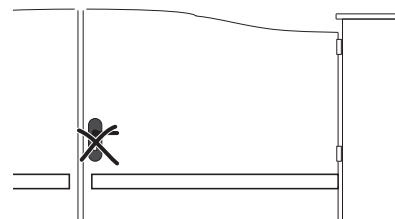
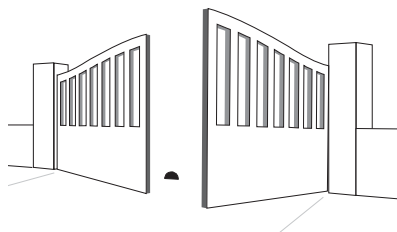
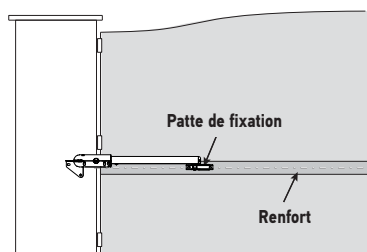

Renforts

Les moteurs doivent être fixés sur les renforts horizontaux des vantaux, idéalement placés à 1/3 de la hauteur du portail.

En l'absence de renforts, prévoir des contre-plaques en métal d'environ 4 mm d'épaisseur.

Butées de fermeture au sol

La course du portail en fermeture doit être délimitée par des butées fixées solidement au sol.

Les butées d'ouverture sont intégrées au moteur (voir «Réglage de la butée d'ouverture» page 19).

Serrure mécanique

Si le portail est équipé d'une serrure mécanique, elle doit être enlevée.

Piliers

Les piliers doivent avoir une structure robuste et une largeur d'au moins 21 cm. Dans le cas contraire, des aménagements sur le pilier peuvent être nécessaires pour assurer une bonne implantation et une bonne tenue de l'équerre.

Il est déconseillé de fixer l'équerre au ras du pilier : risque d'éclatement.

► Pré-équipement électrique

Câbles à prévoir

- Alimentation secteur : câble 3 x 1,5 mm² ou 3 x 2,5 mm² pour un usage extérieur (type H07RN-F mini).
- Liaison entre les moteurs : câble 2 x 1 mm²; prévoir une boîte de dérivation IP 55 pour protéger la liaison entre le câble qui sort du moteur et la rallonge qui va au boîtier de commande.
- Liaison des cellules : câble 2 x 0,75 mm².



Le passage du câble d'alimentation doit être prévu suivant les normes électriques en vigueur dans le pays d'utilisation.

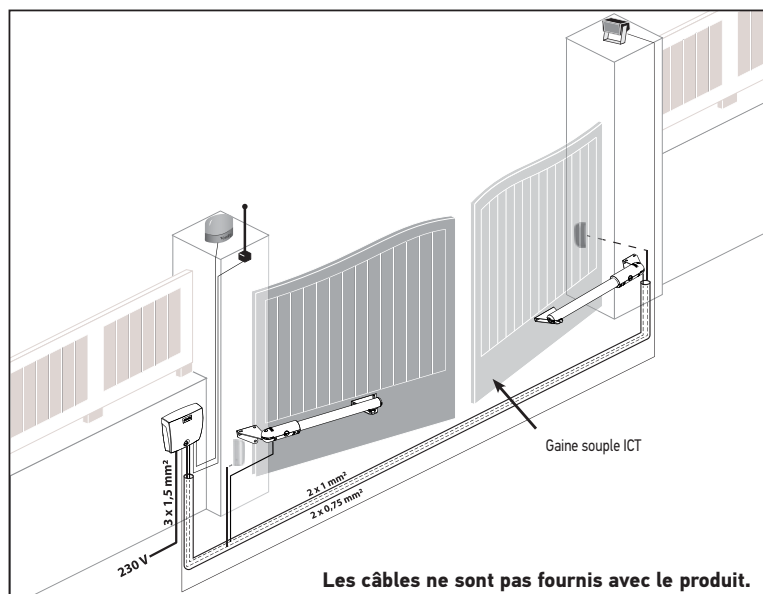
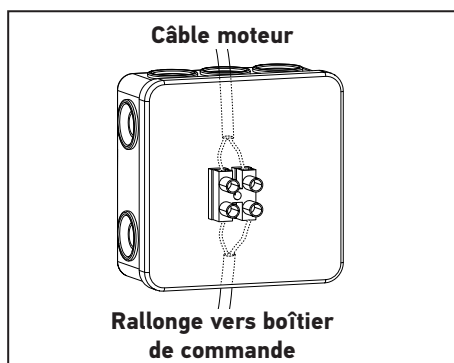

Passage des câbles

- Les câbles enterrés doivent être équipés d'une gaine de protection de diamètre suffisant pour passer tous les câbles.
- Aménager une arrivée électrique 230 V au plus près de l'emplacement du boîtier de commande.

► Câbles à prévoir



Si la réalisation d'une tranchée n'est pas possible, utiliser un passe-câble qui pourra supporter le passage des véhicules (réf. 2400484).



Le détail des câblages est donnée dans la partie «Câblage des accessoires» page 22.

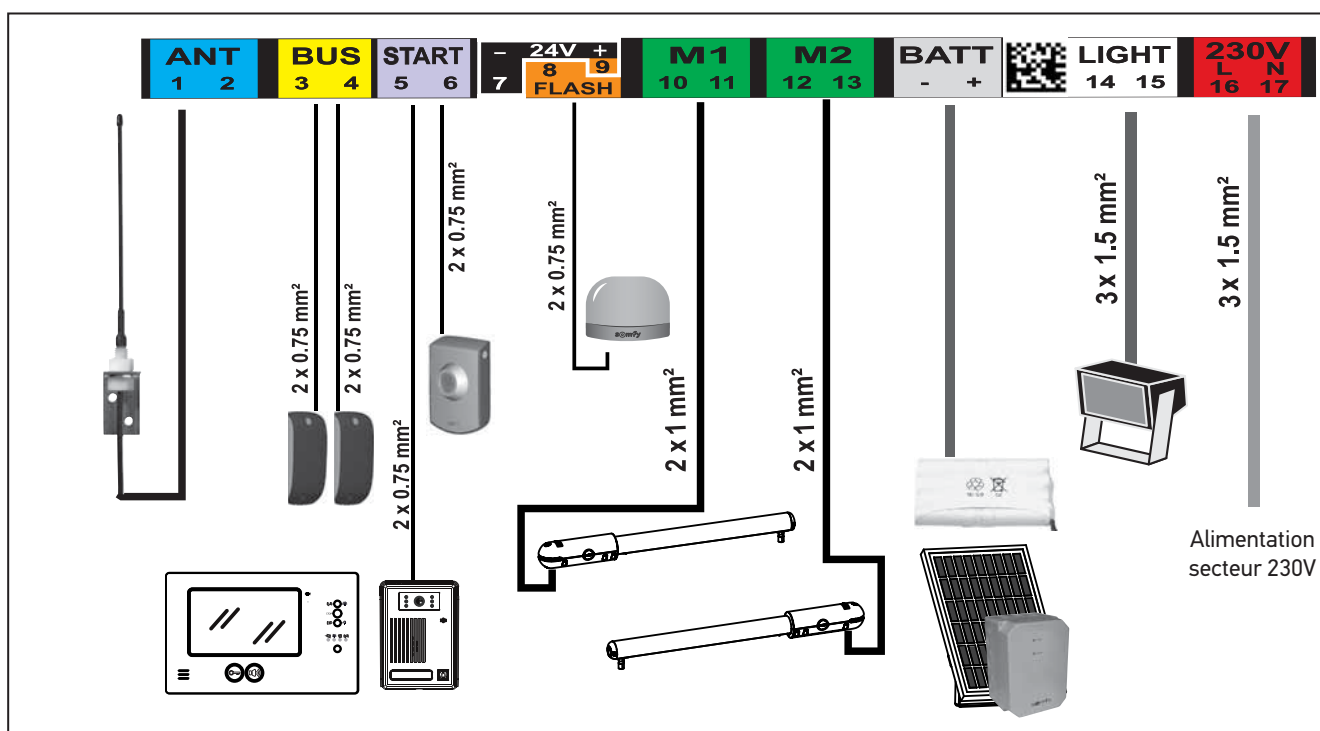

► Outillage nécessaire à l'installation (non fourni)

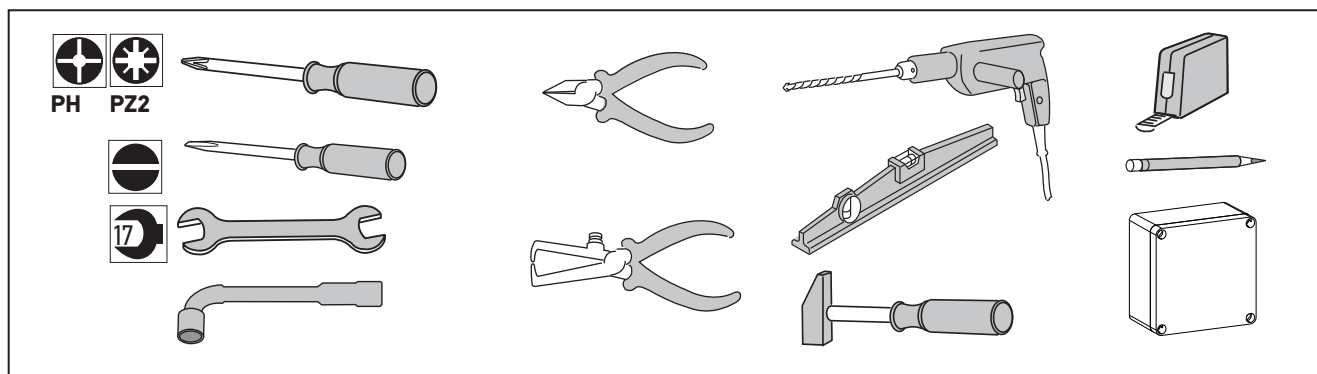

► Visserie nécessaire à l'installation (non fournie)

Ces informations sont données à titre indicatif.

Pour la fixation des ...		Quantité
PATTES AUX PILIERS/MURS		
	Visserie adaptée au matériau du pilier/mur (vis, goujons, scellements chimiques, ...): - diamètre : 8 à 10 mm - tête hexagonale	6
	Rondelles : - diamètre intérieur : 8 à 10 mm - diamètre extérieur : 16 à 20 mm Ecrous : - diamètre : 17 mm	6
PATTES AUX VANTAUX		
	Visserie adaptée au matériau du renfort des vantaux : - diamètre : 8 mm - longueur adaptée à l'épaisseur du renfort des vantaux	6
	Rondelles fournies - diamètre intérieur : 8 mm - diamètre extérieur : 22 mm	6
BOÎTIER DE COMMANDE		
	Visserie adaptée au matériau du pilier/mur - vis diamètre : 3,5 à 4,5 mm - tête fraisée ou bombée - chevilles type «S» pour béton : S5, S6 ou S8	4

1.1 Relever les cotes

Relever les cotes en utilisant le disque (f) pour déterminer la position des moteurs sur les piliers.

Nota : Pour ces mesures, les vantaux et leurs gonds sont considérés dans le même axe.

Rappel : Laisser une distance de 50 cm minimum entre les vantaux et les parties fixes (voir «Prévention des risques» page 4).

1 Mesurer la cote A.

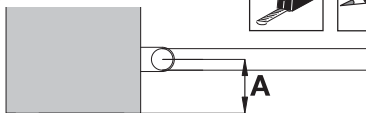

Reporter la cote A mesurée sur le disque.

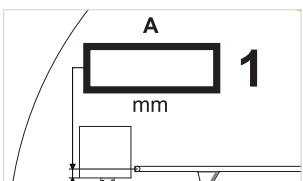

ATTENTION
Cotes déconseillées pour les vantaux > à 2 mètres

3 Déterminer la cote B

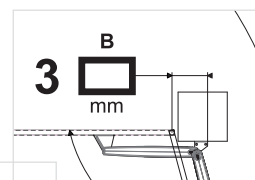

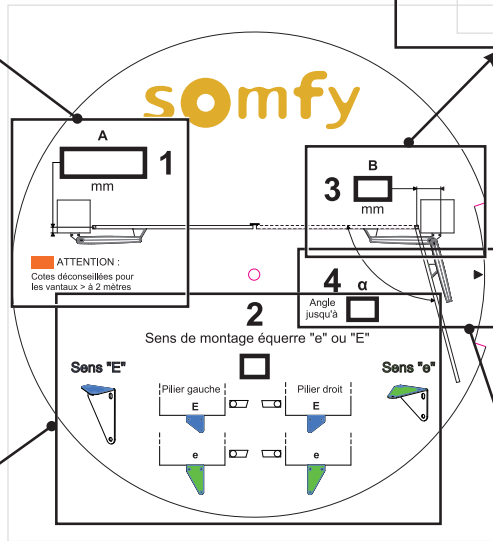

ATTENTION :
Cotes déconseillées pour les vantaux > à 2 mètres

Angle jusqu'à α

Sens de montage équerre "e" ou "E"

Sens "E" Pilier gauche Pilier droit Sens "e"

2 Le sens de montage (e ou E) de la patte de fixation du vérin au pilier est indiqué.

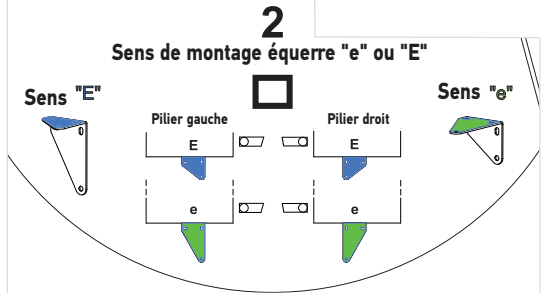

ATTENTION

Attention au sens de fixation haut et bas de la patte.



Sens correct



Sens incorrect

4 L'angle d'ouverture α maximum est indiqué.

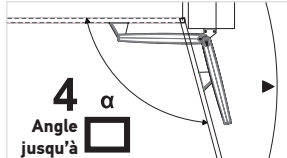

ATTENTION

Respecter l'angle d'ouverture maximum donné par le disque.



Conseil : la cote A est négative

Si la cote A est négative, le gond du vantail se trouve devant le pilier. Nous conseillons d'ajouter une cale de sorte que la patte de fixation vérin se trouve dans l'axe du gond du vantail et que A soit égal à 0 cm.

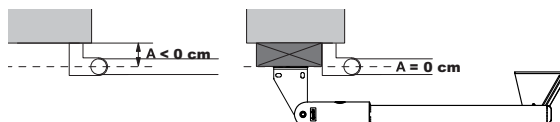

1.2 Fixation des pattes pilier

► Tracer les axes AM et AH

1. Reporter la cote B sur le pilier à partir de l'axe du gond et tracer un axe vertical AM sur le pilier.
2. Tracer l'axe horizontal AH sur le pilier à mi-hauteur du renfort.



Auto-contrôle avant l'étape suivante
Avez-vous bien tracé les axes AM et AH ?

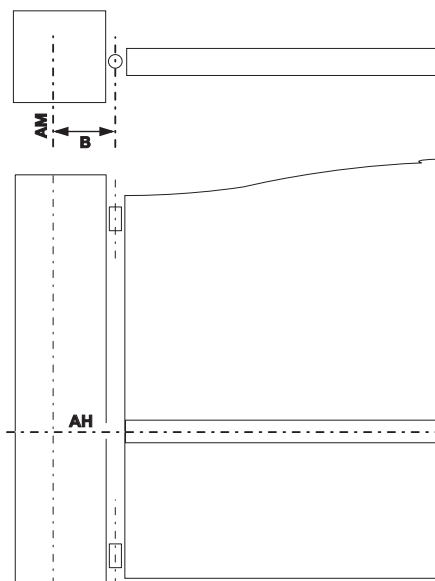

► Percer les piliers

1

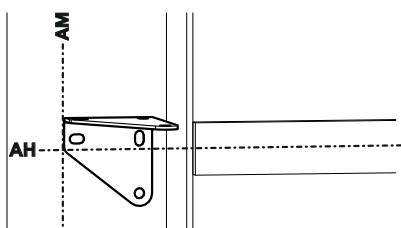

Aligner les repères tracés sur la patte sur l'axe AH et aligner le bord de la patte par rapport à l'axe AM.

Nota : Les repères tracés sur la patte se trouvent sous les trous oblongs.



Positionner la patte dans le sens e ou E défini à l'étape 2 du relevé de cotes (voir page 12).

Pilier gauche

Sens E

Sens e

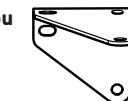
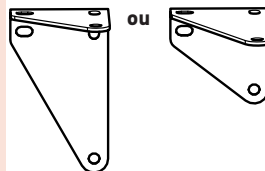

Pilier droit

Sens e

Sens E

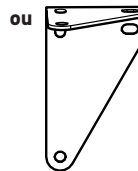
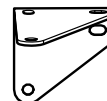

Attention au sens de fixation haut et bas de la patte.

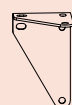

Sens correct



Sens incorrect

2

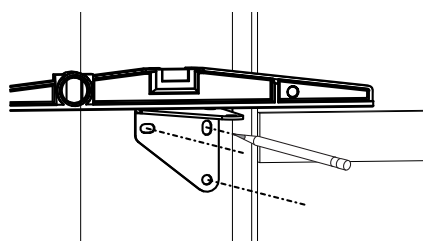

Vérifier l'horizontalité de la patte puis marquer les trous de fixation de la patte.

3

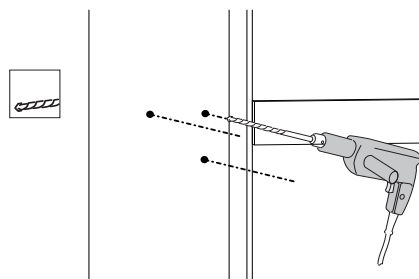

Percer 3 trous sur chaque pilier aux emplacements repérés (voir page 11 pour diamètre de perçage correspondant à une visserie adaptée).

► Fixer la patte de fixation pilier

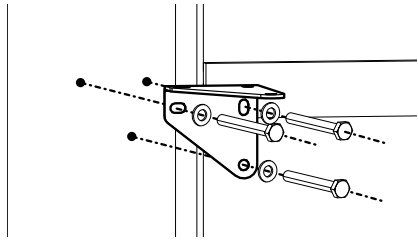
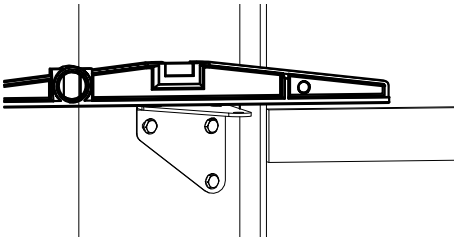
<p>1</p>  <p>Fixer la patte de fixation au pilier avec une visserie adaptée au support de fixation.</p>	<p>2</p>  <p>Vérifier le niveau de la patte. Reprendre le serrage si nécessaire.</p>
-------------------------------------------------------------------------------------------------------------------------------------------------------------------------------------------------	-------------------------------------------------------------------------------------------------------------------------------------------------------------------------------



Auto-contrôle avant l'étape suivante

Avez-vous vérifié la parfaite horizontalité des pattes sur les piliers ?

► Monter le vérin sur la patte de fixation

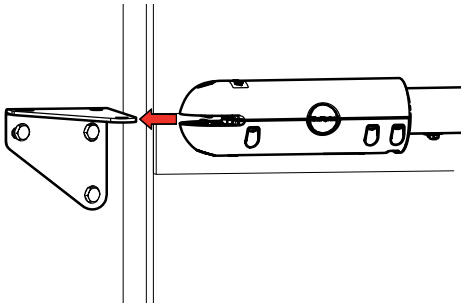
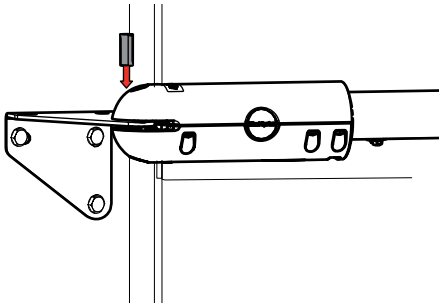
<p>1</p>  <p>Monter le vérin sur la patte de fixation.</p>	<p>2</p>  <p>Le bloquer avec l'axe (j).</p>
-----------------------------------------------------------------------------------------------------------------------------------------------------	---------------------------------------------------------------------------------------------------------------------------------------

1.3 Fixation des moteurs aux vantaux

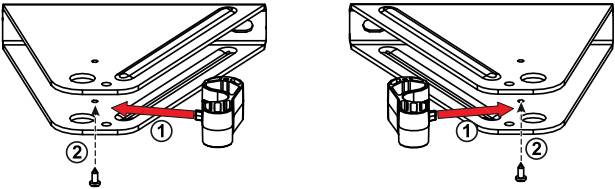
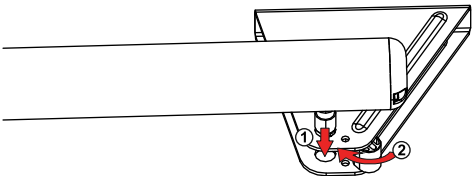
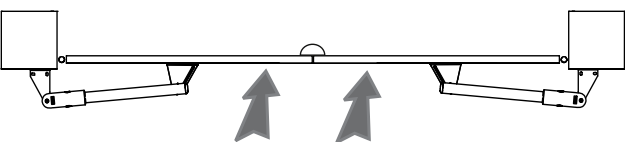

Ne jamais faire fonctionner le vérin avant d'avoir terminé sa fixation sur le vantail. Le réglage de la butée interne du vérin pourrait être faussé et des dysfonctionnements pourraient en résulter.

<p>1</p> 	<p>Fixer la pièce de déverrouillage (h) sur la patte de fixation vantail (e) à l'aide de la vis (i).</p>
<p>2</p> 	<p>Monter le vérin sur la patte de fixation vantail. Clipser la pièce de déverrouillage sur le doigt d'entraînement du vérin pour le bloquer.</p>
<p>3</p> 	<p>Fermer le portail.</p> <div style="border: 1px solid red; padding: 5px;"> <p>! En position fermée, les vantaux doivent être bien plaqués contre la butée au sol et le vérin sur sa butée interne.</p> </div>

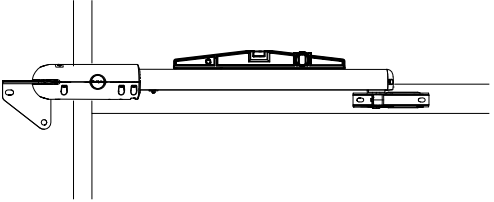
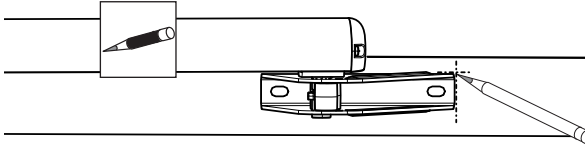
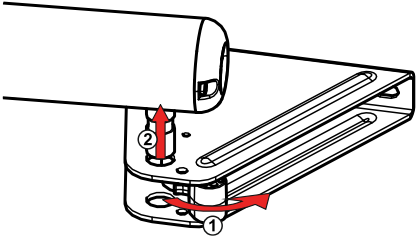
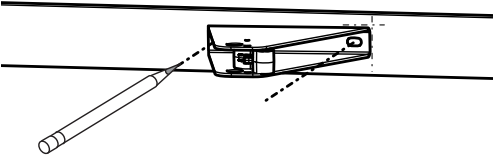
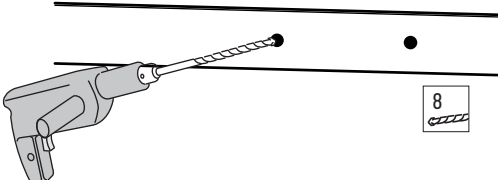
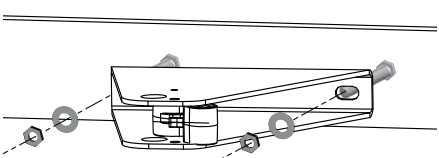
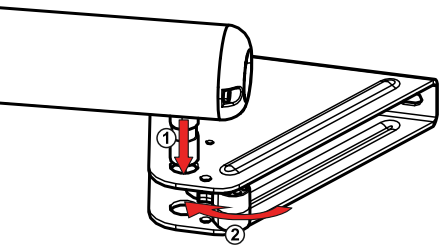
<p>4</p> 	<p>Plaquez la patte de fixation vantail contre le renfort des vantaux. Vérifier l'horizontalité du vérin.</p>
<p>5</p> 	<p>Marquer les repères sur les côtés de la patte de fixation vantail.</p>
<p>6</p> 	<p>Déclipser la pièce de déverrouillage puis retirer le vérin de la patte de fixation vantail.</p>
<p>7</p> 	<p>Repositionner la patte de fixation vantail puis marquer les trous de fixation au centre des trous oblongs.</p>
<p>8</p> 	<p>Percer les vantaux au diamètre 8.</p>
<p>9</p> 	<p>Fixer la patte de fixation vantail aux deux points sur les vantaux en utilisant des vis adaptées au matériau du renfort et les rondelles (k) fournies.</p> <div style="border: 1px solid red; padding: 5px; margin-top: 10px;"> <p>! Les rondelles (k) fournies doivent impérativement être montées.</p> </div>
<p>10</p> 	<p>Installer le vérin. Clipser la pièce de déverrouillage sur le doigt d'entraînement pour le bloquer.</p>

Auto-contrôle avant l'étape suivante
Avez-vous vérifié la parfaite horizontalité des vérins ?

1.4 Installation du boîtier de commande

► Position du boîtier de commande

Le boîtier sera monté sur un pilier/mur du côté de l'arrivée de l'alimentation électrique.

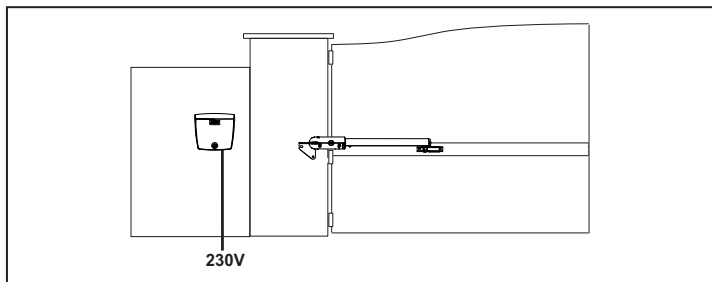

► Installer le cordon d'étanchéité

Emboîter le cordon d'étanchéité (m) dans le haut du boîtier de commande.

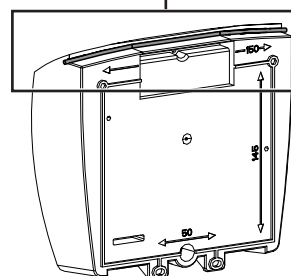
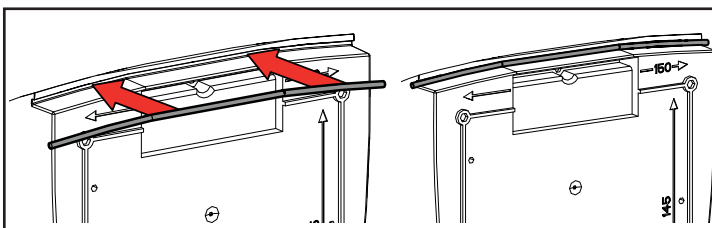

► Vérifier la position de l'antenne

Le bon positionnement de l'antenne est essentiel pour un fonctionnement optimal.



Ne jamais recouper le fil d'antenne.

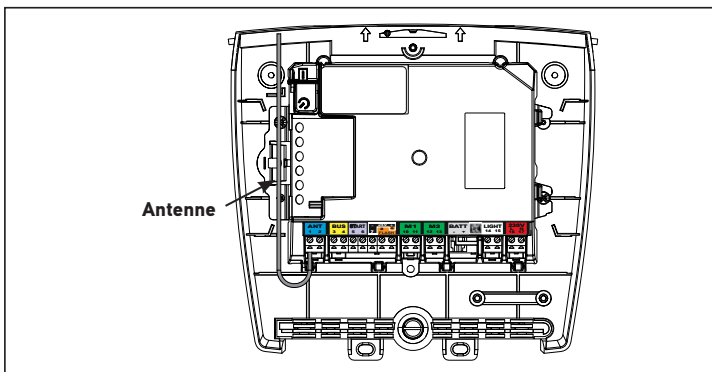

► Fixer le boîtier de commande

<p>1</p>	<ul style="list-style-type: none"> • Placer l'équerre de fixation du boîtier (p) contre le pilier/mur. • Vérifier son horizontalité en posant un niveau à l'emplacement prévu. • Marquer les points de fixation de l'équerre.
<p>2</p>	<p>Retirer l'équerre et percer le pilier/mur. Le diamètre de perçage est à définir en fonction du type de vis utilisées pour la fixation (voir page 11).</p>

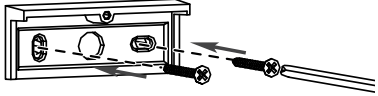
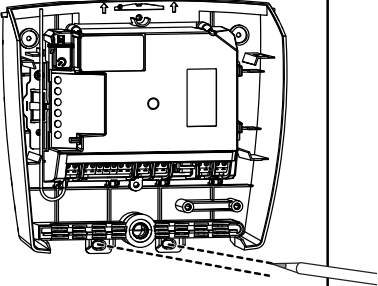
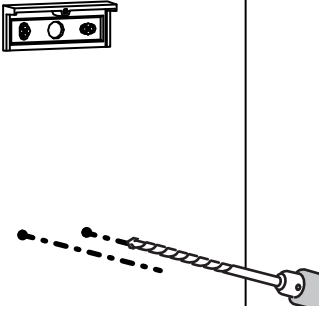
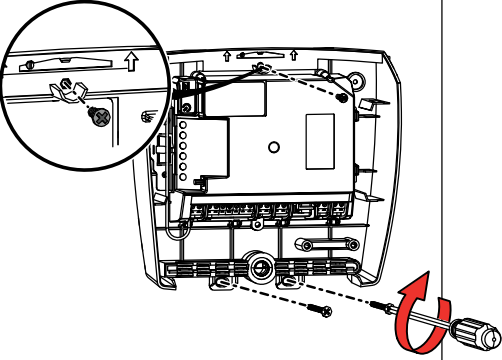
<p>3</p>		<p>Fixer l'équerre au pilier/mur.</p>
<p>4</p>		<p>Placer le fond du boîtier pour marquer les 2 points de fixation en bas du boîtier.</p>
<p>5</p>		<p>Retirer le fond du boîtier puis percer le pilier/mur. Le diamètre de perçage est à définir en fonction du type de vis utilisées pour la fixation (voir page 11).</p>
<p>6</p>		<p>Fixer le fond du boîtier au pilier/mur : 1 vis (q) pour fixer le boîtier à l'équerre + 2 vis pour fixer le boîtier au pilier/mur.</p>

1.5 Raccordement des moteurs



Le moteur M1 actionne le vantail qui :

- s'ouvre en premier et se referme en dernier,
- s'ouvre pour l'ouverture piétonne du portail.

1

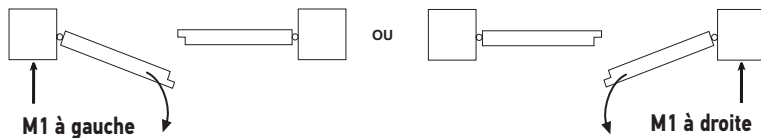

Portail fermé, identifier le vantail qui devra s'ouvrir en premier.
Le moteur M1 actionne ce vantail.

2 Connecter les moteurs comme indiqué dans le tableau ci-dessous :

Brancher le fil du moteur ...		sur la borne ...
M1	bleu	10
	marron	11
M2	bleu	12
	marron	13

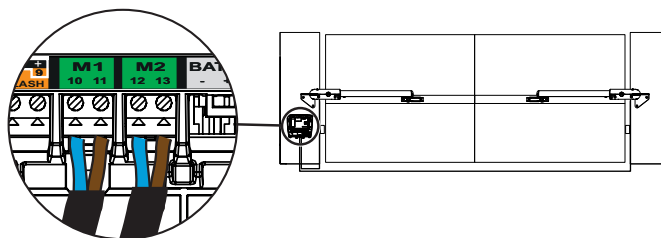

1.6 Raccordement à l'alimentation secteur



Pour votre sécurité, ces opérations doivent se faire hors tension.

Utiliser un câble 3 x 1,5 mm² pour un usage extérieur (type H07RN-F minimum).

Utiliser impérativement le serre-câble fourni. Pour tous les câbles basse tension, s'assurer qu'ils résistent à une traction de 100 N.

Vérifier que les conducteurs n'ont pas bougé après avoir appliqué cette traction.

1

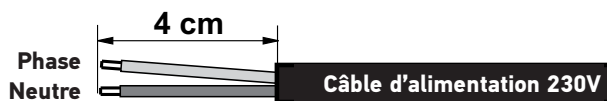

Sur un câble de type 3 x 1,5 mm², préparer 2 fils de 4 cm (phase et neutre).

2

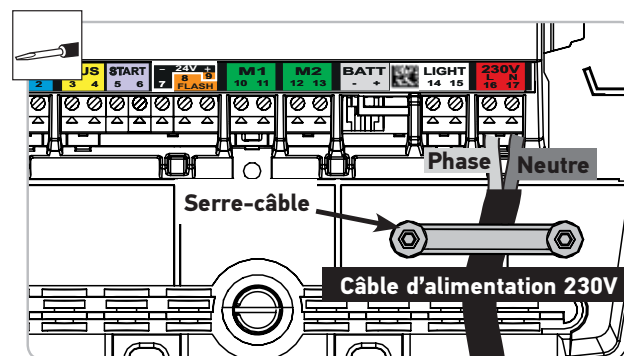

- Raccorder la phase et le neutre sur les bornes 16 et 17 (étiquette rouge «230 V»).
- Bloquer le câble d'alimentation 230 V avec le serre-câble fourni (r).
- Mettre un domino sur le fil de terre (jaune/vert) et le ranger dans le boîtier de commande.

2.1 Mettre l'installation sous tension

Le voyant  clignote (2 fois).

La motorisation est sous tension et en attente d'auto-apprentissage.

Si le voyant  ne s'allume pas ou que le nombre de clignotements n'est pas celui attendu : voir «Diagnostic» page 31.

2.2 Réglage de la butée d'ouverture





Butées d'ouverture

Les butées d'ouverture sont intégrées au vérin. Elles délimitent la course du portail à l'ouverture.

Rappel : L'installation doit être équipée de butées de fermeture fixées au sol pour délimiter la course du portail à la fermeture.

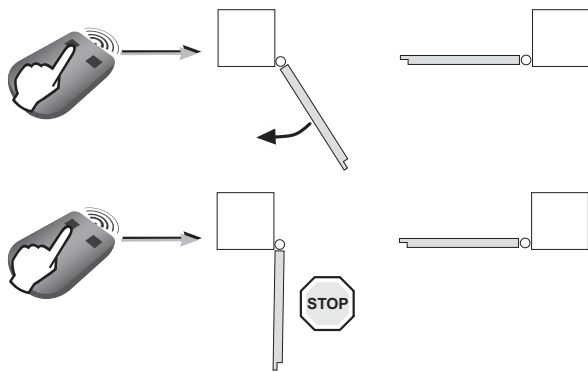
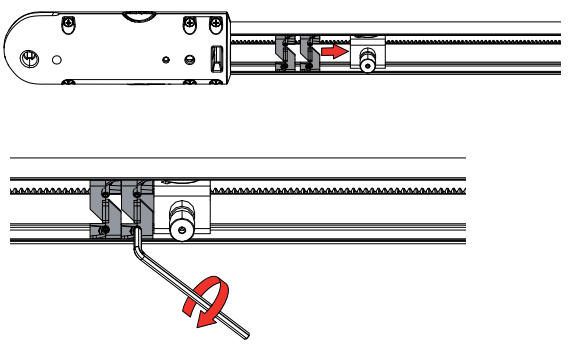
Durant cette phase, un appui sur la touche 1 de la télécommande programmée n'entraînera que l'ouverture et l'arrêt du portail (1er appui = ouvre, 2ème appui = stop, 3ème appui = ouvre, 4ème appui = stop, etc.) la position d'ouverture souhaitée peut ainsi être réglée en plusieurs fois. La fermeture du portail sera possible une fois les butées d'ouverture installées.

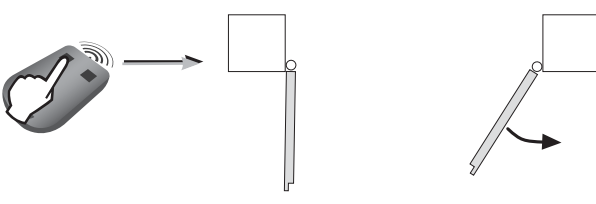
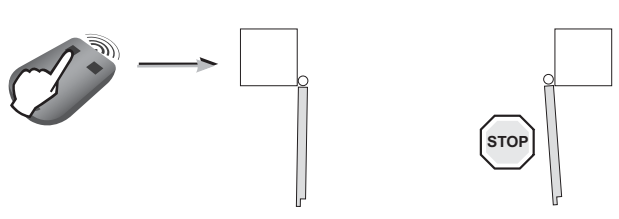
<p>1</p> 	<ul style="list-style-type: none"> • Appuyer sur la touche 1 de la télécommande. Après quelques secondes, le premier vantail s'ouvre, en petite vitesse. Si le vantail ne s'ouvre pas, vérifier que les moteurs sont câblés comme indiqué page 18. • Appuyer à nouveau sur la touche 1 de la télécommande pour arrêter le vantail à la position d'ouverture souhaitée.
<p>2</p> 	<p>Positionner les butées d'ouverture en contact avec la noix du vérin puis serrer les butées avec une clé allen 6 pans diamètre 3 (2 vis par butée).</p> <div style="border: 1px solid red; padding: 5px; display: inline-block;">  <p>Faire 2 tours de clé après contact.</p> </div>
<p>3</p> 	<p>Appuyer sur la touche 1 de la télécommande. Le second vantail s'ouvre.</p>
<p>4</p> 	<p>Appuyer à nouveau sur la touche 1 de la télécommande pour arrêter le vantail à la position d'ouverture souhaitée.</p>

5

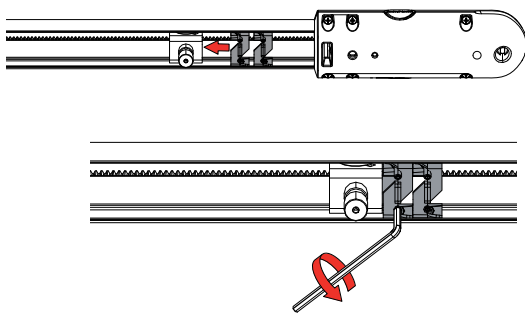

Positionner les butées d'ouverture en contact avec la noix du vérin puis serrer les butées avec une clé allen 6 pans diamètre 3 (2 vis par butée).

!
Faire 2 tours de clé après contact.

6

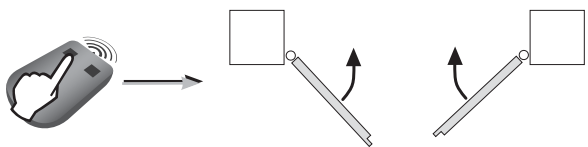

Appuyer sur la touche 1 de la télécommande pour refermer complètement le portail. Les vantaux se ferment l'un après l'autre.



Auto-contrôle avant l'étape suivante
Avez-vous réglé la position de la butée d'ouverture sur chaque moteur ?

2.3 Auto-apprentissage de la course du portail

Vérifier que l'installation est sous tension : le voyant  clignote (2 fois).

Cas 1 : Première mise en service de votre motorisation

Appuyer sur la touche 1 de la télécommande pour lancer un mouvement COMPLET d'ouverture du portail.

Lorsque le portail est complètement ouvert, appuyer une nouvelle fois sur la touche 1 de la télécommande pour lancer un mouvement COMPLET de fermeture du portail.

Lorsque le portail est complètement fermé, le voyant  du boîtier de commande doit S'ALLUMER FIXE.

Cas 2 : Vous venez d'effacer les réglages

Lancer 4 mouvements complets d'ouverture et fermeture du portail.

A la fin des 4 mouvements, le voyant  du boîtier de commande doit S'ALLUMER FIXE.

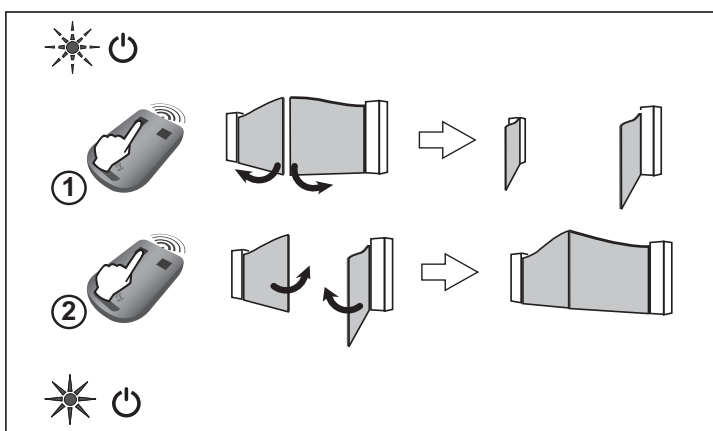

Les mouvements du portail ne doivent pas être interrompus (ouverture /fermeture complète).
S'ils sont interrompus, l'apprentissage reprendra automatiquement à la prochaine ouverture commandée.

Si le voyant  clignote, relancer l'auto-apprentissage de la course des vantaux (4 mouvements complets d'ouverture et fermeture).

Si le voyant  continue à clignoter consulter «Diagnostic» page 31.

Si le portail se réouvre à la fin du mouvement de fermeture, desserrer et décaler légèrement les pattes des vantaux vers le centre du portail.



AVERTISSEMENT

A la fin de l'installation, vérifier impérativement que la détection d'obstacle est conforme à l'annexe A de la norme EN 12 453.

2.4 Fermer le boîtier de commande

1

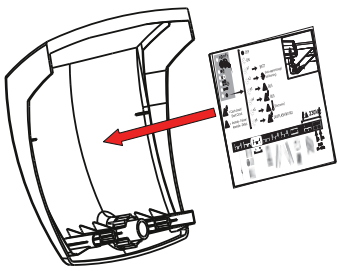

Coller l'étiquette mémo (g) au fond du couvercle du boîtier de commande.

2

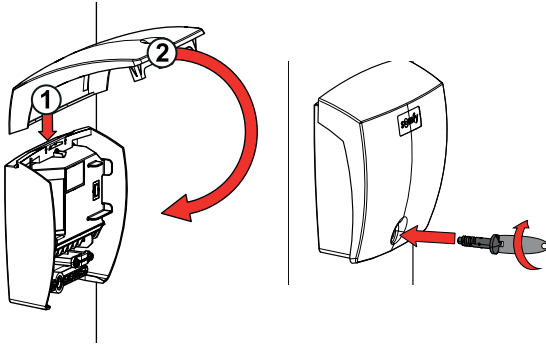

Fermer le boîtier de commande et visser le couvercle.

2.5 Mise en veille/Réveil de l'électronique de commande



Lorsque l'auto-apprentissage a été effectué, l'électronique passe automatiquement en veille après 5 minutes d'inactivité, pour faire des économies d'énergie.
En état de veille, tous les voyants sont éteints.

Pour vérifier si la motorisation est sous tension ou pour vérifier/modifier le paramétrage, appuyer 2 secondes sur le bouton  pour réveiller l'électronique. L'électronique repassera automatiquement en veille après 5 minutes d'inactivité.

2.6 Ouverture totale et fermeture du portail



Les télécommandes livrées dans le kit sont déjà mémorisées et programmées pour que la touche 1 des télécommandes commande l'ouverture totale du portail.



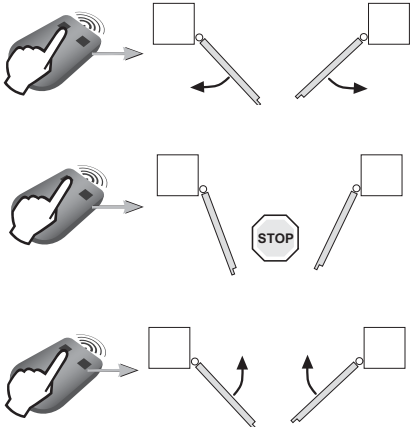

- Portail fermé : appuyer sur la touche 1 de la télécommande pour ouvrir totalement le portail.
- Portail en mouvement : appuyer sur la touche 1 de la télécommande pour arrêter le portail.
- Portail ouvert : appuyer sur la touche 1 de la télécommande pour fermer le portail.

2.7 Détection d'obstacle

Si un obstacle est détecté (effort anormal sur la motorisation) :

- Pendant l'ouverture du portail : le portail s'arrête.
- Pendant la fermeture du portail : le portail s'arrête et se ré-ouvre.

2.8 Formation des utilisateurs

Former tous les utilisateurs à l'usage en toute sécurité de ce portail motorisé (utilisation standard et principe de déverrouillage) et aux vérifications périodiques obligatoires.



Pour votre sécurité, ces opérations doivent se faire hors tension.



Il est conseillé de réaliser l'auto-apprentissage de la course du portail avant de raccorder les accessoires (cellules photoélectriques, feu clignotant, etc.).

3.1 Cellules photoélectriques



Le câblage d'un second jeu de cellules photoélectriques n'est pas possible sur cette motorisation.

► Installation

Après le câblage des cellules photoélectriques :

- remettre le moteur sous tension,
- lancer un mouvement d'ouverture ou de fermeture du portail.

Les cellules photoélectriques sont reconnues par l'électronique de commande à la fin de ce mouvement.

► Fonctionnement avec des cellules photoélectriques

Si les cellules sont occultées pendant la fermeture du portail, le portail s'arrête et se ré-ouvre.

► En cas de suppression des cellules photoélectriques

Après la suppression des cellules photoélectriques, remettre le moteur sous tension puis réaliser la procédure «Désactiver la fermeture automatique» page 26.

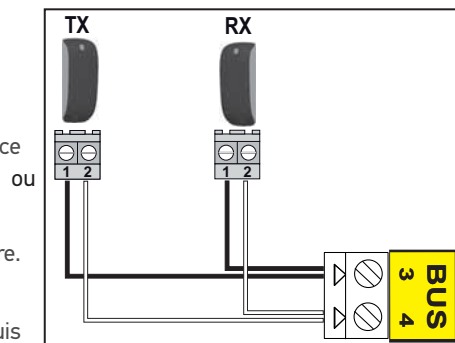

3.2 Feu clignotant



Ampoule 10 W - 24 V MAXIMUM - L'utilisation d'ampoule de puissance supérieure à 10 W - 24 V peut provoquer des dysfonctionnements de la motorisation.

► Fonctionnement du feu clignotant

Le feu clignote pendant le mouvement du portail.

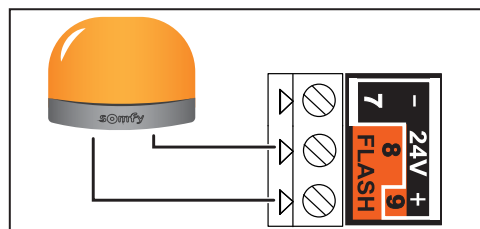

3.3 Batterie (option)



Cet accessoire est incompatible avec une alimentation solaire.



Pour augmenter l'autonomie de la batterie en fonctionnement, les commandes filaires sont désactivées; seuls les télécommandes et points de commande radio permettent de commander le portail.

La batterie de secours assure le fonctionnement du portail en cas de défaillance électrique.

Le voyant  clignote (1 clignotement) lorsque le moteur fonctionne sur batterie.

► Caractéristiques techniques de la batterie

- Autonomie : 10 cycles en continu ou 24 heures sur un portail en parfait état.
- Temps de charge avant utilisation optimale de la batterie : 48 heures.
- Durée de vie : 3 ans.

Pour une durée de vie optimale de la batterie, couper l'alimentation électrique du portail au moins 3 fois par an pour le faire fonctionner quelques cycles sur la batterie.

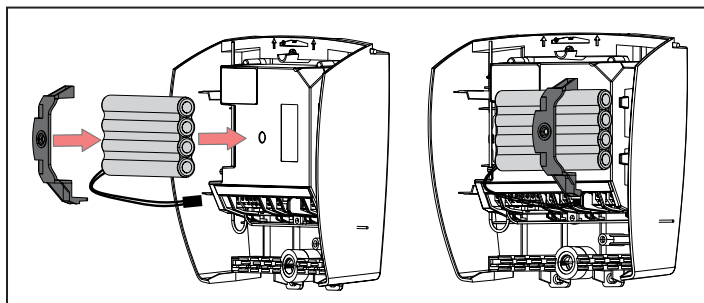

3.4 Antenne déportée (option)



Une antenne déportée de plus longue portée peut remplacer l'antenne fil. Elle se place sur le haut du pilier, elle doit être dégagée.

Elle est raccordée aux bornes 1 et 2 (étiquette bleu «ANT») du boîtier de commande :

- l'âme du fil en borne 1,
- la tresse de masse en borne 2.

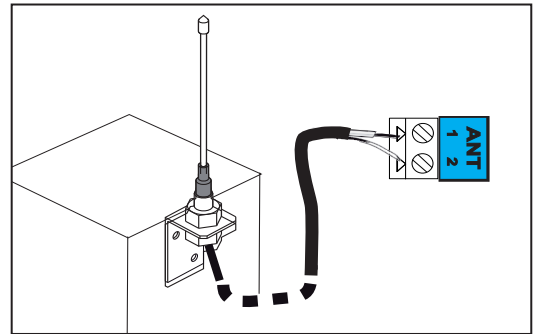

3.5 Visiophone (option)



Cet accessoire est incompatible avec une alimentation solaire. Ne raccorder qu'un contact sec non alimenté.

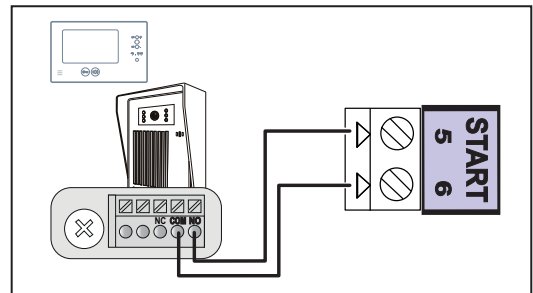

3.6 Contact à clé (option)



Cet accessoire est incompatible avec une alimentation solaire.

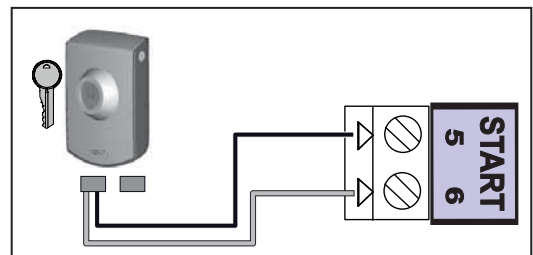

3.7 Eclairage de zone (option)



Cet accessoire est incompatible avec une alimentation solaire. Utiliser uniquement des ampoules halogènes ou incandescences pour l'éclairage de zone, 500 W maximum.

► Fonctionnement de l'éclairage de zone

L'éclairage de zone s'allume à chaque mise en route de la motorisation. Il s'éteint automatiquement 1 minute 30 après la fin du mouvement.

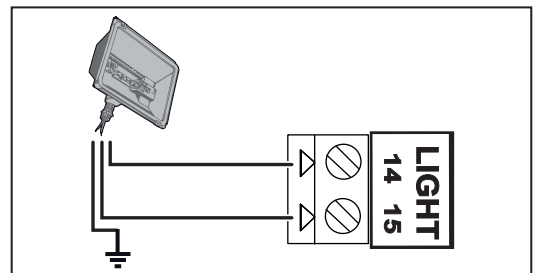

3.8 Alimentation solaire (option)



Ne jamais brancher le moteur à une alimentation 230 V pendant qu'il est branché à une alimentation solaire, le boîtier électronique du moteur risquerait d'être endommagé.

Lorsque le moteur fonctionne sur l'alimentation solaire :

- seuls les télécommandes et points de commande radio permettent de commander le portail (les commandes filaires sont désactivées),
- les accessoires de sécurité filaires restent activés (cellules photoélectriques, feu clignotant).

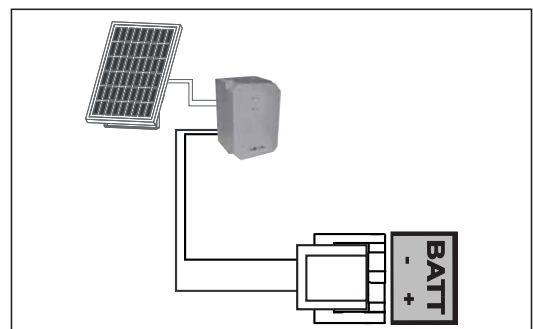

4.1 Ouverture piétonne

► Fonctionnement de l'ouverture piétonne

<p>Ouverture piétonne (moteur M1) par un appui sur la touche activée.</p>	
<p>Arrêt en cours de mouvement par un nouvel appui sur la touche activée.</p>	
<p>Fermeture par un nouvel appui sur la touche activée.</p>	

► Activer l'ouverture piétonne



La touche 1 des télécommandes 2 ou 4 touches ne peut pas être programmée pour commander l'ouverture piétonne du portail. Voir «Présentation des télécommandes» page 27 pour plus d'informations.

1		2		3	
<p>Appuyer 2 s sur le bouton de l'électronique de commande. Le voyant s'allume.</p>		<p>Poser la télécommande sur la cible de l'électronique de commande.</p>		<p>Appuyer sur la touche 2 de la télécommande. Les voyants "RADIO" et s'allument puis s'éteignent. L'ouverture piétonne est activée sur cette touche.</p>	



Eloignez-vous de l'électronique de commande pour tester l'ouverture piétonne.

► Désactiver l'ouverture piétonne

Répéter la procédure "Activer l'ouverture piétonne" avec la touche pour laquelle l'ouverture piétonne doit être désactivée. Le voyant s'allume puis s'éteint. L'ouverture piétonne est désactivée sur cette touche.

4.2 Fermeture automatique

► Fonctionnement de la fermeture automatique

Appuyer sur la touche 1 de la télécommande pour ouvrir le portail.









Le portail se referme après 30 secondes ou 5 secondes si un passage est détecté par les cellules photoélectriques.

La fermeture automatique du portail peut être interrompue en appuyant sur la touche 1 de la télécommande. Pour ensuite refermer le portail, appuyer à nouveau sur la touche 1 de la télécommande.

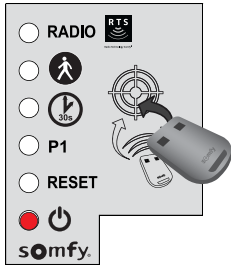
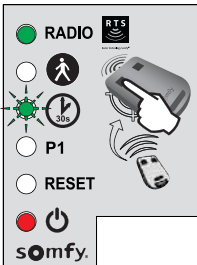

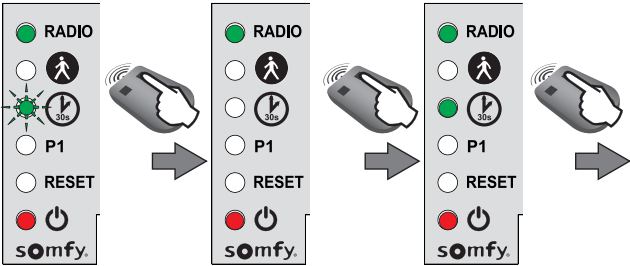

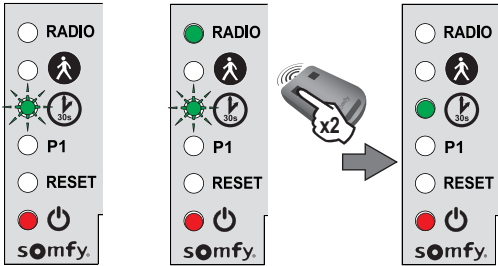



► Activer la fermeture automatique

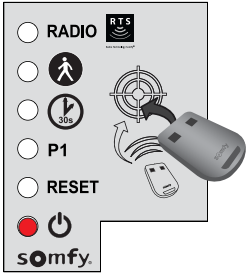
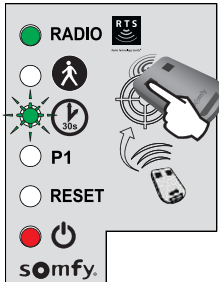

La fermeture automatique ne peut être activée que si des cellules photoélectriques sont câblées et reconnues par l'électronique de commande du moteur.

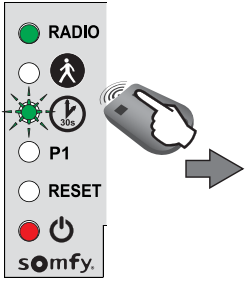
<p>1</p>  <p>Appuyer 2 s sur le bouton  de l'électronique de commande. Le voyant  s'allume.</p>	<p>2</p>  <p>Poser la télécommande sur la cible de l'électronique de commande.</p>	<p>3</p>  <p>Rester appuyé sur la touche 1 de la télécommande jusqu'à ce que le voyant  clignote.</p> <div data-bbox="1173 784 1407 1048" style="border: 1px solid orange; padding: 5px;"> <p>i</p> <p>Une fois l'étape 3 réalisée, vous pouvez réaliser les étapes suivantes à distance (sans poser la télécommande sur la cible).</p> </div>
<p>4</p>  <p>Rester appuyé sur la touche 2 de la télécommande jusqu'à ce que le voyant  s'éteigne puis s'allume fixe.</p>		<p>5</p>  <p>Lorsque la touche 2 est relâchée, le voyant  clignote, appuyer 2 fois sur la touche 1 de la télécommande. Le voyant  reste allumé. La fermeture automatique est activée.</p>

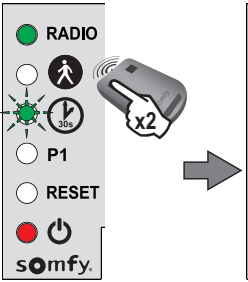
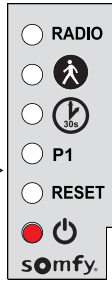
► Désactiver la fermeture automatique

<p>1</p>  <p>Appuyer 2 s sur le bouton  de l'électronique de commande. Le voyant  s'allume.</p>	<p>2</p>  <p>Poser la télécommande sur la cible de l'électronique de commande.</p>	<p>3</p>  <p>Rester appuyé sur la touche 1 de la télécommande jusqu'à ce que le voyant  clignote.</p>
<p>4</p>  <p>Appuyer sur la touche 2 de la télécommande. Le voyant  clignote.</p>	<p>5</p>  <p>Appuyer 2 fois sur la touche 1 de la télécommande.</p> <p>6</p>  <p>Le voyant  est éteint. La fermeture automatique est désactivée.</p>	

5.1 Présentation des télécommandes

Les télécommandes RTS Somfy peuvent commander, selon les choix de paramétrage :

- l'ouverture totale du portail
- l'ouverture piétonne du portail
- un autre équipement Somfy RTS (exemple : moteur de porte de garage, volet roulant, etc.)

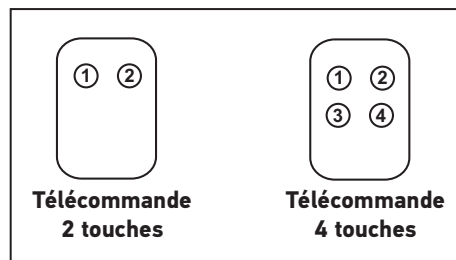

Les télécommandes livrées dans le kit sont déjà mémorisées et programmées pour que la touche 1 des télécommandes commande l'ouverture totale du portail.



Vous pouvez mémoriser jusqu'à 16 points de commande (télécommandes, autre point de commande radio). Si vous mémorisez un 17ème point de commande, le premier mémorisé sera automatiquement effacé.



Si vous souhaitez programmer une ouverture piétonne, elle doit forcément être programmée sur la touche suivant celle de l'ouverture totale (ex : ouverture totale commandée par la touche 2, ouverture piétonne commandée par la touche 3). La programmation de l'ouverture piétonne sur la touche 1 des télécommandes est impossible.

► Possibilités de programmation de la télécommande 2 touches

	Touche ①	Touche ②
Possibilité 1	Ouverture totale	Ouverture piétonne ou autre automatisme Somfy RTS
Possibilité 2	Autre équipement Somfy RTS	Ouverture totale

► Possibilités de programmation de la télécommande 4 touches

	Touche ①	Touche ②	Touche ③	Touche ④
Possibilité 1	Ouverture totale	Ouverture piétonne ou autre automatisme Somfy RTS	Autre automatisme Somfy RTS	Autre automatisme Somfy RTS
Possibilité 2	Autre automatisme Somfy RTS	Ouverture totale	Ouverture piétonne ou autre automatisme Somfy RTS	Autre automatisme Somfy RTS
Possibilité 3	Autre automatisme Somfy RTS	Autre automatisme Somfy RTS	Ouverture totale	Ouverture piétonne ou autre automatisme Somfy RTS
Possibilité 4	Autre automatisme Somfy RTS	Autre automatisme Somfy RTS	Autre automatisme Somfy RTS	Ouverture totale

► Utilisation d'une télécommande 3 touches



Ouverture

Pour ouvrir complètement le portail, appuyer sur la touche "Montée" de la télécommande.

Stop

Pour arrêter le portail en cours de mouvement, appuyer sur la touche centrale de la télécommande.

Fermeture

Pour fermer le portail, appuyer sur la touche "Descente" de la télécommande.



La télécommande 3 touches ne peut pas être utilisée pour modifier le paramétrage du moteur.

5.2 Ajouter une télécommande

► Télécommande 2 ou 4 touches

<p>1</p>  <p>Appuyer 2 s sur le bouton  de l'électronique de commande. Le voyant  s'allume.</p>	<p>2</p>  <p>Poser la nouvelle télécommande à programmer sur la cible de l'électronique de commande.</p>	<p>3</p>  <p>Faire un appui bref sur la touche de la télécommande à programmer. Le voyant "RADIO" s'allume puis s'éteint lorsque vous relâchez la touche de la télécommande. L'ouverture totale est programmée sur cette touche.</p>
---------------------------------------------------------------------------------------------------------------------------------------------------------------------------------------------------------------------------------------------------------------------------------------------------------------------------------------------------------------	--------------------------------------------------------------------------------------------------------------------------------------------------------------------------------------------------	-------------------------------------------------------------------------------------------------------------------------------------------------------------------------------------------------------------------------------------------------------------------------------------------------------------------------------------------

► Télécommande 3 touches

<p>1</p>  <p>Appuyer 2 s sur le bouton  de l'électronique de commande. Le voyant  s'allume.</p>	<p>2</p>  <p>Poser la nouvelle télécommande à programmer sur la cible de l'électronique de commande.</p>	<p>3</p>  <p>Faire un appui bref sur une touche de la télécommande à programmer. Le voyant "RADIO" s'allume puis s'éteint lorsque vous relâchez la touche de la télécommande. La télécommande est mémorisée.</p>
--------------------------------------------------------------------------------------------------------------------------------------------------------------------------------------------------------------------------------------------------------------------------------------------------------------------------------------------------------------------	---------------------------------------------------------------------------------------------------------------------------------------------------------------------------------------------------	------------------------------------------------------------------------------------------------------------------------------------------------------------------------------------------------------------------------------------------------------------------------------------------------------------------------

5.3 Supprimer les télécommandes

Voir «Effacer les réglages» page 30.



La motorisation doit être déconnectée de toute source d'alimentation durant le nettoyage, la maintenance et lors du remplacement des pièces.

6.1 Assistance

Si la panne persiste ou pour tout autre problème ou demande de renseignement sur votre motorisation, rendez-vous sur notre Forum d'entraide : forum.somfy.fr

La communauté est là pour vous répondre, et la réponse à votre question y figure peut être déjà !

Vous pouvez également prendre contact auprès d'un conseiller Somfy par téléphone au **0 820 055 055** (0.15€ la minute), disponibilité du service sur www.somfy.fr

6.2 Changer la pile de la télécommande



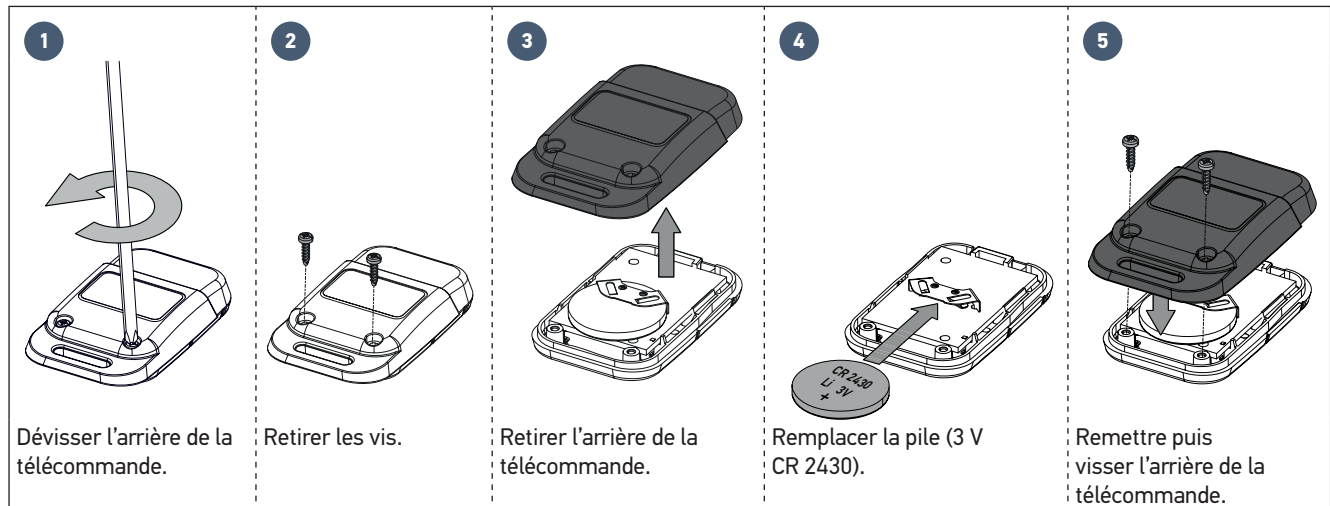



La durée de vie de la pile, généralement constatée, est de 2 ans.

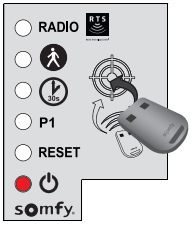
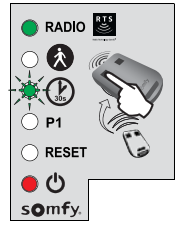

6.3 Effacer les réglages

Dans quels cas effacer les réglages ?

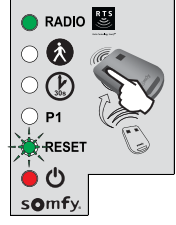
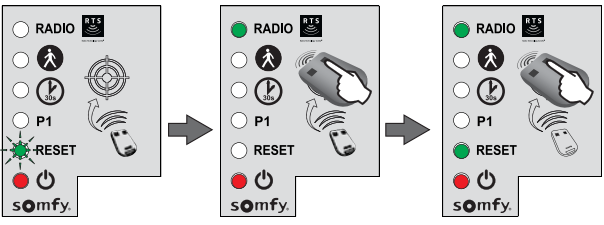
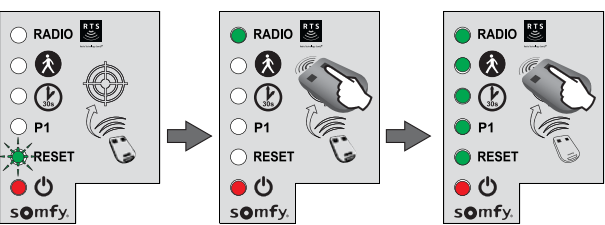
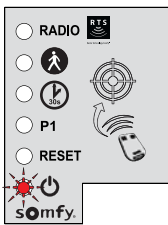
- Après l'apprentissage de la course du portail si vous changez la butée d'ouverture de position ou si vous modifiez le câblage des moteurs.
- En cas de réouvertures aléatoires du portail dues à une usure normale du portail.

<p>1</p>  <p>Appuyer 2 s sur le bouton  de l'électronique de commande. Le voyant  s'allume.</p>	<p>2</p>  <p>Poser la télécommande mémorisée sur la cible.</p>	<p>3</p>  <p>Rester appuyé sur la touche 1 de la télécommande jusqu'à ce que le voyant  clignote.</p>	<p>4</p>  <p>Appuyer 1 fois sur la touche 1 de la télécommande. Le voyant "RESET" clignote.</p>
<p>5 Pour effacer les réglages*</p>  <p>Rester appuyé sur la touche 2 de la télécommande jusqu'à ce que le voyant "RESET" s'allume.</p>		<p>5 Pour effacer les réglages* et les télécommandes/ points de commande mémorisés</p>  <p>Rester appuyé sur la touche 2 de la télécommande jusqu'à ce que tous les voyants s'allument.</p>	
<p>6</p> 		<p>Le voyant  clignote 2 fois (voir «Auto-apprentissage de la course du portail» page 20).</p>	



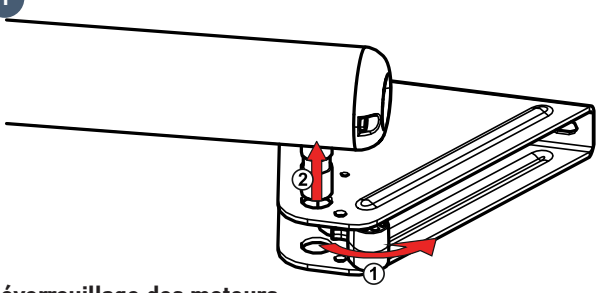
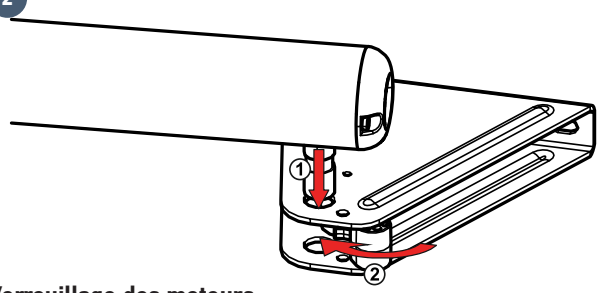

*Course du portail, désactivation des paramètres, ...

6.4 Déverrouiller / verrouiller les moteurs

En déverrouillant les moteurs, le portail peut être manoeuvré manuellement en cas de panne électrique.

<p>1</p>  <p>Déverrouillage des moteurs Déclipser la pièce de déverrouillage puis retirer le vérin de la patte de fixation vantail.</p>	<p>2</p>  <p>Verrouillage des moteurs Installer le vérin. Clipser la pièce de déverrouillage sur le doigt d'entraînement pour le bloquer.</p>
----------------------------------------------------------------------------------------------------------------------------------------------------------------------------------------------------------------------------------------------	-----------------------------------------------------------------------------------------------------------------------------------------------------------------------------------------------------------------------------------------------------

6.5 Diagnostic

DIAGNOSTIC	DÉPANNAGE	
Les moteurs ne répondent pas aux commandes de la télécommande	Portée de la télécommande réduite	<ul style="list-style-type: none"> - Vérifier la pile de la télécommande (voir «Changer la pile de la télécommande» page 29). - Vérifier l'antenne du boîtier de commande (câblage, position, voir page 16). - Vérifier qu'il n'y a pas d'élément extérieur susceptible de perturber les émissions radio (pylône électrique, murs ferrailés, etc.). Si tel est le cas, prévoir une antenne déportée.
	Télécommande non mémorisée	Mémoriser la télécommande (voir page 28).
Le voyant  du boîtier de commande est éteint	Moteurs mal câblés	Vérifier le câblage des moteurs (voir page 18).
	L'électronique est en veille	Appuyer 2 s sur le bouton  pour réveiller l'électronique.
Le voyant  du boîtier de commande est éteint	Électronique de commande non alimentée	<ul style="list-style-type: none"> - Vérifier l'alimentation secteur. - Vérifier le câble d'alimentation.
	Le voyant  du boîtier de commande clignote :	
1 clignotement	Fonctionnement sur batterie de secours	Vérifier l'alimentation secteur.
2 clignotements	Moteur en attente d'auto-apprentissage	Lancer l'auto-apprentissage de la course du portail (voir page 20).
3 clignotements	Cellules photoélectriques en défaut	<ul style="list-style-type: none"> - Vérifier qu'il n'y a pas d'obstacle entre les cellules. - Vérifier l'alignement des cellules. - Vérifier le câblage des cellules (voir page 22). - Si les cellules sont volontairement débranchées, réaliser la procédure «Désactiver la fermeture automatique» page 26.
4 clignotements	Commande permanente sur "START" du boîtier électronique (bornes 5-6)	Vérifier les accessoires branchés sur "START" du boîtier de commande.
5 clignotements	Sécurité thermique de l'électronique enclenchée	Laisser l'électronique refroidir jusqu'à ce que le voyant  se rallume fixe.
6 clignotements	Court-circuit sur "BUS" du boîtier électronique (bornes 3-4)	Vérifier les accessoires branchés sur "BUS" du boîtier électronique.
	Court-circuit sur "24 V" du boîtier électronique (bornes 7-9)	Vérifier l'accessoire branché sur "24 V" du boîtier électronique.
	Court-circuit "feu clignotant" du boîtier électronique (bornes 8-9)	Vérifier le câblage du feu clignotant (voir page 22).
	Court-circuit moteur	Vérifier le câblage des moteurs (voir page 18).
7 clignotements	Défaut électronique	Contactez l'assistance Somfy.
Le portail se réouvre en fin de mouvement de fermeture		Desserrer les pattes des vantaux et les décaler légèrement vers le centre du portail.

Alimentation	230 V-50Hz / 24V (en solaire)
Type de moteur	24 V
Puissance du moteur	120 W
Puissance maxi consommée (avec éclairage de zone)	600 W
Consommation en veille	3 W (sans accessoires)
Fréquence maximum de manoeuvres par jour	20 cycles / jour 10 cycles / jour en solaire
Temps d'ouverture	20 s minimum à 90°
Détection d'obstacle automatique	Conforme à la norme EN 12 453
Température de fonctionnement	-20°C à +60°C
Protection thermique	Oui
Indice de protection	IP 44
Récepteur radio intégré	Oui
Télécommandes : - Fréquence radio - Portée en champ d'usage - Quantité mémorisable	433,42 MHz, < 10mW ~ 30 m 16
Connections possibles : - Sortie pour feu clignotant - Sortie éclairage - Sortie alimentation accessoires - Entrée pour batterie de secours - Entrée pour cellules photo-électriques - Entrée de commande de type contact sec	Clignotante, 24 V, 10 W maximum 500 W maxi en 230 V (halogène ou incandescence uniquement) 24 Vdc / 15 W maxi Oui Oui Oui (ne fonctionne pas si alimentation batterie ou solaire)

Spis treści

Zasady bezpieczeństwa	2	3 Okablowanie akcesoriów	22
- Ważne informacje	2	3.1 Fotokomórki	22
- Stan bramy, do której napęd jest przeznaczony	2	3.2 Migające światło	22
- Instalacja elektryczna	2	3.3 Akumulator (opcja)	22
- Ułożenie przewodów	3	3.4 Niezależna antena (opcja)	23
- Zalecenia bezpieczeństwa dotyczące montażu zespołu napędowego	3	3.5 Wideodomofon (opcja)	23
- Zalecenia bezpieczeństwa dotyczące użytkowania	3	3.6 Przełącznik kluczowy (opcja)	23
- Zalecenia bezpieczeństwa dotyczące konserwacji	4	3.7 Oświetlenie strefowe (opcja)	23
- Informacje na temat baterii	4	3.8 Zasilanie energią słoneczną (opcja)	23
- Recykling i usuwanie zużytego sprzętu	4	4 Ustawienia zaawansowane	24
- Zgodność z przepisami	4	4.1 Otwarcie umożliwiające przejście pieszego	24
- Zapobieganie ryzyku	4	- Sposób działania trybu otwarcia umożliwiającego przejście pieszego	24
Prezentacja produktu	6	- Włączanie trybu otwarcia umożliwiającego przejście pieszego	24
- Zawartość zestawu	6	- Wyłączanie trybu otwarcia umożliwiającego przejście pieszego	24
- Opis produktu	7	4.2 Automatyczne zamykanie	25
- Wymiary	7	- Sposób działania trybu automatycznego zamykania	25
- Zakres zastosowania	7	- Włączanie trybu automatycznego zamykania	25
- Widok ogólny instalacji	8	- Wyłączanie trybu automatycznego zamykania	26
- Prezentacja elektronicznego układu sterowania	9	5 Programowanie pilotów zdalnego sterowania	27
Wstępne wymagania montażowe	9	5.1 Prezentacja pilotów zdalnego sterowania	27
- Punkty do sprawdzenia przed wykonaniem montażu	9	- Sposoby programowania pilota zdalnego sterowania z 2 przyciskami	27
- Wstępna instalacja elektryczna	10	- Sposoby programowania pilota zdalnego sterowania z 4 przyciskami	27
- Niezbędne przewody	10	- Sposób użycia pilota zdalnego sterowania z 3 przyciskami	27
- Narzędzia niezbędne podczas montażu (niedostarczane w zestawie)	11	5.2 Dodawanie pilota zdalnego sterowania	28
- Śruby niezbędne podczas montażu (niedostarczane w zestawie)	11	- Pilot zdalnego sterowania z 2 lub 4 przyciskami	28
		- Pilot zdalnego sterowania z 3 przyciskami	28
1 Montaż	12	5.3 Kasowanie pilotów zdalnego sterowania	28
1.1 Ustalenie wymiarów	12	6 Pomoc w usuwaniu usterek	29
1.2 Mocowanie uchwytów do słupka	13	6.1 Pomoc techniczna	29
- Wyznaczenie osi AM i AH	13	6.2 Wymiana baterii pilota zdalnego sterowania	29
- Przewiercenie otworów w słupkach	13	6.3 Kasowanie ustawień	30
- Zamocowanie uchwytu mocującego na słupku	14	6.4 Zablokowanie / odblokowanie napędów	30
- Zamontowanie siłownika w uchwycie mocującym	14	6.5 Diagnostyka	31
1.3 Mocowanie napędów do skrzydeł	14	7 Dane techniczne	32
1.4 Montaż modułu sterującego	16		
- Położenie modułu sterującego	16		
- Montaż sznura uszczelniającego	16		
- Sprawdzenie położenia anteny	16		
- Mocowanie modułu sterującego	16		
1.5 Podłączenie napędów	18		
1.6 Podłączenie do sieci elektrycznej	18		
2 Uruchomienie i standardowe użytkowanie	19		
2.1 Włączenie zasilania instalacji	19		
2.2 Ustawienie ogranicznika otwarcia	19		
2.3 Automatyczne przyzuczenie toru przesuwania bramy	20		
2.4 Zamykanie modułu sterującego	21		
2.5 Ustawienie trybu czuwania / wzbudzenia elektronicznego układu sterowania	21		
2.6 Całkowite otwarcie i zamknięcie bramy	21		
2.7 Wykrycie przeszkody	21		
2.8 Przeszkolenie użytkowników	21		

➤ Zasady bezpieczeństwa

 Ten symbol sygnalizuje niebezpieczeństwo, którego różne stopnie są opisane poniżej.

NIEBEZPIECZEŃSTWO

Sygnalizuje niebezpieczeństwo powodujące bezpośrednie zagrożenie życia lub poważne obrażenia ciała.

OSTRZEŻENIE

Sygnalizuje niebezpieczeństwo mogące doprowadzić do zagrożenia życia lub poważnych obrażeń ciała.

UWAGA

Sygnalizuje niebezpieczeństwo mogące doprowadzić do obrażeń ciała o stopniu lekkim lub średnim.

WAŻNE

Sygnalizuje niebezpieczeństwo mogące doprowadzić do uszkodzenia lub zniszczenia produktu.

OSTRZEŻENIE

INFORMACJA O ZAGROŻENIACH - Ważne instrukcje dotyczące bezpieczeństwa
Przestrzeganie wszystkich podanych zaleceń jest ogromnie ważne ze względu na bezpieczeństwo ludzi, ponieważ nieprawidłowy montaż może spowodować poważne obrażenia ciała. Te instrukcje należy zachować. Instalator musi koniecznie przeszkolić wszystkich użytkowników, aby zapewnić pełne bezpieczeństwo użytkownika zespołu napędowego zgodnie z instrukcją obsługi. Instrukcje należy przekazać końcowemu użytkownikowi.

▶ Ważne informacje

Ten produkt jest zespołem napędowym do bram skrzydłowych, przeznaczonym do użytku w obiektach mieszkalnych określonych w normie EN 60335-2-103, z którą jest zgodny. Niniejsze zalecenia mają przede wszystkim na celu spełnienie wymogów wspomnianych norm, a tym samym zapewnienie bezpieczeństwa osób i mienia.

OSTRZEŻENIE

Użytkowanie tego produktu poza zakresem stosowania opisanym w tej instrukcji jest zabronione (patrz punkt "Zakres stosowania" w instrukcji). Stosowanie jakichkolwiek akcesoriów lub podzespołów innych niż zalecane przez firmę Somfy jest zabronione, ponieważ mogłoby spowodować zagrożenie dla użytkowników. Somfy nie będzie ponosić odpowiedzialności za szkody wynikłe na skutek nieprzestrzegania zaleceń podanych w tej instrukcji.

W przypadku pojawienia się wątpliwości podczas montażu zespołu napędowego lub w celu uzyskania dodatkowych informacji, należy odwiedzić stronę internetową www.somfy.com. Niniejsze zalecenia mogą być zmodyfikowane w przypadku zmiany norm lub parametrów zespołu napędowego.

▶ Stan bramy, do której napęd jest przeznaczony

Przed zamontowaniem zespołu napędowego sprawdzić, czy:

- brama jest w dobrym stanie technicznym;
- brama jest stabilna bez względu na jej położenie;
- elementy konstrukcyjne podtrzymujące bramę umożliwiają solidne przymocowanie zespołu napędowego. W razie potrzeby, należy je wzmocnić.
- brama zamyka się i otwiera ręcznie we właściwy sposób, przy użyciu siły mniejszej niż 150 N;
- zakres temperatury zaznaczony na zespole napędowym jest dostosowany do miejsca montażu napędu.

WAŻNE

Nie polewać zespołu napędowego wodą.
Nie montować zespołu napędowego w miejscach, w których występuje ryzyko wybuchu.

OSTRZEŻENIE

Upewnić się, czy strefy między częścią napędzaną a zlokalizowanymi w pobliżu elementami stałymi, niebezpieczne ze względu na ryzyko związane z przesuwaniem się części napędzanej podczas otwierania (przygniecenie, przycięcie, zakleszczenie), zostały wyeliminowane lub oznakowane w obrębie instalacji (patrz "Zapobieganie ryzyku").

Umieścić na stałe naklejki ostrzegające przed ryzykiem przygniecenia w miejscu dobrze widocznym lub w pobliżu ewentualnie montowanych, stałych mechanizmów sterowania.

▶ Instalacja elektryczna

NIEBEZPIECZEŃSTWO

Instalacja zasilania elektrycznego musi być zgodna z normami obowiązującymi w kraju, w którym zainstalowano zespół napędowy i powinna być wykonana przez wykwalifikowany personel.

NIEBEZPIECZEŃSTWO

Układ elektryczny musi być przeznaczony wyłącznie do zespołu napędowego i wyposażony w zabezpieczenie składające się z następujących elementów:

- bezpiecznik lub samoczynny wyłącznik 10 A,
- i urządzenie typu różnicowego (30 mA).

Należy zapewnić możliwość wielobiegunowego odłączania zasilania. Wyłączniki wielobiegunowe przewidziane do odłączania zasilania urządzeń stałych muszą być podłączone bezpośrednio do końcówek zasilania oraz znajdować się w bezpiecznej odległości od styków na wszystkich biegunach, aby zagwarantować całkowite odłączenie zasilania w warunkach przepięcia kategorii III. Przewody niskiego napięcia wystawione na działanie warunków atmosferycznych muszą być przynajmniej typu H07RN-F. Zalecane jest zamontowanie odgromnika (konieczne maksymalne napięcie szczytowe 2 kV).

► Ułożenie przewodów

NIEBEZPIECZEŃSTWO

Przewody poprowadzone pod ziemią muszą być wyposażone w osłonę o średnicy wystarczającej na ułożenie w niej przewodu napędu oraz przewodów akcesoriów.

W przypadku przewodów, które nie są poprowadzone pod ziemią, użyć przelotki, która wytrzyma przejazd pojazdów (nr kat. 2400484).

► Zalecenia bezpieczeństwa dotyczące montażu zespołu napędowego

OSTRZEŻENIE

Na czas montażu należy zdjąć wszelką biżuterię (bransoletka, łańcuszek lub inna).

Przy wykonywaniu wszelkich czynności oraz wierceniu i spawaniu, używać stosownych zabezpieczeń (specjalne okulary ochronne, rękawice, naszniki ochronne itd.).

NIEBEZPIECZEŃSTWO

Nie wolno podłączać zespołu napędowego do źródła zasilania (sieć, akumulator lub zestaw solarny) przed zakończeniem montażu.

OSTRZEŻENIE

Wprowadzanie zmian do któregośkolwiek z elementów dostarczonych w tym zestawie lub używanie jakiegokolwiek dodatkowego elementu, który nie był zalecany w tej instrukcji, jest surowo wzbronione.

Obserwować otwieranie lub zamykanie bramy i pilnować, aby wszystkie osoby pozostawały w bezpiecznej odległości do momentu zakończenia montażu.

Nie stosować środków klejących do zamocowania zespołu napędowego.

OSTRZEŻENIE

Ręczne odblokowanie może spowodować niekontrolowane przesuwanie bramy.

Umieścić naklejkę wskazującą mechanizm ręcznego odblokowania blisko elementu służącego do jego uruchamiania.

OSTRZEŻENIE

Montować stałe urządzenia sterujące na wysokości co najmniej 1,5 m, w miejscu, z którego brama jest dobrze widoczna, lecz z dala od ruchomych części.

Po zakończeniu instalacji upewnić się, że:

- mechanizm jest prawidłowo wyregulowany;
- mechanizm ręcznego odblokowania działa prawidłowo;
- zespół napędowy zmienia kierunek działania, gdy brama napotyka przeszkodę wielkości 50 mm, która znajduje się w połowie wysokości skrzydła bramy.

OSTRZEŻENIE

W przypadku działania bramy w trybie automatycznym lub w sytuacji, gdy urządzenie sterujące znajduje się poza polem widzenia, należy zainstalować fotokomórki. Zespół napędowy w trybie automatycznym to taki, który działa przynajmniej w jednym kierunku bez konieczności aktywacji przez użytkownika.

W przypadku działania bramy w trybie automatycznym albo gdy brama wychodzi na drogę publiczną, może być konieczne zamontowanie migającego światła, zgodnie z przepisami obowiązującymi w kraju, w którym napęd jest użytkowany.

► Zalecenia bezpieczeństwa dotyczące użytkowania

OSTRZEŻENIE

Ten zespół napędowy może być używany przez dzieci w wieku co najmniej 8 lat oraz osoby, których zdolności fizyczne, sensoryczne lub mentalne są ograniczone, lub przez osoby nieposiadające doświadczenia lub wiedzy, jeżeli są one objęte właściwym nadzorem albo jeżeli otrzymały wcześniej odpowiednie instrukcje dotyczące bezpiecznej obsługi urządzenia i zostały poinformowane o ewentualnych zagrożeniach. Nigdy nie pozwalać dzieciom, żeby bawiły się urządzeniami do sterowania bramą. Piloty zdalnego sterowania powinny być niedostępne dla dzieci. Czyszczenie i prace konserwacyjne, za które odpowiedzialny jest użytkownik, nie mogą być wykonywane przez dzieci.

Poziom ciśnienia akustycznego zespołu napędowego jest niższy lub równy 70 dB(A). Dźwięk emitowany przez konstrukcję, do której zespół napędowy będzie podłączony, nie jest brany pod uwagę.

OSTRZEŻENIE

Każdy potencjalny użytkownik musi zostać poinformowany przez instalatora o zasadach używania zespołu napędowego zgodnie ze wszystkimi zaleceniami tej instrukcji. Należy koniecznie upewnić się, że żadne nieprzeszkolone osoby nie będą mogły uruchomić bramy.

Użytkownik powinien obserwować otwieranie lub zamykanie bramy i pilnować, aby wszystkie osoby pozostawały w bezpiecznej odległości do momentu całkowitego zakończenia ruchu.

Nie blokować celowo ruchu bramy.

OSTRZEŻENIE

W przypadku nieprawidłowego działania należy odłączyć zasilanie i natychmiast odblokować zespół napędowy, aby zapewnić dostęp na posesję i skontaktować się z działem pomocy technicznej Somfy.

Nie próbować otwierać ręcznie bramy, jeżeli napęd nie został odblokowany. Żadne naturalne przeszkody (gałąź, kamień, wysoka trawa itd.) nie powinny blokować ruchu bramy.

► Zalecenia bezpieczeństwa dotyczące konserwacji

! NIEBEZPIECZEŃSTWO

Podczas czyszczenia, wykonywania czynności konserwacyjnych i wymiany części zespół napędowy musi być odłączony od źródła zasilania.

! OSTRZEŻENIE

Co miesiąc należy sprawdzać:

- instalację w celu wykrycia wszelkich śladów zużycia lub uszkodzenia przewodów albo elementów montażowych.
- czy zespół napędowy zmienia kierunek działania, gdy brama napotyka przeszkodę wielkości 50 mm, która znajduje się w połowie wysokości skrzydła bramy

Nie używać zespołu napędowego, jeżeli konieczna jest jego naprawa lub regulacja. Bramy w złym stanie technicznym należy naprawić, wzmocnić, a nawet wymienić.

Przy obsłudze serwisowej i naprawie używać wyłącznie oryginalnych części.

Wprowadzenie jakichkolwiek modyfikacji technicznych, elektronicznych lub mechanicznych w obrębie zespołu napędowego wiąże się z koniecznością uzyskania zgody działu pomocy technicznej Somfy.

Jeżeli instalacja jest wyposażona w fotokomórki i/lub migające światło, należy systematycznie czyścić elementy optyczne fotokomórek i migającego światła.

► Informacje na temat baterii

! NIEBEZPIECZEŃSTWO

Nie pozostawiać baterii / baterii pastylkowych / akumulatorów w zasięgu dzieci. Należy je przechowywać w miejscu niedostępnym dla dzieci. Występuje niebezpieczeństwo połknięcia tych elementów przez dzieci lub zwierzęta domowe. Ryzyko śmierci! Jeżeli, pomimo wszystko, zaistnieje taka sytuacja, należy natychmiast skontaktować się z lekarzem lub udać się do szpitala.

Uważać, aby nie wytworzyć zwarcia w bateriach, nie wrzucać ich do ognia ani nie ładować. Występuje ryzyko wybuchu.

► Recykling i usuwanie zużytego sprzętu

Akumulator, jeśli był zamontowany, powinien zostać wyjęty z zespołu napędowego przed przekazaniem go do utylizacji.

 Nie wyrzucać zużytych baterii pilotów zdalnego sterowania lub akumulatora, o ile jest zainstalowany, razem z odpadami z gospodarstwa domowego. Należy je przekazać do specjalnego punktu zbiórki odpadów w celu ich wtórnego przetworzenia.

 Nie wyrzucać zespołu napędowego wycofanego z użytku razem z odpadami z gospodarstwa domowego. Taki zespół napędowy należy przekazać jego dystrybutorowi lub skorzystać z punktów selektywnej zbiórki odpadów udostępnionych przez władze danej gminy.

► Zgodność z przepisami

CE Firma Somfy oświadcza niniejszym, że produkt opisany w tej instrukcji, o ile jest używany zgodnie z podanymi zaleceniami, spełnia zasadnicze wymogi obowiązujących Dyrektyw Europejskich, a w szczególności Dyrektywy Maszynowej 2006/42/WE oraz Dyrektywy dot. urządzeń radiowych 2014/53/UE.

Pełny tekst deklaracji zgodności WE jest dostępny pod następującym adresem internetowym: www.somfy.com/ce. Antoine CREZE, Manager ds. zgodności z przepisami, Cluses

► Zapobieganie ryzyku

Określenie stref niebezpiecznych

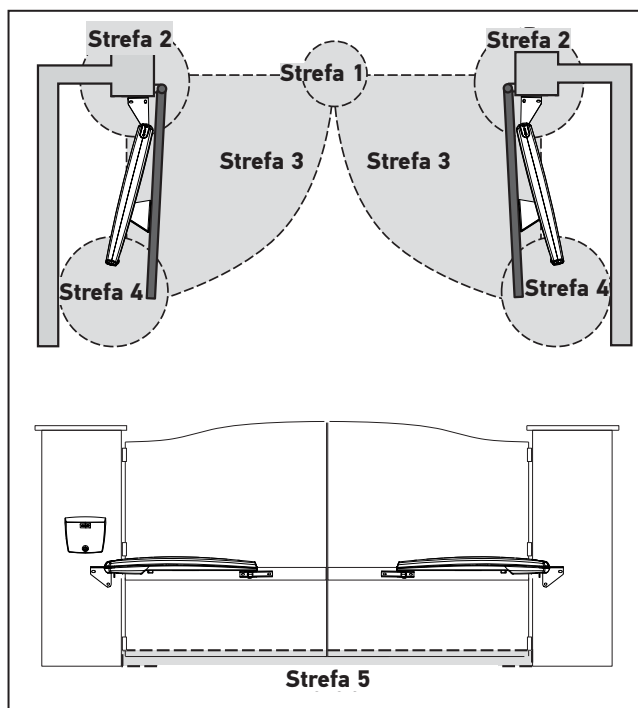

Środki ostrożności w celu wyeliminowania ryzyka

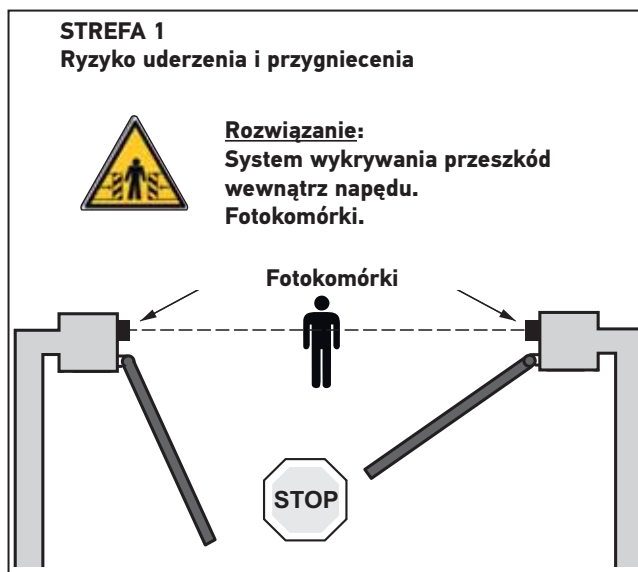

STREFA 2

Ryzyko przygniecenia i przycięcia rąk



Rozwiązanie:

Jeśli w instalacji występuje strefa przycięcia:

- pozostawić odległość minimum 10 cm pomiędzy skrzydłem a słupkiem/ścianą.
- ścinać narożnik słupka, nie osłabiając jego konstrukcji.

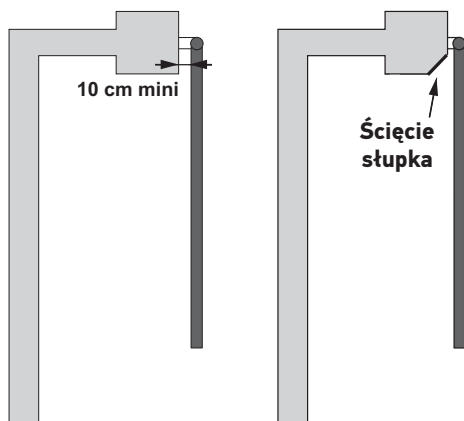

STREFA 4

Ryzyko uwięzienia i przygniecenia

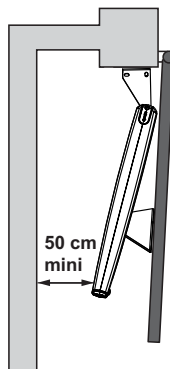

Rozwiązanie:

System wykrywania przeszkód wewnątrz napędu.

Jeżeli występuje ryzyko uwięzienia użytkownika w strefie pomiędzy skrzydłami bramy a znajdującymi się w otoczeniu elementami stałymi, pozostawić odległość minimum 50 cm między skrzydłami a elementami stałymi.

STREFA 3

Ryzyko uderzenia

Rozwiązanie:

System wykrywania przeszkód wewnątrz napędu.



STREFA 5

Ryzyko obrażeń stóp



Rozwiązanie:

Jeżeli pomiędzy dolną częścią skrzydeł bramy a podłożem znajduje się strefa niebezpieczna dla stóp, należy pozostawić odległość minimum 12 cm lub maksimum 5 mm między dolną częścią skrzydeł a podłożem.

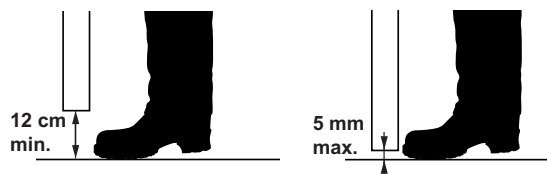

Prezentacja produktu

Zawartość zestawu

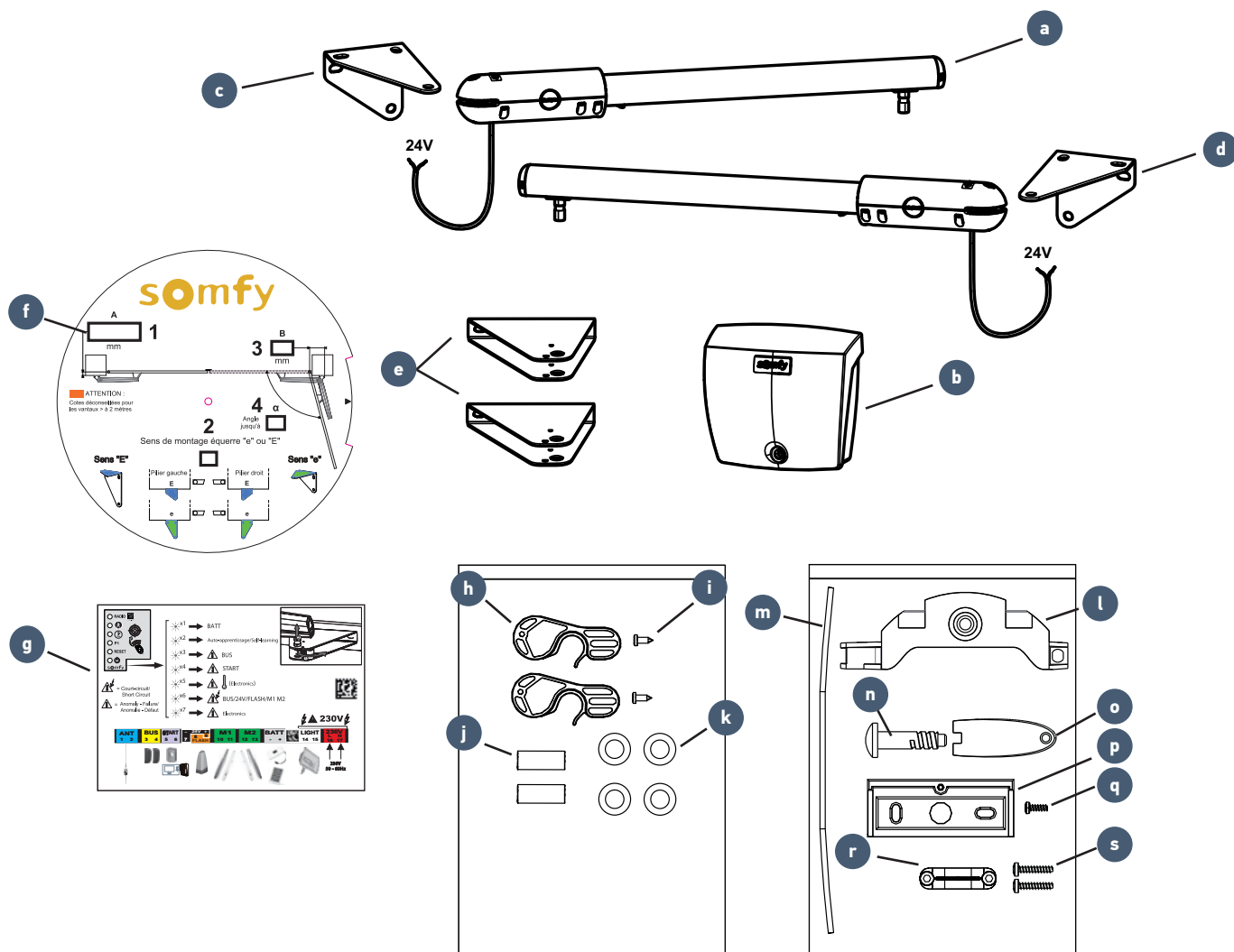

Ozn.	Nazwa	Ilość
a	Siłownik 24V	x2
b	Moduł sterujący	x1
c	Lewy uchwyt mocujący do słupka/ściany	x1
d	Prawy uchwyt mocujący do słupka/ściany	x1
e	Uchwyt mocujący skrzydło	x2
f	Tarcza do ustalenia wymiarów	x1
g	Naklejka informacyjna	x1
Torebka na akcesoria do siłownika		
h	Element odblokowujący	x2
i	Śruba elementu odblokowującego	x2
j	Sworzeń mocujący siłownik do uchwyty na słupku/ścianie	x2
k	Płaska podkładka M8x22	x4

Ozn.	Nazwa	Ilość
Torebka na akcesoria do modułu sterującego		
l	Uchwyt montażowy akumulatora	x1
m	Sznur uszczelniający	x1
n	Śruba pokrywy modułu	x1
o	Klucz do odblokowania pokrywy modułu	x1
p	Kątownik mocujący do ściany	x1
q	Śruba mocująca moduł do kątownika	x1
r	Uchwyt przewodu	x1
s	Śruba uchwyty przewodu	x2

► Opis produktu

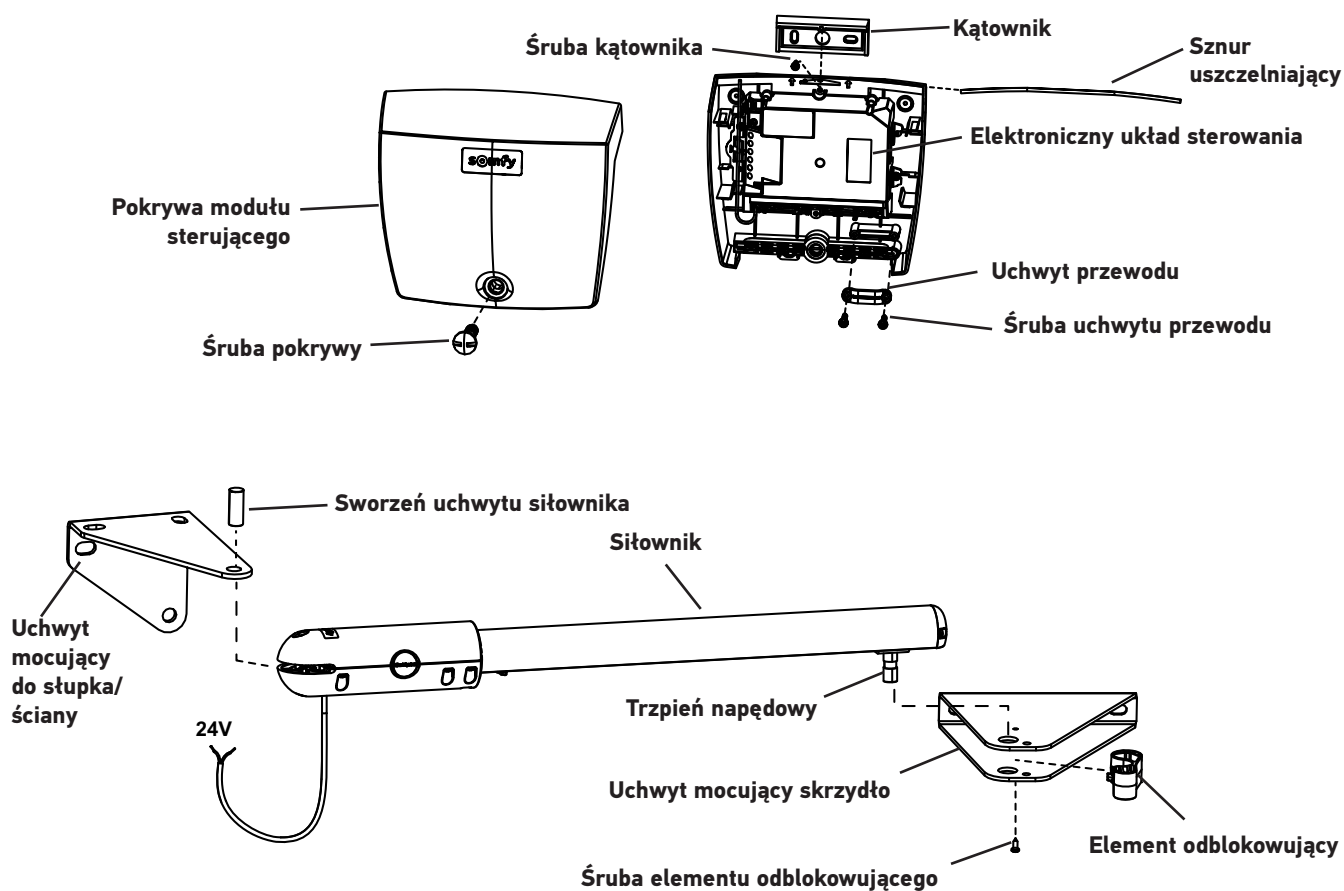

► Wymiary

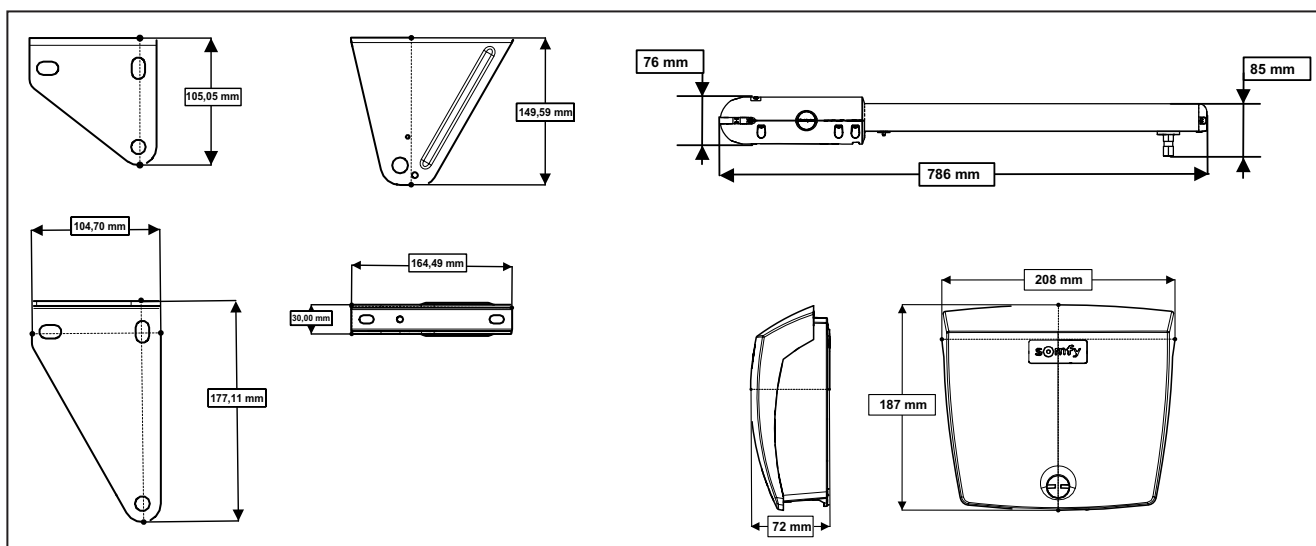

► Zakres zastosowania

Ten automatyczny mechanizm został zaprojektowany do napędu bram wjazdowych dwuskrzydłowych w domach jednorodzinnych.

Wymiary i ciężar skrzydeł

Maksymalny ciężar każdego skrzydła (P)	250 kg
Maksymalna wysokość każdego skrzydła (H)	2 m
Min./maks. szerokość każdego skrzydła (L)	1,25 / 2,5 m

Typ bramy (pełna / ażurowa) oraz warunki klimatyczne (występowanie silnego wiatru) mogą spowodować zmniejszenie podanych wartości maksymalnych (patrz tabela poniżej).

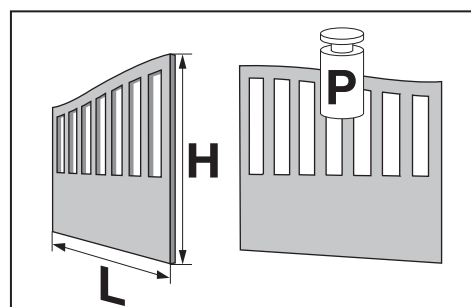

Wymiary i ciężar napędzanych skrzydeł bramy w zależności od siły wiatru

Siła wiatru	Skutek	Produkt	SGS ESSENTIAL
≥ 80 km/h	Brak możliwości poruszania się pod wiatr		Szerokość min./maks. Ciężar maks. 1,25 / 1,5 m 250 kg
< 80 km/h > 40 km/h	Poruszanie się gałęzi drzew		Szerokość min./maks. Ciężar maks. 1,25 / 2,5 m 250 kg
			Szerokość min./maks. Ciężar maks. 1,25 / 1,5 m 250 kg
≤ 40 km/h	Przemieszczanie się ziaren piasku		Szerokość min./maks. Ciężar maks. 1,25 / 2,5 m 250 kg
			
			



Brama ażurowa



Brama częściowo ażurowa



Brama pełna

► Widok ogólny instalacji

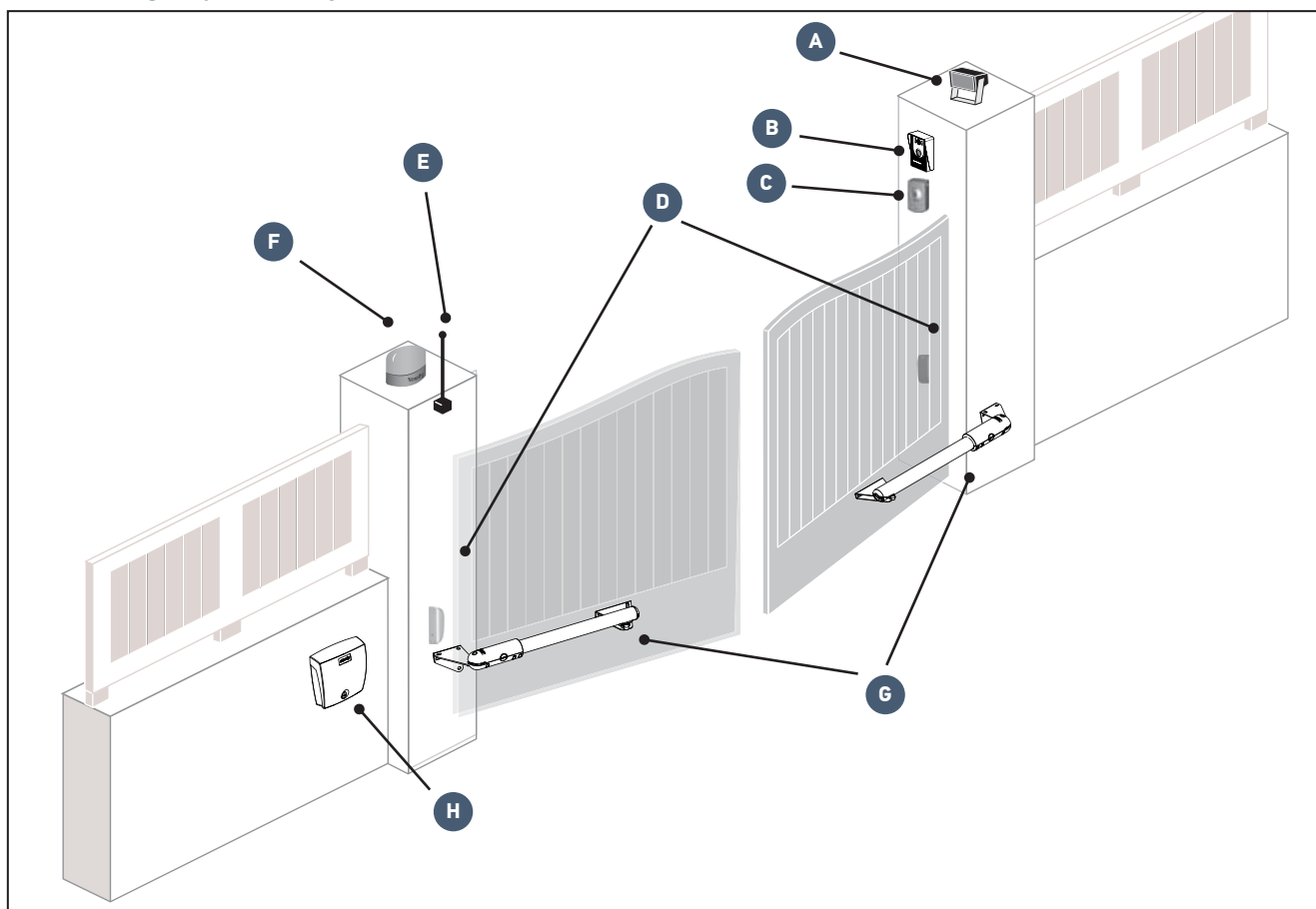

Oznaczenie	Nazwa
A	Oświetlenie strefowe*
B	Wideodomofon*
C	Przełącznik kluczowy*
D	Fotokomórki

Oznaczenie	Nazwa
E	Niezależna antena*
F	Migające światło
G	Napędy
H	Moduł sterujący

*akcesoria opcjonalne

► Prezentacja elektronicznego układu sterowania

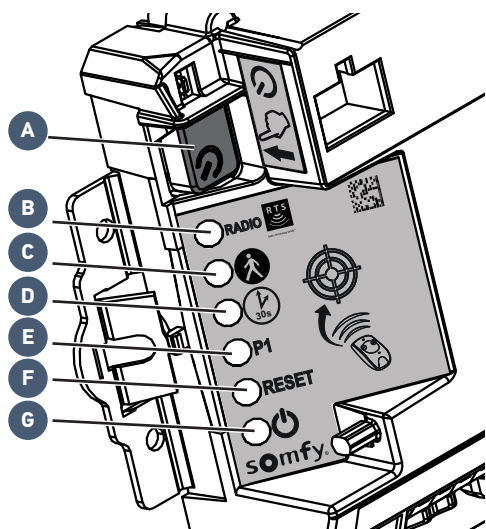

Ozn.	Nazwa	Funkcja	
A	Przycisk	Wzbudzenie elektronicznego układu sterowania	
B	Kontrolka RADIO	Zapala się za każdym razem, gdy elektroniczny układ sterowania otrzymuje polecenie drogą radiową	
C	Kontrolka	Zapala się przy włączaniu/wyłączeniu trybu otwarcia umożliwiającego przejście pieszego	
D	Kontrolka	Zapalona	funkcja automatycznego zamykania bramy jest włączona
		Zgaszona	funkcja automatycznego zamykania bramy nie jest włączona
		Miga	wybrano ustawienie "automatyczne zamykanie"
E	Kontrolka P1	Nie używane	
F	Kontrolka RESET	Zapalona	kasowane są tylko ustawienia lub ustawienia i punkty sterowania radiowego
		Miga	wybrano funkcję kasowania ustawień i punktów sterowania radiowego
G	Kontrolka	Zapalona	zespół napędowy działa prawidłowo - elektroniczny układ sterowania jest wzbudzony
		Zgaszona	zespół napędowy działa prawidłowo - elektroniczny układ sterowania jest w trybie czuwania
		Miga	patrz „Diagnostyka” strona 31

► Wstępne wymagania montażowe

► Punkty do sprawdzenia przed wykonaniem montażu

Brama

Brama jest w dobrym stanie: otwiera się i zamyka bez użycia siły.

Podczas całego cyklu przesuwania brama pozostaje w położeniu poziomym. Otwiera się do wewnątrz posesji.

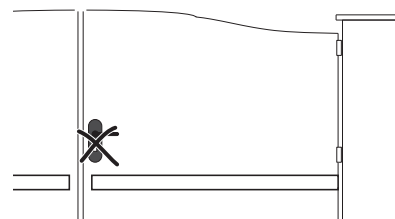
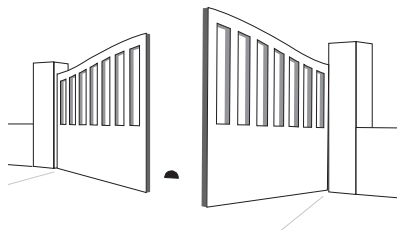
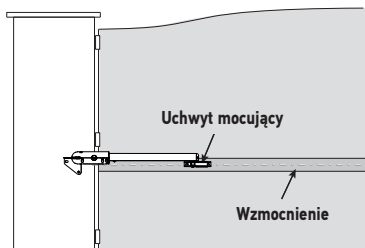

Wzmocnienia

Napędy powinny być zamocowane na poziomych wzmocnieniach skrzydeł, umieszczone dokładnie na 1/3 wysokości bramy.

W przypadku braku wzmocnień należy zastosować metalowe płyty oporowe o grubości około 4 mm.

Ograniczniki zamknięcia umieszczone w podłożu

Tor przesuwania bramy musi zostać ograniczony przez mocno przymocowane do podłoża ograniczniki.

Ograniczniki otwarcia są wbudowane w napęd (patrz „Ustawienie ogranicznika otwarcia” strona 19).

Zamek mechaniczny

Jeśli brama wyposażona jest w zamek mechaniczny, powinien on zostać wyjęty.

Słupki

Słupki muszą mieć solidną konstrukcję i szerokość co najmniej 21 cm. W przeciwnym razie może okazać się konieczna przebudowa w celu zapewnienia prawidłowego osadzenia i zamocowania kątownika.

Nie należy mocować kątownika tuż przy słupku: ryzyko wyłamania.

► Wstępna instalacja elektryczna

Niezbędne przewody

- Zasilanie sieciowe: przewód 3 x 1,5 mm² lub 3 x 2,5 mm² do użytku zewnętrznego (typ H07RN-F mini).
- Połączenie między dwoma napędami: przewód 2 x 1 mm²; zaopatrzyć się w puszkę rozgałęźną IP 55 do zabezpieczenia połączenia między przewodem, który wychodzi z napędu i przedłużeniem, które dochodzi do modułu sterującego.
- Połączenie fotokomórek: przewód 2 x 0,75 mm².



Ułożenie przewodu zasilającego musi być zgodne z normami dotyczącymi instalacji elektrycznych obowiązującymi w kraju użytkowania.

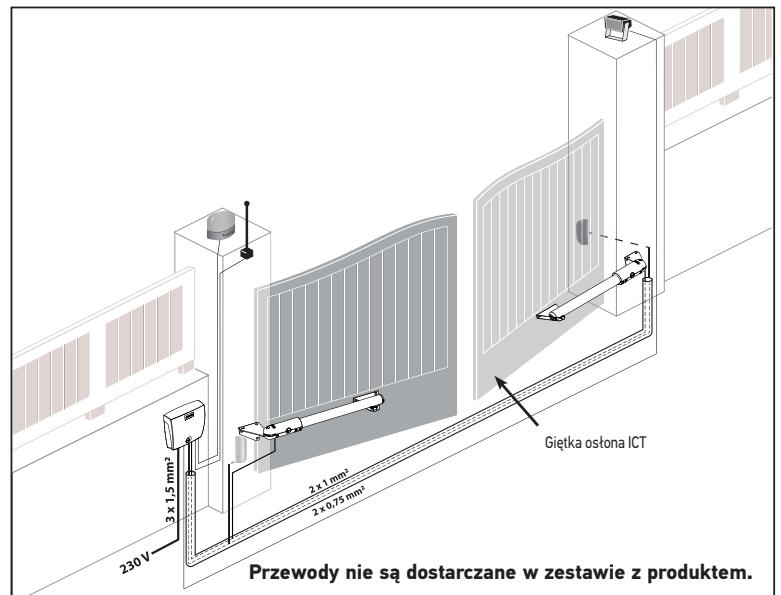

Ułożenie przewodów

- Przewody poprowadzone pod ziemią muszą być wyposażone w osłonę ochronną o średnicy wystarczającej na ułożenie w niej wszystkich przewodów.
- Doprowadzić zasilanie elektryczne 230 V jak najbliżej miejsca montażu modułu sterującego.

► Niezbędne przewody



Jeżeli przeprowadzenie przewodów pod ziemią nie jest możliwe, użyć przelotki, która wytrzyma przejazd pojazdów (nr kat. 2400484).



Szczegółowe informacje dotyczące okablowania są podane w części „Okablowanie akcesoriów” strona 22.

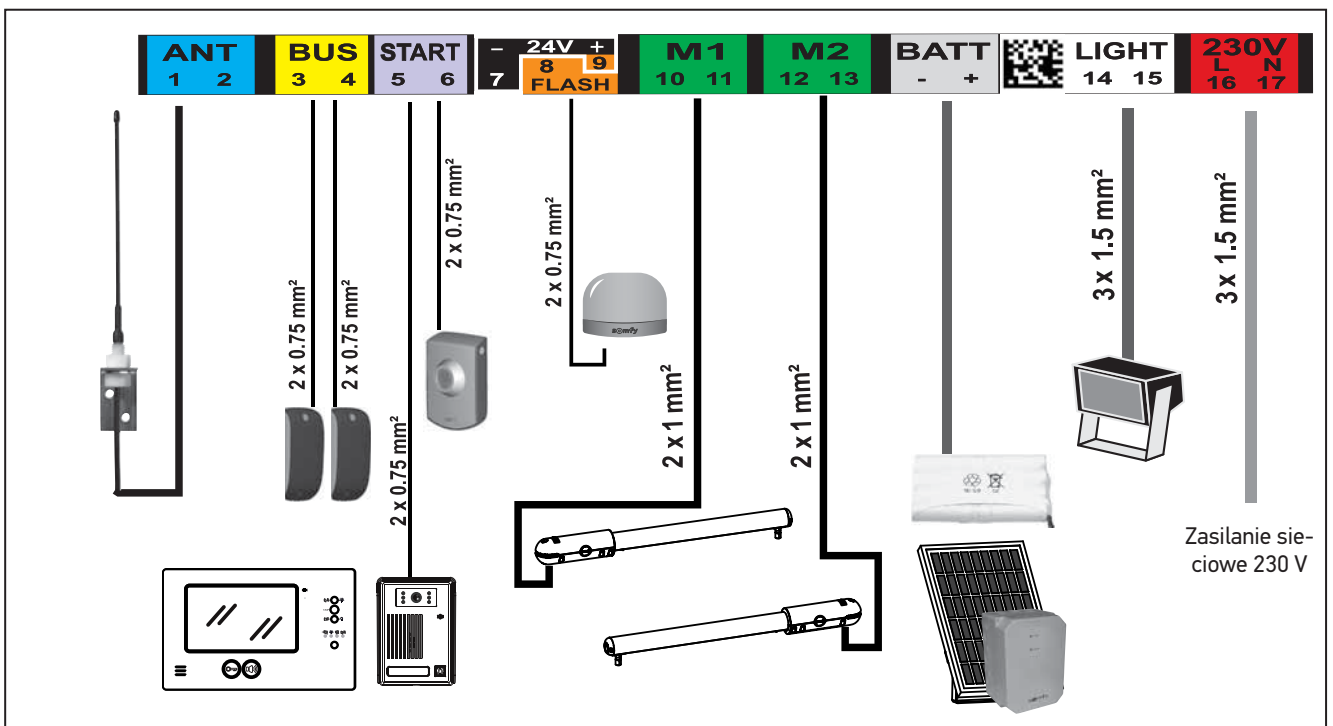

► Narzędzia niezbędne podczas montażu (nieдостаarczane w zestawie)

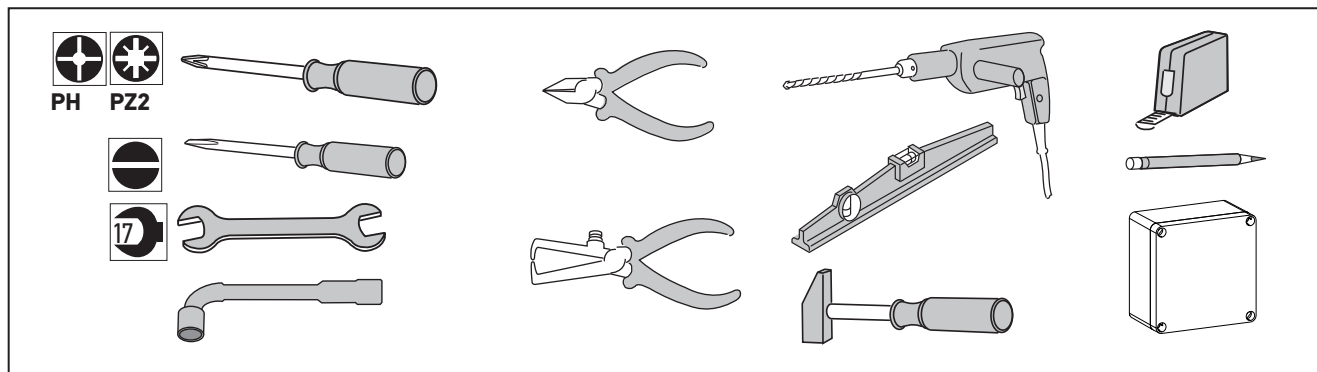

► Śruby niezbędne podczas montażu (nieдостаarczane w zestawie)

Dane te są podane tytułem informacyjnym.

Do zamocowania...		Ilość
UCHWYTÓW DO SŁUPKÓW/ŚCIAN		
	Śruby i mocowania dostosowane do materiału, z którego jest wykonany słupek/ściana (śruby, sworznie, kotwy chemiczne itd.): - średnica: 8 do 10 mm - z łbem sześciokątnym	6
	Podkładki: - średnica wewnętrzna: 8 do 10 mm - średnica zewnętrzna: 16 do 20 mm Nakrętki: - średnica: 17 mm	6
UCHWYTÓW DO SKRZYDEŁ		
	Śruby i mocowania dostosowane do materiału wzmocnienia skrzydeł: - średnica: 8 mm - długość dostosowana do grubości wzmocnienia skrzydeł	6
	Podkładki dostarczone w zestawie - średnica wewnętrzna: 8 mm - średnica zewnętrzna: 22 mm	6
MODUŁ STERUJĄCY		
	Śruby i mocowania dostosowane do materiału, z którego jest wykonany słupek/ściana - śruba o średnicy: 3,5 do 4,5 mm - z łbem stożkowym lub soczewkowym - kołki "S" do betonu: S5, S6 lub S8	4

1.1 Ustalenie wymiarów

Określić wymiary przy pomocy tarczy (f), aby ustalić położenie napędów na słupkach.

Uwaga: Podczas pomiarów skrzydła bramy oraz ich zawiasy muszą znajdować się w tej samej osi.

Przypomnienie: Pomiedzy skrzydłami bramy a elementami nieruchomymi należy zachować odstęp minimum 50 cm (patrz „Zapobieganie ryzyku” strona 4).

1 Zmierzyć wymiar A.

Nanieść wymiar A zmierzony przy pomocy tarczy.

UWAGA
Wymiary niezalecane dla skrzydeł > 2 metry

3 Ustalić wymiar B

ATTENTION :
Cotes déconseillées pour les vantaux > à 2 mètres

Angle jusqu'à α

Sens de montage équerre "e" ou "E"

Sens "E" Pilier gauche Pilier droit Sens "e"

2 Kierunek montażu (e lub E) uchwyty mocującego siłownik do słupka jest wskazany.

2
Kierunek montażu kątownika "e" lub "E"

Kierunek "E" Lewy słupek Prawy słupek Kierunek "e"

Uważać na kierunek mocowania górnej i dolnej części uchwyty.

Kierunek prawidłowy

Kierunek nieprawidłowy

4 Maksymalny kąt otwarcia α jest wskazany.

4 α
Kąt do

!
Należy przestrzegać maksymalnego kąta otwarcia określonego przy pomocy tarczy.



Rada: wymiar A ma wartość ujemną

Jeżeli wymiar A ma wartość ujemną, zawiasy skrzydła znajdują się przed słupkiem. Zalecamy dodanie podkładki, aby uchwyt mocujący siłownik znalazł się w osi zawiasu skrzydła, a wymiar A był równy 0 cm.

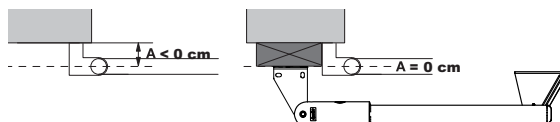

1.2 Mocowanie uchwytów do słupka

► Wyznaczenie osi AM i AH

1. Nanieść wymiar B na słupek, odnosząc się do osi zawiasu i zaznaczyć na słupku oś pionową AM.
2. Zaznaczyć na słupku oś poziomą AH, w połowie wysokości wzmocnienia.

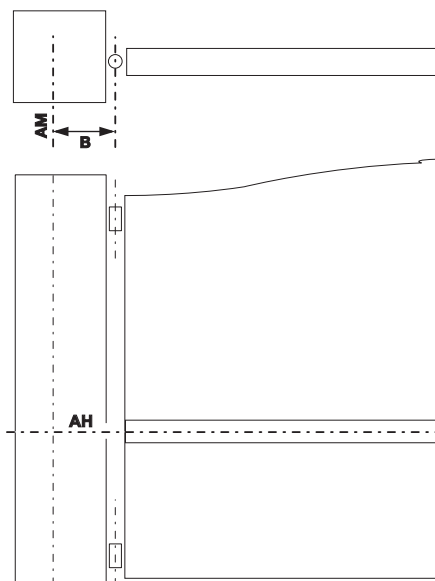

Kontrola przed rozpoczęciem następnego etapu
Czy osie AM i AH zostały prawidłowo zaznaczone?

► Przewiercenie otworów w słupkach

1

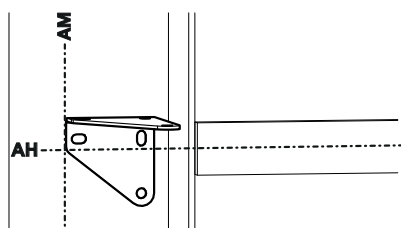

Wyrównać oznaczenia wykonane na uchwycie względem osi AH, a krawędź uchwytu względem osi AM.

Uwaga: Oznaczenia wykonane na uchwycie znajdują się pod podłużnymi otworami.



Ustawić uchwyt w kierunku e lub E określonym na etapie 2 ustalania wymiarów (patrz strona 12).

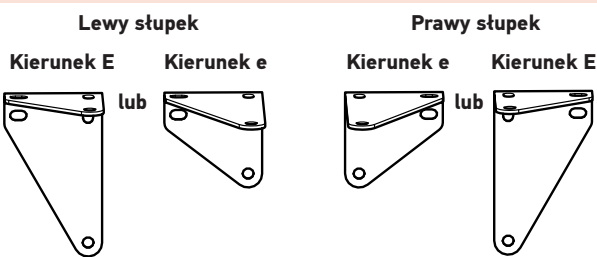

Uważać na kierunek mocowania górnej i dolnej części uchwytu.

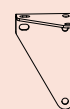

Kierunek prawidłowy



Kierunek nieprawidłowy

2

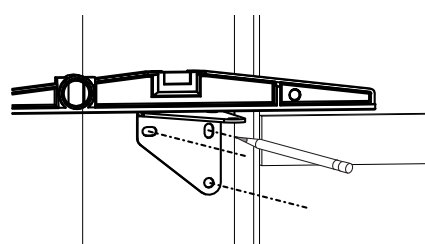

Sprawdzić poziome ustawienie uchwytu, a następnie zaznaczyć otwory mocowania uchwytu.

3

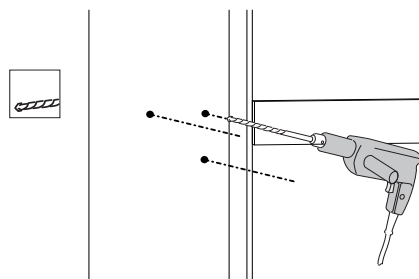

Przewiercić 3 otwory w każdym słupku w zaznaczonych miejscach (informacje dotyczące średnic otworów dostosowanych do odpowiednich elementów mocujących patrz strona 11).

► Zamocowanie uchwyty mocującego na słupku

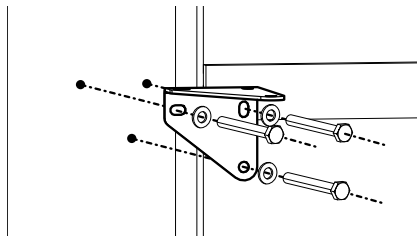
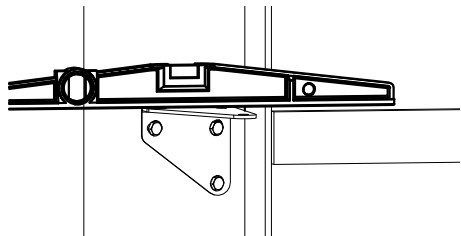
<p>1</p>  <p>Przymocować uchwyt mocujący do słupka przy pomocy odpowiednich elementów mocujących na wsporniku mocującym.</p>	<p>2</p>  <p>Sprawdzić wysokość uchwyty. W razie potrzeby ponownie wykonać dokręcanie.</p>
----------------------------------------------------------------------------------------------------------------------------------------------------------------------------------------------------------------------	-------------------------------------------------------------------------------------------------------------------------------------------------------------------------------------



Kontrola przed rozpoczęciem następnego etapu
Czy została wykonana kontrola dokładnego wypoziomowania uchwyty na słupkach?

► Zamontowanie siłownika w uchwycie mocującym

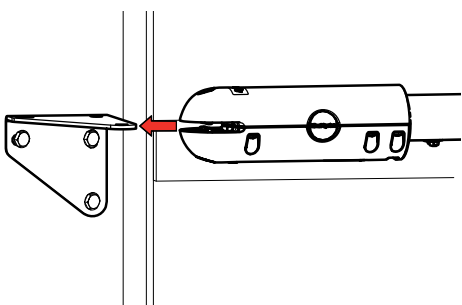
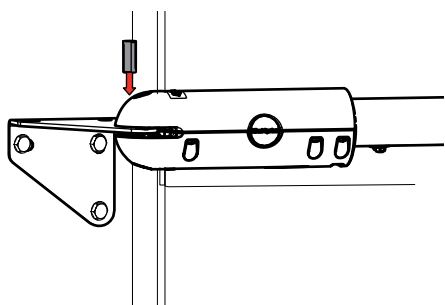
<p>1</p>  <p>Zamontować siłownik w uchwycie mocującym.</p>	<p>2</p>  <p>Zablokować go przy pomocy sworznia (j).</p>
-----------------------------------------------------------------------------------------------------------------------------------------------------	----------------------------------------------------------------------------------------------------------------------------------------------------

1.3 Mocowanie napędów do skrzydeł

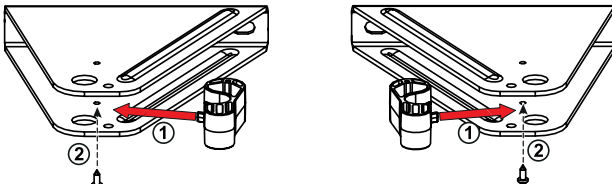
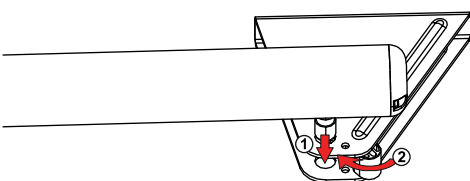

Nigdy nie uruchamiać siłownika przed zakończeniem jego mocowania na skrzydle. W przeciwnym razie może to doprowadzić do niewłaściwego wyregulowania jego wewnętrznego ogranicznika i nieprawidłowego działania.

<p>1</p> 	<p>Zamocować element odblokowujący (h) w uchwycie mocującym skrzydło (e) przy pomocy śruby (i).</p>
<p>2</p> 	<p>Zamontować siłownik w uchwycie mocującym skrzydło. Przypiąć element odblokowujący na trzpieniu napędowym siłownika w celu zablokowania trzpienia.</p>

<p>3</p>	<p>Zamknąć bramę.</p> <p>! W położeniu zamkniętym skrzydła bramy muszą być dokładnie dosunięte do ogranicznika w podłożu, a siłownik do ogranicznika wewnętrznego.</p>
<p>4</p>	<p>Dosunąć uchwyt mocujący skrzydło do wzmocnienia skrzydeł. Sprawdzić, czy siłownik jest wypoziomowany.</p>
<p>5</p>	<p>Umieścić oznaczenia na bokach uchwytu mocującego skrzydło.</p>
<p>6</p>	<p>Odpiąć element odblokowujący, a następnie wyjąć siłownik z uchwytu mocującego skrzydło.</p>
<p>7</p>	<p>Ustawić ponownie uchwyt mocujący skrzydło, a następnie zaznaczyć otwory mocowania pośrodku podłużnych otworów.</p>
<p>8</p>	<p>Przewiercić w skrzydłach otwory o średnicy 8.</p>
<p>9</p>	<p>Zamocować uchwyt mocujący skrzydło w dwóch punktach na skrzydłach bramy, przy użyciu śrub dostosowanych do materiału, z którego jest wykonane wzmocnienie oraz podkładek (k) dostarczonych w zestawie.</p> <p>! Należy koniecznie zamontować podkładki (k) dostarczone w zestawie.</p>
<p>10</p>	<p>Zamontować siłownik. Przypiąć element odblokowujący na trzpieniu napędowym w celu zablokowania trzpienia.</p>

Kontrola przed rozpoczęciem następnego etapu
Czy siłowniki są dokładnie wypoziomowane?

1.4 Montaż modułu sterującego

► Położenie modułu sterującego

Moduł należy zamontować na słupku/ścianie od strony zasilania elektrycznego.

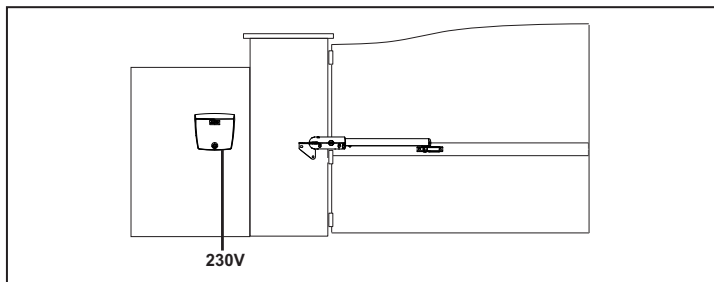

► Montaż sznura uszczelniającego

Wprowadzić sznur uszczelniający (m) do górnej części modułu sterującego.

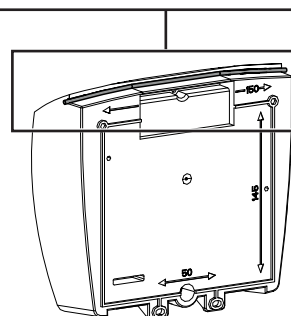
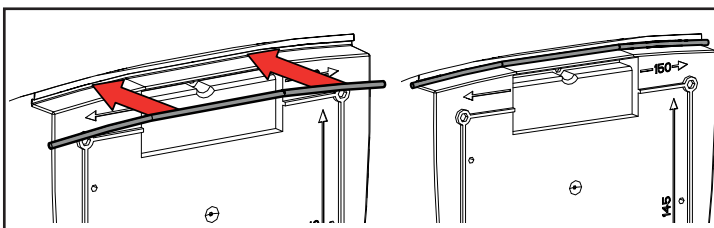

► Sprawdzenie położenia anteny

Prawidłowe położenie anteny ma zasadnicze znaczenie dla optymalnego działania.



Nigdy nie należy przycinać przewodu anteny.

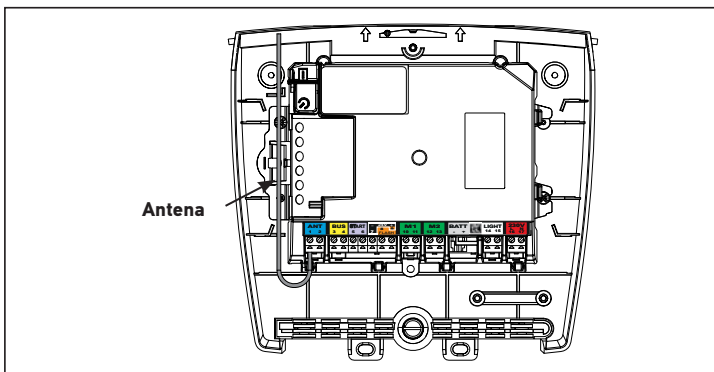

► Mocowanie modułu sterującego

<p>1</p>	<ul style="list-style-type: none"> • Umieścić kątownik mocujący moduł (p) przy słupku/ścianie. • Sprawdzić jego wypoziomowanie, ustawiając poziomnicę w odpowiednim miejscu. • Zaznaczyć punkty mocowania kątownika.
<p>2</p>	<p>Usunąć kątownik i przewiercić otwór w słupku/ścianie. Średnicę otworu należy określić na podstawie typu śrub stosowanych do mocowania (patrz strona 11).</p>

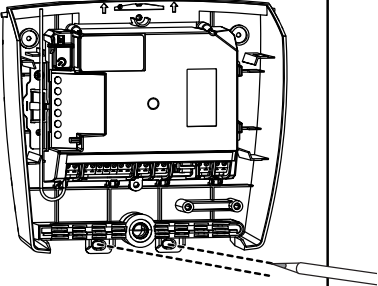
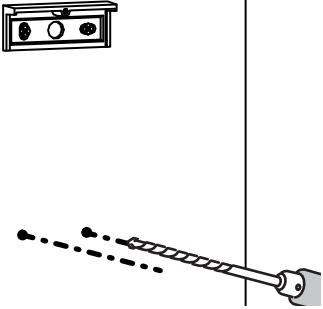
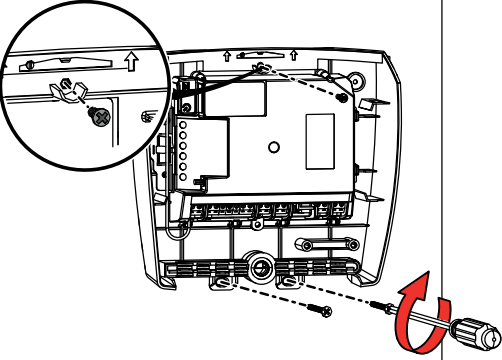
<p>3</p>		<p>Przymocować kątownik do słupka/ściany.</p>
<p>4</p>		<p>Ustawić spód modułu, aby zaznaczyć 2 punkty mocowania w dolnej części modułu.</p>
<p>5</p>		<p>Usunąć spód modułu, a następnie przewiercić otwór w słupku/ścianie. Średnicę otworu należy określić na podstawie typu śrub stosowanych do mocowania (patrz strona 11).</p>
<p>6</p>		<p>Przymocować spód modułu do słupka/ściany: 1 śruba (q) do przymocowania modułu do kątownika + 2 śruby do przymocowania modułu do słupka / ściany.</p>

1.5 Podłączenie napędów



Napęd M1 uruchamia skrzydło, które

- otwiera się jako pierwsze i zamyka jako ostatnie,
- otwiera się, aby umożliwić przejście pieszego przez bramę.

1

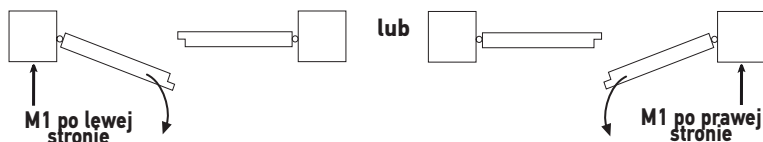

Gdy brama jest zamknięta, określć skrzydło, które będzie otwierać się jako pierwsze. Napęd M1 uruchamia to skrzydło.

2

Podłączyć napędy w sposób wskazany w poniższej tabeli:

Podłączyć przewód napędu	do końcówki ...	
...		
M1	niebieski	10
	brązowy	11
M2	niebieski	12
	brązowy	13

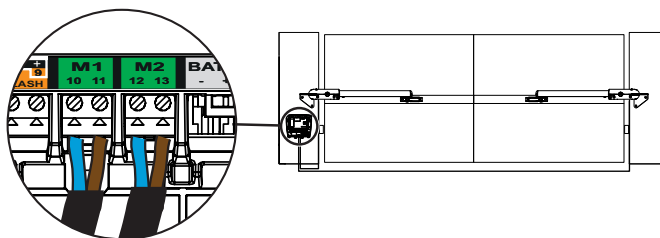

1.6 Podłączenie do sieci elektrycznej



Ze względów bezpieczeństwa czynności te należy wykonywać przy odłączonym zasilaniu.

Zastosować przewód 3 x 1,5 mm² do użytku zewnętrznego (minimum typu H07RN-F).

Konieczne użyć dostarczonego uchwytu przewodu. Sprawdzić, czy wszystkie przewody niskiego napięcia wytrzymują działanie siły 100 N.

Sprawdzić, czy przewody nie poruszyły się po zastosowaniu tej siły.

1

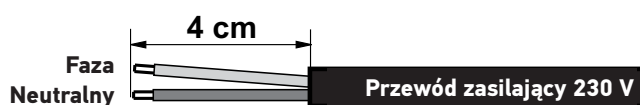

W kablu typu 3 x 1,5 mm², przygotować 2 przewody 4 cm (fazowy i neutralny).

2

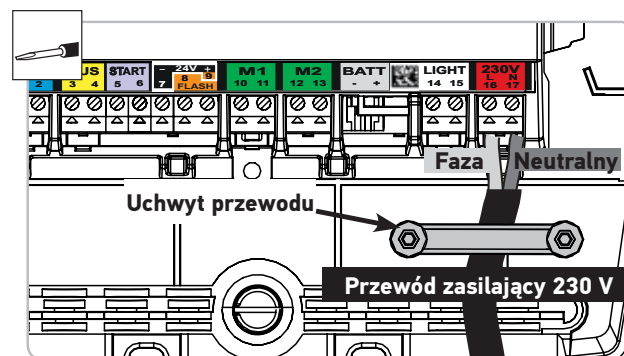

- Podłączyć przewód fazowy i przewód neutralny do końcówek 16 i 17 (czerwona etykieta "230 V").
- Zablokować przewód zasilający 230 V przy pomocy uchwytu do przewodów dostarczonego w zestawie (r).
- Założyć kostkę elektryczną na przewodzie uziemiającym (żółty/zielony) i umieścić ją w module sterującym.

2.1 Włączenie zasilania instalacji

Kontrolka  miga (2 razy).

Napęd jest pod napięciem i oczekuje na automatyczne przyzuczenie.

Jeśli kontrolka  nie zapala się lub liczba mignięć jest inna niż oczekiwana: patrz „Diagnostyka” strona 31.

2.2 Ustawienie ogranicznika otwarcia





Ograniczniki otwarcia

Ograniczniki otwarcia są wbudowane w siłownik. Wyznaczają one granice przesuwania się bramy przy otwieraniu.

Przypomnienie: Instalacja musi być wyposażona w ograniczniki zamknięcia przymocowane do podłoża, które będą wyznaczać granice przesuwania bramy przy zamykaniu.

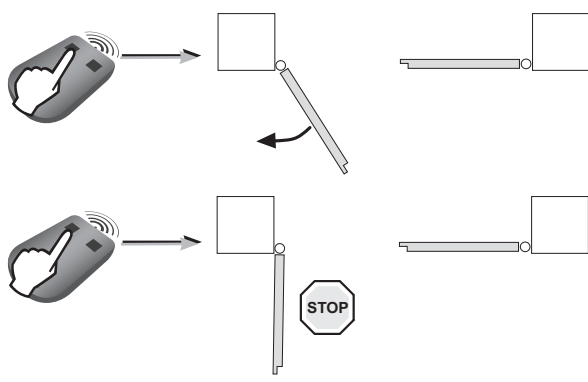
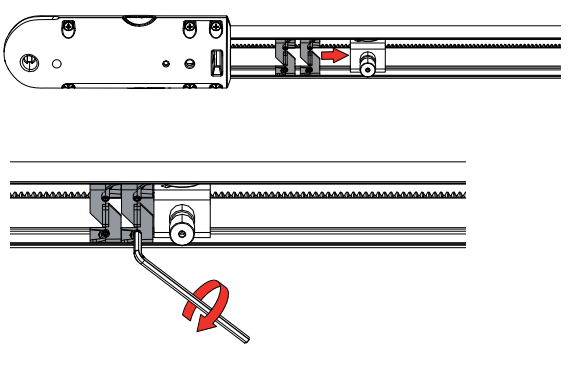
Na tym etapie wciśnięcie przycisku 1 zaprogramowanego pilota zdalnego sterowania spowoduje tylko otwarcie i zatrzymanie bramy (1. wciśnięcie = otwarcie, 2. wciśnięcie = zatrzymanie, 3. wciśnięcie = otwarcie, 4. wciśnięcie = zatrzymanie itd.), można zatem ustawiać żądane położenie otwarcia wiele razy. Zamknięcie bramy będzie możliwe dopiero po zainstalowaniu ograniczników otwarcia.

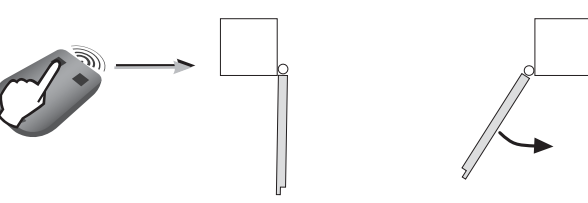
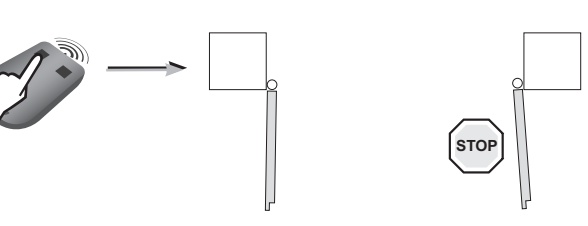
<p>1</p> 	<ul style="list-style-type: none"> • Wcisnąć przycisk 1 pilota zdalnego sterowania. Po kilku sekundach pierwsze skrzydło bramy otwiera się z niewielką prędkością. Jeżeli skrzydło bramy nie otwiera się, należy sprawdzić, czy napędy są okablowane w sposób opisany na stronie 18. • Wcisnąć ponownie przycisk 1 pilota zdalnego sterowania, aby zatrzymać skrzydło bramy w żądanym położeniu otwarcia.
<p>2</p> 	<p>Ustawić ograniczniki otwarcia w taki sposób, aby stykały się ze śrubą z nakrętką kulkową siłownika, a następnie dokręcić je przy pomocy 6-kątnego klucza imbusowego o średnicy 3 (2 śruby na ogranicznik).</p> <div style="border: 1px solid red; padding: 5px; margin-top: 10px;"> <p> Wykonać 2 obroty kluczem po osiągnięciu punktu styku.</p> </div>
<p>3</p> 	<p>Wcisnąć przycisk 1 pilota zdalnego sterowania. Otwiera się drugie skrzydło bramy.</p>
<p>4</p> 	<p>Wcisnąć ponownie przycisk 1 pilota zdalnego sterowania, aby zatrzymać skrzydło bramy w żądanym położeniu otwarcia.</p>

5

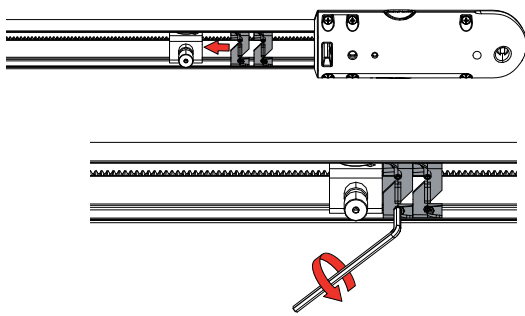

Ustawić ograniczniki otwarcia w taki sposób, aby stykały się ze śrubą z nakrętką kulkową siłownika, a następnie dokręcić je przy pomocy 6-kątnego klucza imbusowego o średnicy 3 (2 śruby na ogranicznik).

Wykonać 2 obroty kluczem po osiągnięciu punktu styku.

6

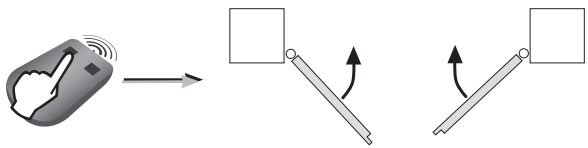

Wcisnąć przycisk 1 pilota zdalnego sterowania, aby zamknąć całkowicie bramę. Skrzydła zamykają się jedno po drugim.

Kontrola przed rozpoczęciem następnego etapu
Czy położenie ogranicznika otwarcia zostało ustawione w każdym napędzie?

2.3 Automatische przyuczenie toru przesuwania bramy

Sprawdzić, czy instalacja znajduje się pod napięciem: kontrolka miga (2 razy).

Przypadek 1: Pierwsze uruchomienie zespołu napędowego

Wcisnąć przycisk 1 pilota, aby spowodować CAŁKOWITE otwarcie bramy.

Gdy brama będzie całkowicie otwarta, wcisnąć ponownie przycisk 1 pilota, aby spowodować CAŁKOWITE zamknięcie bramy.

Gdy brama będzie całkowicie zamknięta, kontrolka modułu sterującego powinna ŚWIECIĆ SIĘ W SPOSÓB CIĄGŁY.

Przypadek 2: Ustawienia zostały wykasowane

Wywołać 4 całkowite ruchy otwarcia i zamknięcia bramy.

Po 4 ruchach, kontrolka modułu sterującego powinna ŚWIECIĆ SIĘ W SPOSÓB CIĄGŁY.

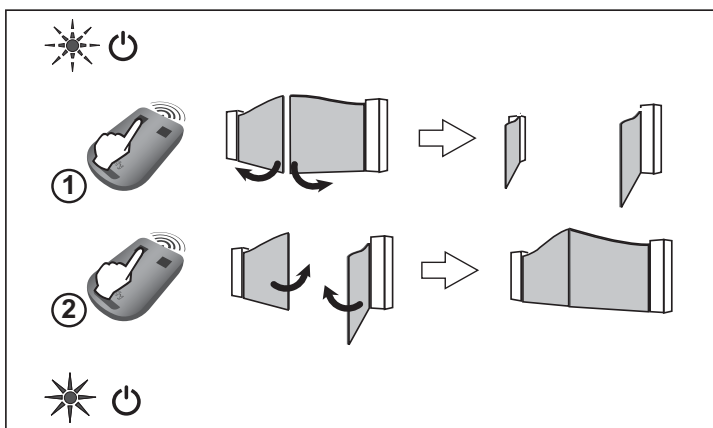

! Nie należy przerywać ruchu bramy (całkowite otwarcie / zamknięcie).
 W przypadku przerywania ruchu bramy, przyuczanie zostanie automatycznie wznowione przy kolejnym otwarciu.

Jeśli kontrolka miga, wznowić procedurę automatycznego przyuczania toru przesuwu skrzydeł (4 całkowite ruchy otwarcia i zamknięcia).
 Jeśli kontrolka wciąż miga, zapoznać się z „Diagnostyka” strona 31.

Jeśli brama otwiera się ponownie po zakończeniu ruchu zamykania, należy poluzować i delikatnie przesunąć uchwyty skrzydeł w stronę środka bramy.

!
OSTRZEŻENIE
 Po zakończeniu instalacji należy koniecznie sprawdzić, czy system wykrywania przeszkód jest zgodny ze specyfikacją podaną w załączniku A do normy EN 12 453.

2.4 Zamykanie modułu sterującego

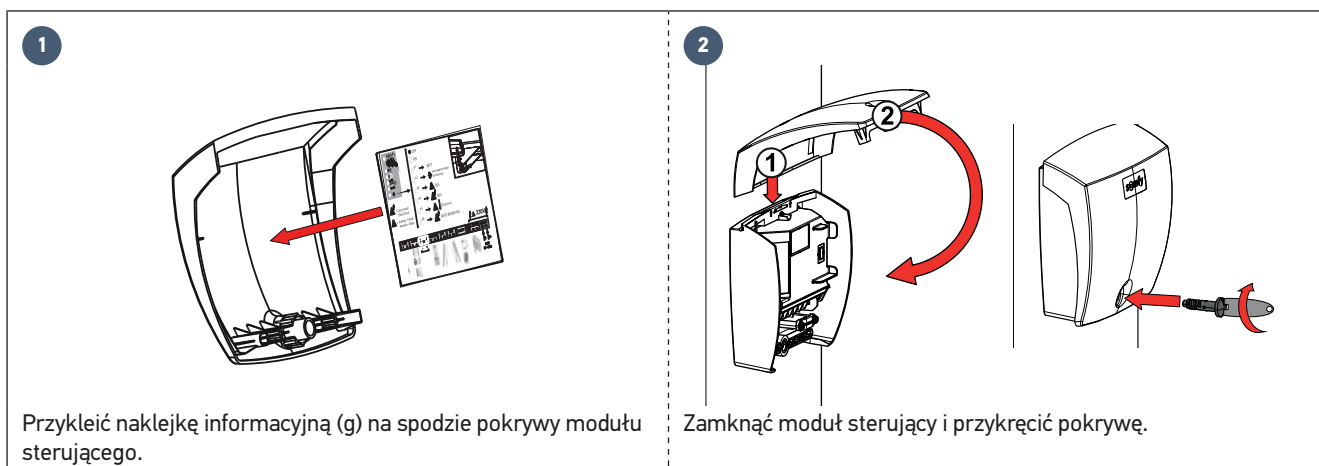

2.5 Ustawianie trybu czuwania / wzbudzenia elektronicznego układu sterowania



Po wykonaniu automatycznego przyłączenia, elektroniczny układ przełącza się automatycznie na tryb czuwania po 5 minutach nieaktywności, aby zaoszczędzić energię. W stanie czuwania, wszystkie kontrolki są zgaszone.

W celu sprawdzenia, czy napęd jest zasilany lub w celu sprawdzenia/zmiany ustawień, należy nacisnąć i przytrzymać przez 2 sekundy przycisk , aby wzbudzić elektroniczny układ. Elektroniczny układ automatycznie przechodzi w stan czuwania po 5 minutach, w przypadku braku poleceń.

2.6 Całkowite otwarcie i zamknięcie bramy



Piloty zdalnego sterowania dostarczone w zestawie są już zapisane w pamięci i zaprogramowane, tak aby przycisk 1 pilotów zdalnego sterowania sterował całkowitym otwarciem bramy.

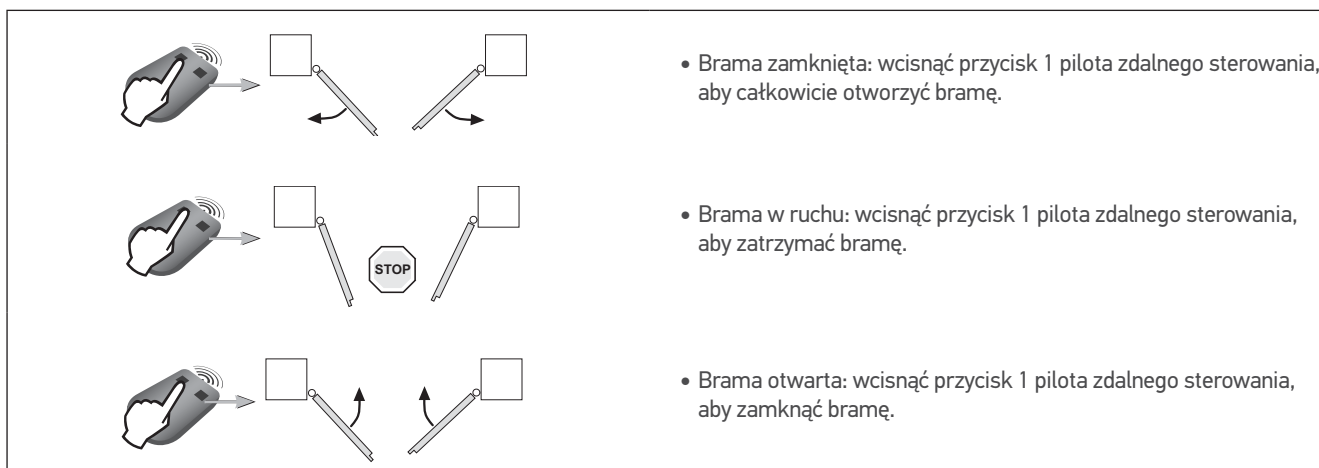
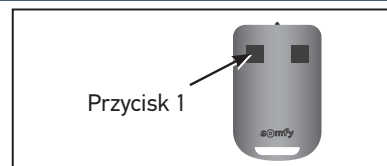

2.7 Wykrycie przeszkody

Jeśli układ wykrywa przeszkodę (oddziaływanie nietypowej siły na zespół napędowy):

- **Podczas otwierania bramy:** brama zatrzymuje się.
- **Podczas zamykania bramy:** brama zatrzymuje się i otwiera się ponownie.

2.8 Przeszkolenie użytkowników

Należy koniecznie zapoznać wszystkich użytkowników z zasadami w pełni bezpiecznego używania tej bramy z napędem elektrycznym (standardowe korzystanie i sposób odblokowywania) oraz przeprowadzania obowiązkowych przeglądów okresowych.



Ze względów bezpieczeństwa czynności te należy wykonywać przy odłączonym zasilaniu.



Zaleca się wykonywanie automatycznego przyłączenia toru przesuwania bramy przed podłączeniem akcesoriów (fotokomórki, migające światło itd.)

3.1 Fotokomórki



Okablowanie drugiego zestawu fotokomórek nie jest możliwe do wykonania w przypadku tego napędu.

► Montaż

Po podłączeniu przewodów do fotokomórek należy:

- włączyć zasilanie napędu,
- uruchomić tryb otwierania i zamykania bramy.

Fotokomórki są rozpoznawane przez elektroniczny układ sterowania po zakończeniu tego ruchu.

► Działanie z wykorzystaniem fotokomórek

Jeżeli fotokomórki zostaną zastąpione podczas zamykania bramy, brama zatrzyma się i zacznie się ponownie otwierać.

► W przypadku usunięcia fotokomórek

Po usunięciu fotokomórek, ponownie włączyć zasilanie napędu, a następnie wykonać procedurę „Wyłączanie trybu automatycznego zamykania” strona 26.

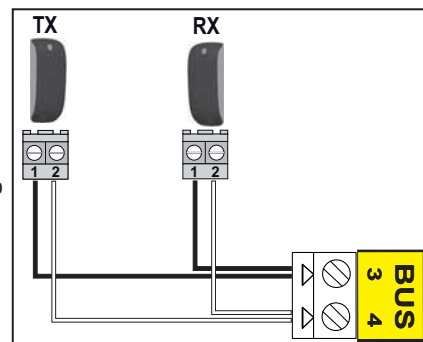

3.2 Migające światło



Żarówka MAXIMUM 10 W - 24 V - Użycie żarówki o mocy powyżej 10 W- 24 W może spowodować nieprawidłowe działanie zespołu napędowego.

► Działanie migającego światła

Światło miga, gdy brama jest w ruchu.

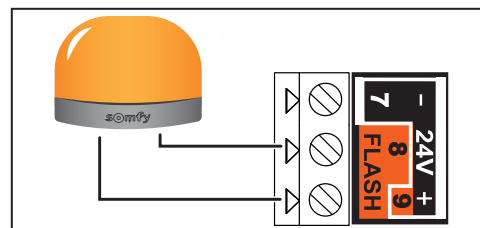

3.3 Akumulator (opcja)



Element ten nie jest kompatybilny z zasilaniem energią słoneczną.



Aby wydłużyć czas działania akumulatora, przewodowe systemy sterowania zostają odłączone; sterowanie bramą zapewniają tylko piloty zdalnego sterowania i punkty sterujące na fale radiowe.

Zapasowy akumulator zapewnia działanie bramy w przypadku usterki elektrycznej.

Gdy napęd działa w oparciu o akumulator, kontrolka  miga (1 mignięcie).

► Dane techniczne akumulatora

- Czas działania: 10 cykli w trybie ciągłym, albo 24 godziny, jeśli brama jest w dobrym stanie technicznym.
- Optymalny czas ładowania akumulatora przed użyciem: 48 godzin.
- Okres eksploatacji: 3 lata.

W celu zapewnienia optymalnej trwałości akumulatora, przynajmniej 3 razy w roku należy odłączyć zasilanie elektryczne bramy, aby umożliwić jej zasilanie z akumulatora w trakcie kilku cykli działania.

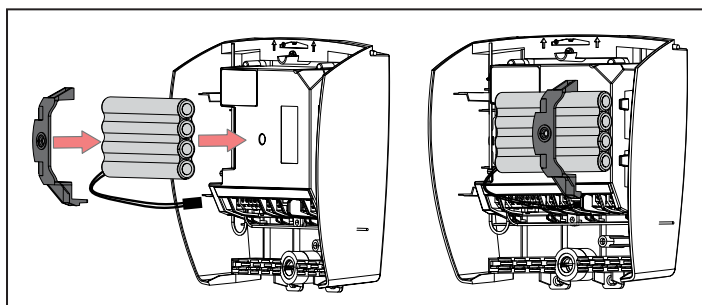

3.4 Niezależna antena (opcja)



Posiadająca większy zasięg antena niezależna może zastąpić antenę przewodową.

Należy umieścić ją na górze słupka i sprawdzić, czy jest odsłonięta.

Antena jest podłączona do końcówek 1 i 2 (niebieska naklejka "ANT") modułu sterującego:

- rdzeń przewodu do końcówki 1,
- plecionka przewodów masowych do końcówki 2.

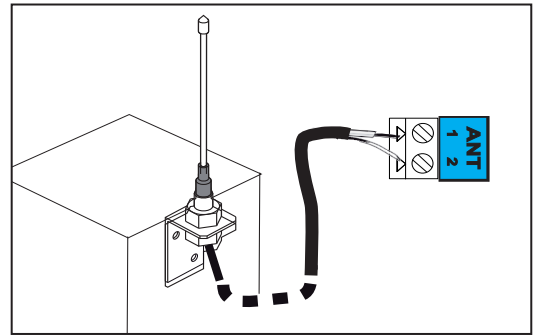

3.5 Wideodomofon (opcja)



Element ten nie jest kompatybilny z zasilaniem energią słoneczną. Podłączać wyłącznie jeden styk bezpotencjałowy bez zasilania.

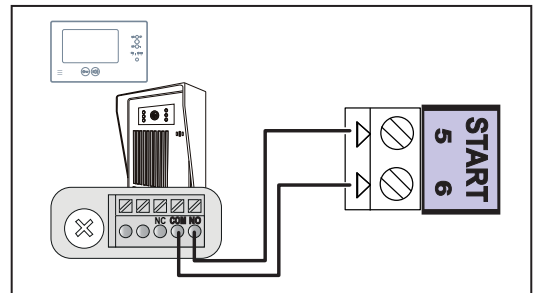

3.6 Przełącznik kluczykowy (opcja)



Element ten nie jest kompatybilny z zasilaniem energią słoneczną.

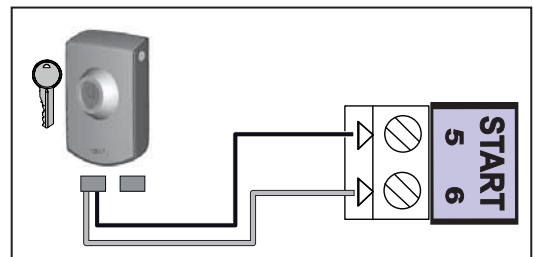

3.7 Oświetlenie strefowe (opcja)



Element ten nie jest kompatybilny z zasilaniem energią słoneczną. Do oświetlenia strefowego stosować wyłącznie żarówki halogenowe lub żarowe o maksymalnej mocy 500 W.

► Działanie oświetlenia strefowego

Oświetlenie strefowe zapala się za każdym razem, gdy uruchamiany jest napęd. Gaśnie automatycznie po upływie 1 minuty i 30 sekund od zakończenia ruchu.

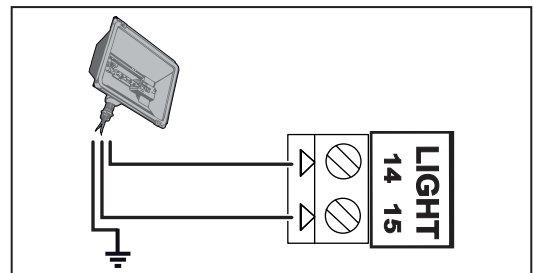

3.8 Zasilanie energią słoneczną (opcja)



Nigdy nie należy podłączać napędu do zasilania 230 V, gdy jest podłączony do źródła zasilania energią słoneczną, ponieważ może to doprowadzić do uszkodzenia modułu elektronicznego napędu.

Gdy napęd działa przy wykorzystaniu zasilania energią słoneczną:

- bramą można sterować tylko przy pomocy pilotów zdalnego sterowania i nadajników sterowania radiowego (sterowanie przewodowe jest nieaktywne),
- przewodowe akcesoria zabezpieczające (fotokomórki, migające światło) są nadal aktywne.

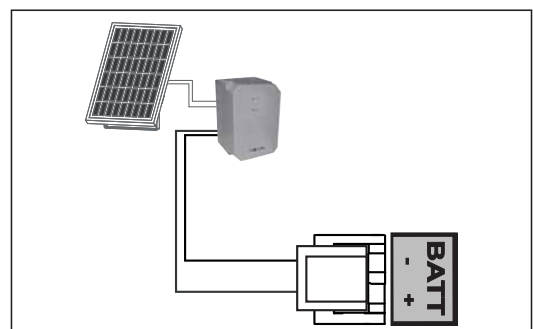

4.1 Otwarcie umożliwiające przejście pieszego

► Sposób działania trybu otwarcia umożliwiającego przejście pieszego

<p>Otwarcie umożliwiające przejście pieszego (napęd M1) poprzez wciśnięcie aktywnego przycisku.</p>	
<p>Zatrzymanie bramy w ruchu poprzez ponowne wciśnięcie aktywnego przycisku.</p>	
<p>Zamknięcie przez ponowne wciśnięcie aktywnego przycisku.</p>	

► Włączanie trybu otwarcia umożliwiającego przejście pieszego

i Przycisk 1 pilotów zdalnego sterowania z 2 lub 4 przyciskami nie może zostać zaprogramowany do sterowania trybem otwarcia bramy umożliwiającym przejście pieszego. Patrz „Prezentacja pilotów zdalnego sterowania” strona 27 w celu uzyskania dodatkowych informacji.

<p>1</p>	<p>2</p>	<p>3</p>
<p>Wcisnąć i przytrzymać przez 2 s przycisk elektronicznego układu sterowania. Kontrolka zapala się.</p>	<p>Położyć pilota zdalnego sterowania na tarczy elektronicznego układu sterowania.</p>	<p>Wcisnąć przycisk 2 pilota zdalnego sterowania. Kontrolki "RADIO" i zapalają się, po czym gasną. Funkcja otwarcia umożliwiającego przejście pieszego zostaje uaktywniona w tym przycisku.</p>

i Oddalić się od elektronicznego układu sterowania, aby przetestować tryb otwarcia umożliwiającego przejście pieszego.

► Wyłączanie trybu otwarcia umożliwiającego przejście pieszego

Powtórzyć procedurę "Włączanie trybu otwarcia umożliwiającego przejście pieszego" za pomocą przycisku, dla którego tryb otwarcia umożliwiającego przejście pieszego powinien być wyłączony. Kontrolka zapala się, a następnie gasnie. Tryb otwarcia umożliwiającego przejście pieszego zostaje aktywowany w tym przycisku.

4.2 Automatyczne zamykanie

► Sposób działania trybu automatycznego zamykania

Wcisnąć przycisk 1 pilota zdalnego sterowania, aby otworzyć bramę.









Brama zamyka się po 30 sekundach lub po 5 sekundach w przypadku wykrycia przejścia przez fotokomórki.

Automatyczne zamknięcie bramy może zostać przerwane poprzez wciśnięcie przycisku 1 pilota zdalnego sterowania. W celu zamknięcia bramy należy ponownie wcisnąć przycisk 1 pilota zdalnego sterowania.

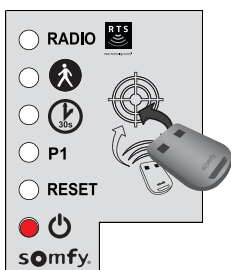
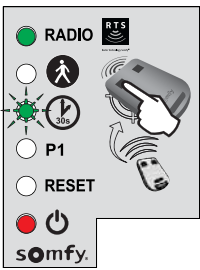

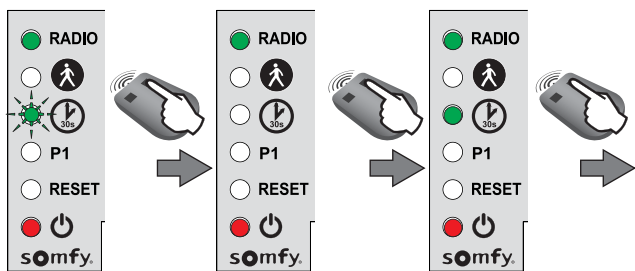

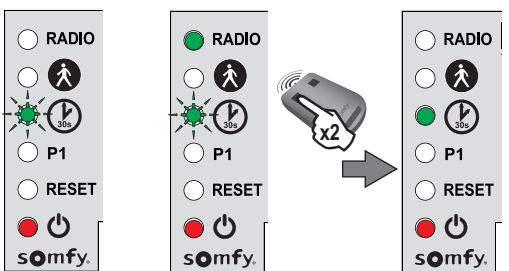



► Włączanie trybu automatycznego zamykania

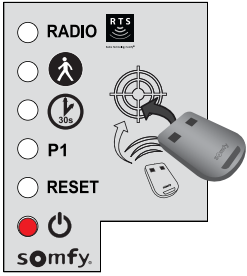
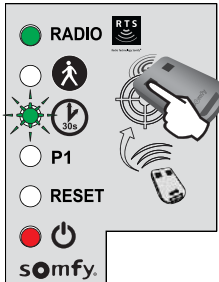

Funkcja automatycznego zamykania może być włączona tylko jeśli fotokomórki są podłączone i rozpoznane przez elektroniczny układ sterowania napędu.

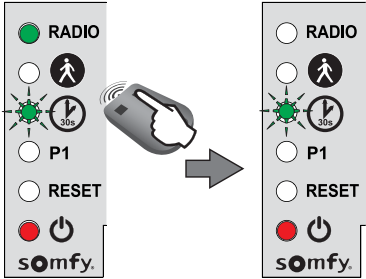
<p>1</p>  <p>Wcisnąć i przytrzymać przez 2 s przycisk  elektronicznego układu sterowania. Kontrolka  zapala się.</p>	<p>2</p>  <p>Położyć pilota zdalnego sterowania na tarczy elektronicznego sterowania.</p>	<p>3</p>  <p>Przytrzymać wciśnięty przycisk 1 pilota zdalnego sterowania do momentu, aż kontrolka  zacznie migać.</p> <div style="border: 1px solid orange; padding: 5px; margin-top: 10px;"> <p>i</p> <p>Po zakończeniu etapu 3, można wykonać kolejne etapy w trybie zdalnym (nie umieszczając pilota na rysunku tarczy).</p> </div>
<p>4</p>  <p>Przytrzymać wciśnięty przycisk 2 pilota zdalnego sterowania do momentu, aż kontrolka  zgaśnie, a następnie zaświeci się światłem stałym.</p>	<p>5</p>  <p>Po zwolnieniu przycisku 2, kontrolka  miga, należy nacisnąć 2 razy przycisk 1 pilota zdalnego sterowania. Kontrolka  pozostaje zapalona.</p> <p>Włączona jest funkcja automatycznego zamykania.</p>	

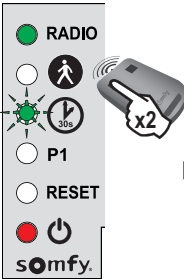
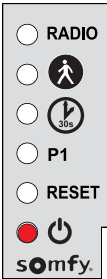
▶ Wyłączenie trybu automatycznego zamykania

<p>1</p>  <p>Wcisnąć i przytrzymać przez 2 s przycisk  elektronicznego układu sterowania. Kontrolka  zapala się.</p>	<p>2</p>  <p>Położyć pilota zdalnego sterowania na tarczy elektronicznego układu sterowania.</p>	<p>3</p>  <p>Przytrzymać wciśnięty przycisk 1 pilota zdalnego sterowania do momentu, aż kontrolka  zacznie migać.</p>
<p>4</p>  <p>Wcisnąć przycisk 2 pilota zdalnego sterowania. Kontrolka  miga.</p>	<p>5</p>  <p>Wcisnąć 2 razy przycisk 1 pilota zdalnego sterowania.</p>	<p>6</p>  <p>Kontrolka  jest zgaszona. Funkcja automatycznego zamykania jest wyłączona.</p>

5.1 Prezentacja pilotów zdalnego sterowania

Piloty zdalnego sterowania RTS Somfy mogą sterować, zgodnie z wyborem ustawień:

- całkowitym otwarciem bramy
- otwarciem bramy umożliwiającym przejście pieszego
- innym wyposażeniem Somfy RTS (np.: napędem bramy garażowej, roletą itp.)



Piloty zdalnego sterowania dostarczone w zestawie są już zapisane w pamięci i zaprogramowane, tak aby przycisk 1 pilotów zdalnego sterowania sterował całkowitym otwarciem bramy.

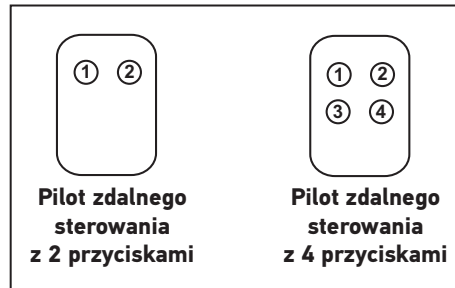

Pilot zdalnego sterowania z 2 przyciskami

Pilot zdalnego sterowania z 4 przyciskami



W pamięci można zapisać do 16 punktów sterujących (piloty zdalnego sterowania, inne punkty sterowania radiowego). W przypadku zapisania w pamięci 17. punktu sterującego, pierwszy zapisany punkt zostanie automatycznie wykasowany.



Jeśli ma być zaprogramowany tryb otwarcia umożliwiającego przejście pieszego, należy go zaprogramować w przycisku, który jest następnym w kolejności po przycisku sterującym trybem całkowitego otwarcia (np. tryb całkowitego otwarcia sterowany przyciskiem 2, tryb otwarcia umożliwiającego przejście pieszego - przycisk 3).
Niemożliwe jest zaprogramowanie trybu otwarcia umożliwiającego przejście pieszego w przycisku 1 pilotów zdalnego sterowania.

► Sposoby programowania pilota zdalnego sterowania z 2 przyciskami

	Przycisk ①	Przycisk ②
Sposób 1	Całkowite otwarcie	Otwarcie umożliwiające przejście pieszego lub inny mechanizm automatyczny Somfy RTS
Sposób 2	Inne wyposażenie Somfy RTS	Całkowite otwarcie

► Sposoby programowania pilota zdalnego sterowania z 4 przyciskami

	Przycisk ①	Przycisk ②	Przycisk ③	Przycisk ④
Sposób 1	Całkowite otwarcie	Otwarcie umożliwiające przejście pieszego lub inny mechanizm automatyczny Somfy RTS	Inny mechanizm automatyczny Somfy RTS	Inny mechanizm automatyczny Somfy RTS
Sposób 2	Inny mechanizm automatyczny Somfy RTS	Całkowite otwarcie	Otwarcie umożliwiające przejście pieszego lub inny mechanizm automatyczny Somfy RTS	Inny mechanizm automatyczny Somfy RTS
Sposób 3	Inny mechanizm automatyczny Somfy RTS	Inny mechanizm automatyczny Somfy RTS	Całkowite otwarcie	Otwarcie umożliwiające przejście pieszego lub inny mechanizm automatyczny Somfy RTS
Sposób 4	Inny mechanizm automatyczny Somfy RTS	Inny mechanizm automatyczny Somfy RTS	Inny mechanizm automatyczny Somfy RTS	Całkowite otwarcie

► Sposób użycia pilota zdalnego sterowania z 3 przyciskami



Otwieranie

W celu całkowitego otwarcia bramy wcisnąć przycisk "Góra" pilota zdalnego sterowania.

Stop

W celu zatrzymania bramy w trakcie ruchu, wcisnąć środkowy przycisk pilota zdalnego sterowania.

Zamykanie

W celu zamknięcia bramy wcisnąć przycisk "Dół" pilota zdalnego sterowania.



Pilot zdalnego sterowania z 3 przyciskami nie może być stosowany do zmiany ustawień napędu.

5.2 Dodawanie pilota zdalnego sterowania

► Pilot zdalnego sterowania z 2 lub 4 przyciskami

<p>1</p>  <p>Wcisnąć i przytrzymać przez 2 s przycisk  elektronicznego układu sterowania. Kontrolka  zapala się.</p>	<p>2</p>  <p>Położyć nowego pilota zdalnego sterowania, który ma być zaprogramowany, na tarczy elektronicznego układu sterowania.</p>	<p>3</p>  <p>Wcisnąć krótko przeznaczony do zaprogramowania przycisk pilota zdalnego sterowania. Kontrolka "RADIO" zapala się, po czym gaśnie, gdy przycisk pilota zostaje zwolniony. Tryb całkowitego otwarcia został zaprogramowany w tym przycisku.</p>
-------------------------------------------------------------------------------------------------------------------------------------------------------------------------------------------------------------------------------------------------------------------------------------------------------------------------------------------------------------------------	------------------------------------------------------------------------------------------------------------------------------------------------------------------------------------------------------------------------	----------------------------------------------------------------------------------------------------------------------------------------------------------------------------------------------------------------------------------------------------------------------------------------------------------------------------------------------------------

► Pilot zdalnego sterowania z 3 przyciskami

<p>1</p>  <p>Wcisnąć i przytrzymać przez 2 s przycisk  elektronicznego układu sterowania. Kontrolka  zapala się.</p>	<p>2</p>  <p>Położyć nowego pilota zdalnego sterowania, który ma być zaprogramowany, na tarczy elektronicznego układu sterowania.</p>	<p>3</p>  <p>Wcisnąć krótko przeznaczony do zaprogramowania przycisk pilota zdalnego sterowania. Kontrolka "RADIO" zapala się, po czym gaśnie, gdy przycisk pilota zostaje zwolniony. Pilot został zapisany w pamięci.</p>
------------------------------------------------------------------------------------------------------------------------------------------------------------------------------------------------------------------------------------------------------------------------------------------------------------------------------------------------------------------------------	-------------------------------------------------------------------------------------------------------------------------------------------------------------------------------------------------------------------------	---------------------------------------------------------------------------------------------------------------------------------------------------------------------------------------------------------------------------------------------------------------------------------------------------------------------------

5.3 Kasowanie pilotów zdalnego sterowania

Patrz „Kasowanie ustawień” strona 30.



Zespół napędowy musi być odłączony od źródła zasilania podczas czyszczenia, wykonywania czynności konserwacyjnych i wymiany części.

6.1 Pomoc techniczna

Jeśli usterka nadal występuje lub w przypadku innego problemu lub pytań dotyczących zespołu napędowego, prosimy odwiedzić stronę: www.somfy.com.

6.2 Wymiana baterii pilota zdalnego sterowania



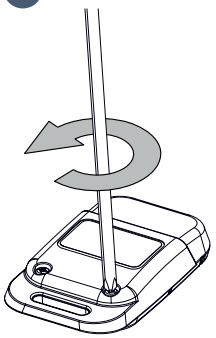
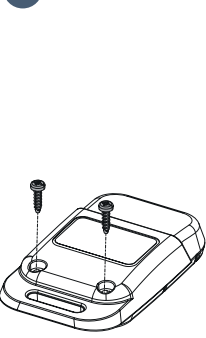
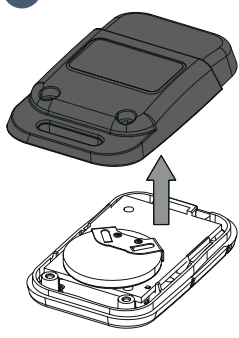
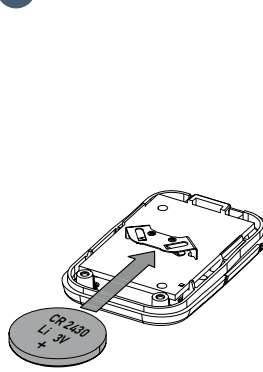
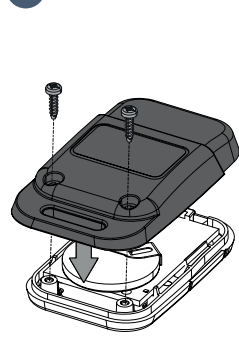



Okres trwałości baterii wynosi zwykle 2 lata.

<p>1</p>  <p>Odkręcić tylną część pilota zdalnego sterowania.</p>	<p>2</p>  <p>Wyjąć śruby.</p>	<p>3</p>  <p>Zdjąć tylną część pilota zdalnego sterowania.</p>	<p>4</p>  <p>Wymienić baterię (3 V CR 2430).</p>	<p>5</p>  <p>Założyć, a następnie przykręcić tylną część pilota zdalnego sterowania.</p>
-----------------------------------------------------------------------------------------------------------------------------------------------------	-----------------------------------------------------------------------------------------------------------------	--------------------------------------------------------------------------------------------------------------------------------------------------	-------------------------------------------------------------------------------------------------------------------------------------	------------------------------------------------------------------------------------------------------------------------------------------------------------------------------

6.3 Kasowanie ustawień

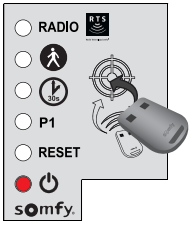
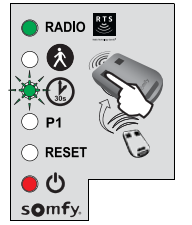
W jakim przypadku należy wykasować ustawienia?

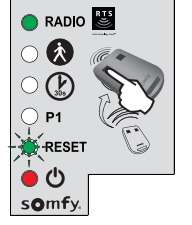
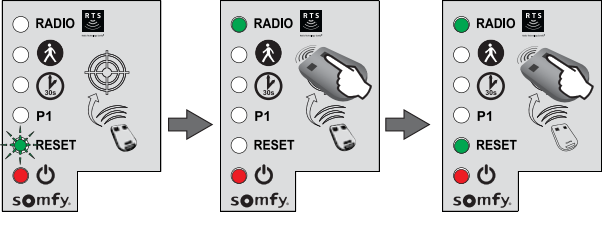
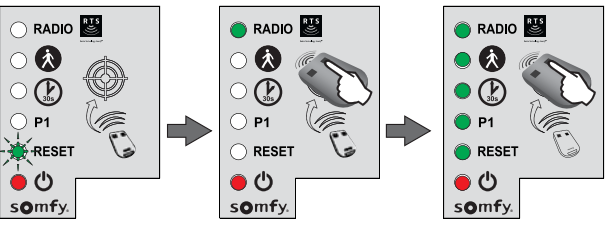
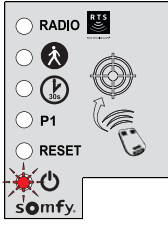
- Po przyuczeniu toru przesuwu bramy, przy zmianie położenia ogranicznika otwarcia lub modyfikacji przewodów napędów.
- W przypadku ponownego przypadkowego otwarcia bramy w wyniku standardowego użycia bramy.

<p>1</p>  <p>Wcisnąć i przytrzymać przez 2 s przycisk  elektronicznego układu sterowania. Kontrolka  zapala się.</p>	<p>2</p>  <p>Umieścić zaprogramowany pilot zdalnego sterowania na tarczy.</p>	<p>3</p>  <p>Przytrzymać wciśnięty przycisk 1 pilota zdalnego sterowania do momentu, aż kontrolka  zacznie migać.</p>	<p>4</p>  <p>Wcisnąć 1 raz przycisk 1 pilota zdalnego sterowania. Kontrolka "RESET" miga.</p>
<p>5 W celu wykasowania ustawień*</p>  <p>Przytrzymać wciśnięty przycisk 2 pilota zdalnego sterowania do momentu, aż kontrolka "RESET" zapali się.</p>		<p>5 W celu wykasowania ustawień* i pilotów zdalnego sterowania/punktów sterowania zapisanych w pamięci</p>  <p>Przytrzymać wciśnięty przycisk 2 pilota zdalnego sterowania do momentu, aż wszystkie kontrolki zapalą się.</p>	
<p>6</p> 		<p>Kontrolka  miga 2 razy (patrz „Automatyczne przyuczenie toru przesuwania bramy” strona 20).</p>	



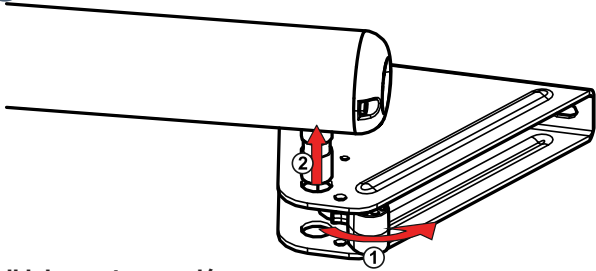
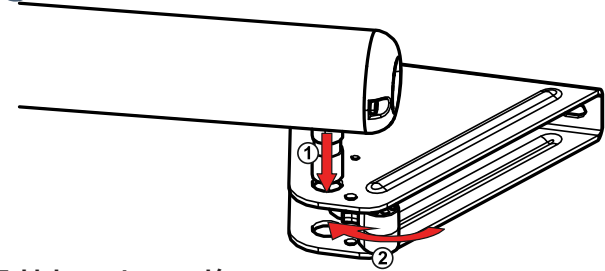

*Tor przesuwania bramy, dezaktywacja ustawień, ...

6.4 Zablokowanie / odblokowanie napędów

Po odblokowaniu napędów, bramę można przesunąć ręcznie w przypadku usterki elektrycznej.

<p>1</p>  <p>Odblokowanie napędów Odpiąć element odblokowujący, a następnie wyjąć siłownik z uchwytu mocującego skrzydło.</p>	<p>2</p>  <p>Zablokowanie napędów Zamontować siłownik. Przypiąć element odblokowujący na trzpieniu napędowym w celu zablokowania trzpienia.</p>
------------------------------------------------------------------------------------------------------------------------------------------------------------------------------------------------------------------------------------	-------------------------------------------------------------------------------------------------------------------------------------------------------------------------------------------------------------------------------------------------------

6.5 Diagnostyka

DIAGNOSTYKA		USUWANIE USTEREK
Napędy nie reagują na polecenia sterujące z pilota	Ograniczony zasięg działania pilota	- Sprawdzić baterię pilota (patrz „Wymiana baterii pilota” strona 29). - Sprawdzić antenę modułu sterującego (przewody, położenie, patrz strona 16). - Sprawdzić, czy żaden element zewnętrzny nie powoduje zakłóceń w przepływie fal radiowych (słup elektryczny, mur zbrojony itd.). W takim przypadku należy przewidzieć antenę niezależną.
	Niezaprogramowany pilot zdalnego sterowania	Zapisać w pamięci pilota (patrz strona 28).
	Napędy nieprawidłowo podłączone	Sprawdzić przewody napędów (patrz strona 18).
Kontrolka  modułu sterującego jest zgaszona	Elektroniczny układ sterowania jest w trybie czuwania	Wcisnąć na 2 sekundy przycisk  , aby wzbudzić elektroniczny układ sterowania.
	Elektroniczny układ sterowania nie jest zasilany	- Sprawdzić zasilanie sieciowe. - Sprawdzić przewód zasilający.
Kontrolka  modułu sterującego miga:		
1 mignięcie	Działanie z zasilaniem przez zapasowy akumulator	Sprawdzić zasilanie sieciowe.
2 mignięcia	Napęd w trybie oczekiwania na rozpoczęcie automatycznego przyuczenia	Uruchomić automatyczne przyuczenie toru przesuwania bramy (patrz strona 20).
3 mignięcia	Uszkodzone fotokomórki	- Sprawdzić, czy między fotokomórkami nie ma przeszkody. - Sprawdzić ustawienie fotokomórek. - Sprawdzić przewody fotokomórek (patrz strona 22). - Jeśli fotokomórki zostały celowo odłączone, wykonać procedurę „Wyłączanie trybu automatycznego zamykania” strona 26.
4 mignięcia	Stale włączone sterowanie "START" modułu elektronicznego (zaciski 5-6)	Sprawdzić akcesoria podłączone do "START" modułu elektronicznego.
5 mignięć	Włączone zabezpieczenie termiczne układu elektronicznego	Poczekać na ostygnięcie układu elektronicznego, do momentu aż kontrolka  zacznie się znowu świecić w sposób ciągły.
6 mignięć	Zwarcie w "BUS" modułu elektronicznego (zaciski 3-4)	Sprawdzić akcesoria podłączone do "BUS" modułu elektronicznego.
	Zwarcie w "24 V" modułu elektronicznego (zaciski 7-9)	Sprawdzić akcesoria podłączone do "24 V" modułu elektronicznego.
	Zwarcie w obwodzie „migające światło” modułu elektronicznego (zaciski 8-9)	Sprawdzić przewody migającego światła (patrz strona 22).
7 mignięć	Zwarcie w obrębie napędu	Sprawdzić przewody napędów (patrz strona 18).
	Usterka elektroniczna	Skontaktować się z działem pomocy technicznej Somfy.
Brama otwiera się ponownie po zakończeniu zamykania		Poluzować uchwyty skrzydeł i przesunąć je nieco w kierunku środka bramy.

Zasilanie	230 V-50Hz / 24V (w trybie zasilania energią słoneczną)
Typ napędu	24 V
Moc napędu	120 W
Maksymalne zużycie energii (z oświetleniem strefowym)	600 W
Zużycie energii w trybie czuwania	3 W (bez akcesoriów)
Maksymalna, dzienna liczba cykli pracy	20 cykli / dziennie 10 cykli / dziennie w trybie zasilania energią słoneczną
Czas otwierania	20 s minimum w zakresie 90°
Automatyczne wykrywanie przeszkody	Zgodnie z normą EN 12 453
Temperatura działania	-20°C do +60°C
Ostona termiczna	Tak
Stopień ochrony	IP 44
Wbudowany odbiornik fal radiowych	Tak
Piloty zdalnego sterowania: - Częstotliwość radiowa - Zasięg użytkowania - Liczba ustawień w pamięci	433,42 MHz, < 10 mW ~ 30 m 16
Możliwe podłączenia: - Wyjście migającego światła - Wyjście oświetlenia - Wyjście zasilania urządzeń dodatkowych - Wejście zapasowego akumulatora - Wejście fotokomórek - Wejście sterowania typu styk bezpotencjałowy	Miganie, maksymalnie 24 V, 10 W maksymalnie 500 W przy 230 V (wyłącznie halogen lub żarówka) maks. 24 Vdc / 15 W Tak Tak Tak (nie działa w przypadku zasilania energią słoneczną lub akumulatorem)

Somfy France

0 820 055 055 (0,15€ la minute)

Forum d'entraide : forum.somfy.fr

Somfy GmbH

07472 / 930 - 495

www.somfy.de

Somfy LLC Russia

8 (800) 555-60-70

www.somfy.ru

Somfy Nederland B.V.

023 56 23 752

www.somfy.nl

Somfy Belux NV.

02 712 07 70

www.somfy.be

Somfy Ltd.

(+44) 0113 391 3030

www.somfy.co.uk

Somfy Sp. z o.o

810377199

www.somfy.pl

Somfy España SA

900 20 68 68

www.somfy.es

Somfy Portugal

808100153

www.somfy.pt

Somfy Hellas SA

211 6000 222

www.somfy.gr

Somfy Italia SRL

800827151

www.somfy.it

SOMFY ACTIVITES SA

50 avenue du Nouveau Monde

74300 CLUSES

FRANCE

www.somfy.com

